

SZŐCS KATALIN

A LEVEGŐ ÉS A LÉLEGZET HATALMA

TARTALOM

1. A levegő teremtő ereje.....	5
2. A víz–levegő közeg hatalma.....	8
3. A levegő-elem mint őserő.....	11
4. A levegős lélek-elem állatképjele a madár	14
5. A létet fenntartó erők.....	19
6. A két madár	21
7. A kettősségben az egyensúlyt az összekötő elem adja	25
8. A Hármasság hozza létre a szent Négyességet	33
9. A napkelte és a napkelet tavasza	36
9.1. A szélrózsa irányai.....	43
9.2. A szél és a szó hatalma	47
10. A lét energiáinak áramlása.....	50
11. A morfogenikus mező, a lélek és a szó kapcsolódása	55
12. A hang, illetve a szellemi erő kapcsolatban van az érzelmekkel	59
13. A levegős terápia	62
14. Irodalom.....	66
15. Ábrák	68

A LEVEGŐ ÉS A LÉLEGZET HATALMA

„A gondolat a leggyorsabb madár.”
(Rigvéda, VI. 9,5)

1. A LEVEGŐ TEREMTŐ EREJE

A teremtés és a lét elsődleges tényezője a szellemi rész, az idea, az Ige. Nevezik fénynek, szellemnek, léleknek, Istennek.

A teremtő hang az Égből jön le, azaz Égi. Ő az Ige. Az Ige magában hordozza az Ég értelmi erejét és az anyag alakíthatóságát.

Az ókor jelrendszerében a lél–lélek–lélegzet jelenti a levegőt és az emberbe lehelt lelket is. Úgy tűnik, mintha a földi létben a levegő volna az a fontos összekötő erő, amely az életet fenntartja. A mozgó levegő adja a hangot. A lét energiái a hangzás törvényei szerint áramlanak.

A levegő nemcsak az őserők egyike. A földi létezés alapja a levegő. A levegőáramlás a fény hullámzását mintázza le. A hullámzó levegő a világmindenség energiáinak szemléletes kifejeződése.

A levegő a földi lét fontos eleme. A négy őselem közül a levegő bárhová képes behatolni, nem függ formától és mérettől. Szinte végtelen módon képes kitágulni és összezsugorodni. A fő jellemzője, hogy VAN. Ez a VAN mindentől függetlenül létezik. Létezik nyugalomban, de erő kifejtésére is képes. Hatással van a másik három elemre. A levegő jelképezi a végtelent, a semmit és a mindent, a táguló és szűkülő világegyetemet. [69]

A világegyetem részeinek lüktetését, megjelenését és eltűnését a hindu Stanzák úgy vázolják mint a Nagy Lélegzet egy ki- és belehelését. A Nagy Lélegzet örökkévaló, mert a teremtő EGY mozgását jelenti. A Teremtő Egy pedig végtelen, örökkévaló. Az élet öntudatlanul lüktet az egyetemes térben (I. Stanza).

A világot nemcsak megteremtette a hullámtermészetű energia, hanem a fennmaradása is annak köszönhető. A fény és a levegő spirális mozgásának a mintázata a világmindenség eredetének és egységének egyik megjelenítője.

A levegő a lelkek, a szellemi erő lakhelye. A különböző népek regéiben a levegő képezi az emberfeletti erők elemét. A levegőt a szélfiak, az istenfiak mozgatják.

A szellemi rész olyan áthatóan fogja át a fizikai világot, mint egy folyékony közeg. E hullámzó összekötő erő által világunkban minden egy rendezőelv szerint függ össze.

A teremtő szellemi erő kis részenként letükröződött az emberbe. Minden ember a teremtő gondolatának egyike, szellemének egy része. Az ember lelkéhez az őserői elemek közül a levegő-elem rendelődik.

A levegő-elem lelki régiókat mozgat meg az emberben. Ez az az elem, amely a létben először mozgásba lendül. A levegős lélek-elem mozgatja meg a körülötte lévő dolgokat. Úgy tud mozgatni, hogy lényegi részként megragadja azokat, és magasabb szintre felemeli. A levegő a létezés nélkülözhetetlen eleme. Levegő nélkül csak pillanatokig létezhet élet. A létezés első mozzanatától levegőre volt szükség. A levegő-elem energiájához kapcsolódik minden, ami könnyed és nagyobb átható képességgel rendelkezik.

A lét elindítója és összetartója a szellemi erő. A levegő-elem mozgása a szellemi erőhöz rendelődik. A levegő lényegében a lelkek lakhelye. A szél szellemi mozgást jelez. Az Újszövetségben Jézus, amikor Nikodémussal a szellemi újjászületésről beszélgetett, a szél zúgásáról szólt (Jel 3,1–8).

A hindu bölcséletben Fohat istenfiú által gerjesztett forgószelel mozgatja meg a világ négy kerekét (V. Stanza 3). A kerék több poláris erő együttes munkáját képjelezi. A szellemi erő–gondolat mozgása vezetett lényegében a szülő tér minőséghez.

Fülöp evangéliuma szerint a lélek anyatermészetű: „A Lélek – Anya és Szűz, párja az égi Atyának.” „A mindenek Atyja egyesült a Szűzzel, aki lejött. Ez a Szentlélek, amelyik a Világra leszállt. Jézus ettől a Szentlélektől született.” (62–66)

A teremtő szellem maga a szűzi szellem, mely anyai természettel rendelkezik. A lét energiáit az érzelmek alakítják. A fényből keletkezett galaktika is mozgásában balspirált képez, mely anyai jellegű energia-

mozgást jelent. Az ember életerejét szintén az érzelmi jellegű erőnek mozgási iránya jellemzi, mely az óramutató járásával ellentétesen áramlik. Világunk és az ember anyatermészetű.

A Nag Hammadiban előkerült Titkok Könyvében ez áll: „Ő a láthatatlan, szűzi, tökéletes Lélek. Ő mindeneknek az Anyja lett, mert Ő mindenekelőtt létezett.” „Jézus így mondja: az én anyám – a Lélek.” [58, 63]

A madár a szellemi erőhöz rendelődő levegő gyakori képjele. Több nép hagyományában a madár a világot teremtő ősi Istennő mellett található meg. Az egymástól távol eső népek bölcséletében a szűzi Szellemből keletkezett a világ. A teremtő szellemi erőt szárnyas istennőként ábrázolták Sumérban, Egyiptomban, a szkítáknál.

Egyiptomban a teremtő anyát madár-istennőként, a fiát, Bát szintén madár alakban jelenítették meg. Az egyiptomiak hitében az ember lelke a Ba, mely az isteni lélekmagból származik. Ez a Ba nevű lélekmadár örök életű. [58, 59, 60]

A madár jelöli a régi képírásban mind a halhatatlan lelket, mind a levegő-elemet. Szárnyakkal ábrázolják nemcsak az istennőt, hanem annak fiát is.

A teremtő istennő és Fia hasonló szellemi tartalommal bírnak nemcsak Egyiptomban, hanem a hinduknál is. A Bhagavad-gitában a Teremtő magát a fények közül a fényes Napnak tartja, de ő maga az istennő Visnu is (4–5. vers, Az abszolút fensége). A görögöknél nemcsak a teremtő szellemhez kapcsolódik a fény, hanem annak – Sophiának – fiához is. A Sophia fiának hangjával létrehozott szél teremt meg a világot. A legrégebbi keresztény templom a Hagia Szophia, a Jó és Szó Fia. Archaikus imáinkban a szent Jó maga az istenanya. A hitregék világát alkotó szellemi ereje a levegő, illetve a légörvény, maga a Szó.

A levegő-elem szellemi erejéhez tartozik a gondolat és a hanggal képzett szavak is. A gondolatok energiát mozgatnak és formálnak. A szavakkal formált hangok még nagyobb hatást váltanak ki.

A gondolat, az Idea szintén az örök szellemi erőhöz rendelődő levegő-elem energiájához kapcsolódik. Az egyiptomi Nag Hammadiban előkerült szövegekben a Szűzi szellemet, Sophiát a gondolat termékenyítette meg. Sophiának a Fia a szavával teremt meg a világot. [58, 59]

A lélekkel, a teremtő szellemmel és a kimondott szóval az őserők közül a levegő-elem van kapcsolatban. A mozgó levegő adja a hangot. A létben a hang a leghatásosabb közvetítő. Olyan fizikai erő, mely megnyitja a lét terének kapuit.

A gondolat–szó–cselekedet hármasságában a Szó maga az átalakító Ige. A hang hetes oktávjának megfelelően a Szó hat a tudatosságra.

A térbe a hang könnyen be tud hatolni. A hangrezgések a lélek-anyagban megmozgatják a teret. A téren keresztül áthullámzó levegőrezgéseket érzékeli az is, aki énekel, vagy a mantrát mondja, és mások is, akik körülötte vannak.

Mi lehet az eredeti Egy, a szellemi erő, amiből a világ származott? A gnosztikusok Tudásnak nevezték. Az értelmező szótár szerint a Gnózis = a mágusok tudománya. Mind a mágusok, mind a gnosztikusok a csend és a Szentlélek tartozékának vették a Tudást.

A hindu bölcsélet szerint a lét az anya-szellemtől származik (VII. Stanza 1).

A teremtő szellem fénye maga a szűzi szellem, mely anyai természettel rendelkezik. Az anyaszellemtől való származás után világunkat anya-világegyetemnek hívják.

A hindu bölcséletben a lét terét a kozmikus tevékenysége előtt Anyának, illetve a Tér vizeinek nevezték (II. Stanza). A görögöknél a neve Sophia.

A rábaközi tudók hagyatéka szerint a Kör-Ég-Ős maga volt az anyatermészetű szellemanyag, amiből a világ létrejött. Az Ős Ige is benne található: „az Ősistenség kezdetben egyedül volt, ki magában hordozá még a férfit is, mint várandós asszony méhében a fiát. Teremte hegyeket, völgyeket, testet ölte sziklákban, kövekben, alkotó azokat szítáló ködnél finomabb szellemanyagából.” Hatalmas méretű és szeretettel teli, ezért neve Yotengrit, a Boldogasszony. [37]

„Tenger szellem,
tenger anyag,
tengernyi teremtés,
mindent magába rejtő Ős Ige.
Idők kezdetét megelőzően
vajúdását váró terhes asszony.” [37]

A különböző népek hagyományában a mozgó levegő nemcsak az istenfűkhoz, hanem az istenanyákhoz is tartozik. A teremtéssel kapcsolatos rovásos hun mondákban az Élet Anyja lehelt lelket az általa alkotott emberbe.

A tibeti hagyományban az ember lelkét Anya-szélnek nevezik. A görögök hitregéiben az ősi Szél termékenyítette meg a világot, melyből kikelt Phanész, a fényesnek nevezett istenfiú erő.

A csángók hiedelemvilágában az ember életét befolyásoló szélszerű behatásokat a Szélanya vigyázza fel. [43] Meséinkben a levegő energiája Szél anyjaként jelenik meg.

Az irokéz indiánok hitregéje szerint a teremtő Nagy Anyát, Avenhait a szél termékenyítette meg. A yaki indiánok szerint a teremtő Tajkomol az ősvizekből pihe formájában jött elő, és énekével keltett széllel tartja össze a világot. A muskogen idián hitregében a kezdeti ősvízbe belefúj a szél és megindult az élet. A hindu Imra tündére a lélegzés erejével hozza létre a világot, illetve az embert.

A maiduk indiánoknál a Legfelső Teremtő, Wonomi a csónakban ül és énekével fogja össze a világot. Egyiptomban Ptah teremt a dalával. A kínaiak nagy teremtője, Pan-ku leheletéből keletkezett a szél. Az indiánok Kuatlikouja a Szél istene (Quetzalcoatl – két-szél-kút). A maoriknál az istenfiú Tawirimatea a Szél ura. Az egyiptomi Ptah teremtő isten a szívével és szavakkal teremtette a világot.

A zoroaszteri vallásban Ahura a *dal házában* lakozik (Jaszt. 124). [2] A zene, tánc és a bölcs beszéd istennője volt a hindu Szaraszvati a maga fehér hattyújával.

Az élet megindulása a tavaszhoz kapcsolódik. Őseink májust a Szél havának hívták.

A rovásos történetírás szerint a hunok eredetmondájában az ősi Szél termékenyítette meg Edda nevű istenanyát. A hetedik mennyországban az aranypalotában Edda tojta az aranytojást, és abból az élet lángja segítségével kikeltette a Napot. Ugyancsak a Széltől megtermékenyülve tojta az ezüsttojást, amiből kikeltette a Világosságot. [33]

Levegőmozgást jelent a szó és a zene is. A görög Apollón napistent nemcsak mindentudása tette híressé, hanem ő volt az ének és a tánc istene is. Pán istenfiú a sípjáról volt híres mint a zene mestere. Ő a földi életben a megélhetésre is tanította az embereket.

A guineai kno törzs hitregéjében teremtéskori égi lény leküldött egy kakast, melynek hangjára először kelt fel a nap. A szibériai mondákban a teremtőt a szelet képjelező Nagy Hollónak hívják. Ugyancsak a hindu Szóma istenség volt az „égi röppenő sas” (Rigvéda VII. 100,8). Az egyiptomiaknál Ízisz egyik lény a szó erejéhez kötődött, neve is *szó* szavunkkal rokon hangzású: Shu. A hinduknál ezt a minőséget Szoma és Siva képviseli.

A létezés megnyilvánulása mozgást hoz létre. A lét a körkörös áramlású szellemi erőn alapszik. Körpályán rezeg az élet. Világunkban a teremtő fényenergia minden megjelenési formája körpályát ír le, spirálisan rezgő mozgást eredményez, akár a forgószél.

A levegőben a körforgás örvényt teremt. A lét megindulásához szükséges légmozgást az istenfiak indítják meg. A hindu bölcsletben Fohat istenfiú teremtő szelleme forgószéllé válik, és szárnyas kerekeket épít. A szibériai teremtő a levegőmozgást a holló repülésével hozza létre.

A hun bölcslet szerint a lét olyan, mint „két forgószél” vagy „két vízörvény” találkozásából keletkezett áramlás. [37]

A spirál egy növekvő energiát jelöl. A spirál mintázata a természet része. A harmonikusan növekvő spirál egy logaritmus görbe mintázatát követi. Arányait számokkal kifejezve adja a Fibonacci-számot.

A spirál törvénye rendezzi egybe a lét különböző energiáit. Az atlantiszi Smaragdtáblák szerint a kozmoszban rend uralkodik és a tér harmóniájában állandó mozgásban van.

A lét energiái spirális áramlásban vannak. Az atlantiszi Smaragdtáblák szerint a létezés terének spirális görbületei vannak. Az ember lelki emelkedésében a spirál köreiből halad a szellemi szintek között. A lélek szele egy növekedő energiaörvény. [54]

A mozgó levegő hullámozó, akár a fény. A hang terjedésében a lét fénytermészetét mintázza le. A fény haladásában spirális utat követ, és a frekvencia változásával színeket hoz létre. A hang örvénylő mozgásában létrejön az oktáv.

Az életben működő szellemi erő szerkezetét a piramis képjele mintázza le. Az ókorban a hetérák az ember szellemét piramisba írható spirállal ábrázolták. Piramisba, illetve oktaéderbe írható a lelki-tudatosági szintek sora. Ez az erénylétra, a kereszt és meséink égitestje fája.

A tudatossági szinteket jelölik a fa emeletei, az erénylétra fokai. A spirál törvénye szerint a szinteknek különböző frekvenciájú rezgések felelnek meg. A szivárvány színei ugyancsak a fényrezgések frekvenciái szerint alakulnak ki.

A lét szerkezetét az ókor bölcséletéből merítő alkimisták hetes szerkezetű életfával, spirállal és madárral ábrázolták. A hermetika életfájának alakjához háromszög kapcsolódik. Az energia spirális áramlását a fára tekeredő kígyó testének csigavonala mintázza.

A lét energiájának kígyózó ábrázolása az ókortól maradt ránk. Több nép mitológiájában a teremtés fő mozgatója a kígyóval képjelezett erő. A nagyon régi időkben az istenfiú teremtő erejének képjele volt.

Az óind bölcséletben forgósziel személyesíti meg a spirális áramlást. A hindu Stanzákban az istenfiú neve Rudra, Aditi vagy Fohat, a hét fivér egyike. Fohat istenfiú a kezdeti semlegességbe örvényt kelt hangjával. A hanghullámoknak megfelelően Fohatot kígyóval ábrázolták. Ő volt a fény sárkánya. Fohat fehér lovon jár a forgósziel nyomán. Hármat, ötöt és hetet lép. Fohat teremt, gömböket alkot és életet ont magából. A hindu bölcséletben Fohat a kezdeteknél hét lyukat fúr, lépései pedig a zenei hang akkordjainak felelnek meg: 3, 5 és 7 (VI. Stanza).

A hunok segítő istenfia az égi fa szivárványhídján jön le az égből fehér lován. [33]

A kígyó összetekeredő testének áramvonalassága szintén a spirált mintázza. A kígyó mint istenség jelenik meg az indiánoknál, maga Quatzalcoatl vagy a hopi indiánoknál neve Baholinkonga. Egyiptomban a kígyóisten Kneph, a föníciaiaknál Agatodemon. A héberek rézkígyója Nakhusten, a keltáknál Hu a sárkánykígyó neve. A tűz kígyója vagy a tűz sárkánya nagy tiszteletnek örvend a kínai, japán, hindu, maori, egyiptomi hagyományban.

A sárkány a kígyózó örvény keleti megfelelője.

A sárkány vagy a szárnyas sárkánykígyó szintén a lét energiáinak áramlási mintázatát képezi le. A kígyó helyett a sárkány több kultúrában ismert. A kígyót olykor a sárkánykígyó vagy a sárkány helyettesíti. A hindu bölcséletben a teremtéskor a kezdeti sötétségben, a szunnyadó anyában megfogán a tojás és kijön belőle a fiú. A fiú maga a Világos Tér, a Bölcsesség lángoló Isteni Sárkánya (III. Stanza).

A keleti népek hagyományában a sárkány nemcsak a termékenység istennőjét ábrázolja, hanem a Föld energiáját is alakítja. Új épület elhelyezésénél figyelembe veszik a helyi sárkányok energiáját is. A sárkány nemcsak a kínai császárok őrállata, hanem a germán és kelta uralkodóké is. A germán hős, Szigurd vagy Beowulf sárkánnyal kellett megküzdjön, hogy célját elérje. Sárkány volt az egyik szimbóluma Ozirisznek, az alvilág egyiptomi urának. Ő idézte elő a Nílus évi áradását, amitől a föld termékenysége függött. A görögöknél sárkány vigyázza felül a hesperidák kertjét, akárcsak a kínaiaknál a halhatatlanság kertjét a kígyó. A sumereknél a sárkány a teremtés velejárója. A hinduk Meru hegyét őrzi a sárkány. A kígyós vagy sárkányos szimbolika megtalálható a hunoknál, sumereknél, egyiptomiaknál, görögöknél, az indiánoknál, a csendes-óceáni szigetek őslakosainál. Az afrikai tuaregek hitében a főistenség kígyó alakját veszi föl.

Akárcsak a végtelen kör, a körré összefonódó kígyó is az örökkévalóság és az egységbe tartozás képjele.

A kígyózó vonal a szellemi erő áramlását írja le. A hullámzó energiát az ember szépérzéke többféleképpen jeleníti meg: kígyó a templomi kazettákon vagy a címereken, skorpió, sárkánykígyó, szalagok, indák, fákony vagy oszlopokon felfutó kígyózó vonalak. Templomi kazettáink is tartalmazzák ezek mintázatát.

Akár a kígyózó csigavonal, a labirintus is ősi szakrális jelkép. A beavatás útját járó tanulónak a labirintus közepéből kell kijutnia. A pogány hagyomány is megőrizte egy ideig nagyobb ünnepeken a labirintusjárást. Ma a zöld sövényből készült labirintusok a lakóterületek díszei.

A sárkány vagy a sárkányfej épületek díszítőelemeként nálunk gyakran megjelenik. A körkörös alakban ábrázolt kígyó vagy sárkánykígyó címerekben is feltűnik, így a Bocskai-család, a Bethlen Gábor, Garai, Báthory István, Andrásy Gyula címerében, valamint Hajdúböszörmény, Hajdú és Szatmár vármegye régi címerében.

2. A VÍZ–LEVEGŐ KÖZEG HATALMA

A lét szellemi eredetű. A létben az Ég letükröződött a Földre. A különböző népek hitregéiben az égi szellemi rész és a folyékony közegű földi létség találkozásából keletkezett az élet. A teremtéssel kapcsolatos hitregék szerint a földi lét kezdetben folyékony volt.

Ez a megjelenítés a lét szerkezetére is vonatkozik. A lét áramlását szintén egy folyékony közeg biztosítja. Világunk egységes rendszerként létezik épp a folyékony összekötő erő által. Az érzelmekhez tartozó víz-elem együttműködik és elválaszthatatlan a lélekhez tartozó levegő-elemtől. Létünk során lelkünk és érzelmeink együtt teszik útjukat.

A négy őserő közül a víz és a levegő tud áramolni. Víz–levegő közegből teremtődött az élet, és ma az tartja fenn bennünk és körülöttünk az áramlást.

A levegő és a víz képezi a lét áramlásának alapját. A Bibliában a teremtéskor Isten lelke lebegett a vizek felett (Ter 1,2). A Zsoltárok könyvében a teremtő szellemi erő a vízzel együtt említődik: „Lakhelyed a vizek felett rendezted be” (Zsolt 104,3).

A teremtéssel kapcsolatos hitregékben a két félből az egyik rendszerint a levegő, vagy a madár, illetve madártoll, a másik a víz. A víz mint őserő a befogadó félt, a fizikai anyagot jelenti. A madár vagy a levegő a szellemi erőt képviseli, melynek egy része beágyazódik a fizikai anyagba. Meséinkben a légtündér a vízitündérrel együtt található. A légtündérnek zöld háza van. A tündéreket rendszerint vízimadár viszi a hátán: hattyú, liba, csóka stb.

A Bibliában kettős teremtéssel kezdődik a Genézis. Az arámi és görög eredeti szövegekben Be-taggal, azaz kettővel indul el az élet. A mi fordításunkban két elem, a víz- és a levegős lélek-elem létezett. A kánaáni Enuma Elis teremtésmítoszban Nammu ősanjától született a víz-isten, Jamm és a lélek-isten, Mot. Másik hitregében Baál és Jamm szerepel. Az óindek Jámája szintén folyóisten volt, párja maga Krisna vagy Murugán fiúistenek. Egyiptomban Nut istenanya a vízhez, Maat pedig a levegő-elemhez rendelődik. Jumi a kínaiak Hold-istennője.

A teremtéstörténetekben a földi erők a folyékony föld–víz elegyhez, az égi erők a levegőhöz kötődnek. A hindu Stanzákban a sötétség lélegzete mozgott az élet öntudatlan vizei felett. A rezgés végig száll, gyors szárnyával érintve az egész világegyetemet és a csírákat, mely a sötétségben lakozik (III. Stanza).

A hitregékben a földi lét víz–levegő közegre jellemző folyékonyágát a tenger és a szél-madár jelenléte jelzi. A legrégebbsnek tartott babiloni Enuma Elis-regében a kezdeteknél ott volt a mindeneket szülő Tiámat. Tiámat az óceánból szülte az első emberpárt és lelket fújt belé. Az egyiptomi teremtő, Ptah a nagy ürességből a képzeletéből teremti meg először az ősvizet, utána szavával hozza létre a világot. Egy másik egyiptomi regében Ammon úgy kelt ki a tojásból, hogy szélként felborzolja az ősvizet. A jávai teremtő vízi tündér fia éjszaka csónakkal megy a reggeli nap felé és szabályozza a szeleket. Az indiánok teremtő istennője, Awonawilona az úr tündére, aki a maga alkotta levegős zöld habból teremt meg mindent. Az ürességből életre kelő erő egyesül a női minőséggel, és létrejön Tezcatlipo-ca napisten. A kenyai teremtő a sötétben az ősvízzel együtt hozza létre a világot, akárcsak a polinéz ősanja, Vari-Ma-Te-Takere. A levegő-elem jelenlétére a zöld smaragdtábla utal, mely az életfán található. A guineai teremtő őshöz kapcsolódó égi erő, Alatangana a földre leküldött egy kakast, melynek hangja felköltötte a napot. Az égből szállt le a mali bambaro törzs teremtő Faro istennője is. A gnosztikusok teremtő Sophia istennője szintén maga az eredeti káoszban levő ősköd, aki fia, Samael hangjának felcsendülésével megteremti az eget és földet. Az indiánok teremtéshez kapcsolódó szent kígyója, Quetzalcoatl kettős jelleggel rendelkezik, akárcsak a víz–levegő közeg. A rajta lévő tollak kihangsúlyozzák a szellemi erőhöz kötődő levegő-elem fontosságát. A teremtéskor ez a kettős erő egy kételtű állatba, békába búj el, és annak kettővé válásával jött létre az ég és a föld. A joruba indiánok teremtője Olodumare, aki az ürességben, egy barlangban lakik, ahol csak az ősvíz van. Lányát, Oduduwát (Odu-Föld-anya) egy csigába teszi, majd tyúk és galamb alakba változtatja. Egy kis földdel együtt odaadja fiának, a madárnak, Obatalának (Ó-bot), aki mindezt a mocsárba üríti és megjelenik az első szárazföld.

A különböző népek teremtésről szóló mondáiban a szél, a barlang levegője vagy a kételtű állatok megjelenése szintén a levegő-elem fontosságát emeli ki. A muszkogén indiánok hitregéjében a kezdeti ősvízbe belefújt a szél és megindult az élet. A pápuai hagyományban az istenfiú a sötétben lévő vízi nőtől született. Az első ősföldet a vízből egy kételtű állat, a teknősbéka hordta fel. Az ősanjához hozzáért egy delfin és a felnőtt oldalából született meg az istenfiú, Dudugera. Az aztékok hitében az ősvízből egy aligátorszerű monstrum jön elő, mely megküzd a szép Cipactli napistennel. A zulu indiánoknál a kezdeti őserőkhöz kaméleon és gyík tartozik. A béka, a kaméleon, gyík, teknősbéka mind a levegő-elemmel kapcsolatos állatok. A zairi hitregében a nagy ősbombó, aki az ősvízben és az ürességben lakik. Az ő hasából jön ki a Nap, Hold, csillagok és minden élőlény. Az indián (algonkin) Michabo teremtő tengeren vagy nagy tó

mellett lakik és ott teremt. Ő a reggeli keleti szél ura. A szibériai népeknél található meg az őskori Tenger Öregasszonya, akárcsak a dogonok hala. A hawaii hitregében az égi szél-eredetű Ka-mapu'a erő az óceán aljáról hozza fel a homokot és alkotja meg a szárazföldet. [58, 62]

A hindu Stanza szerint a levegő vagy gondolati rezgés megérinti az egész világegyetemet. A sötétség világosságot sugároz, és a világosság egy magányos sugarat bocsát le a vizekbe, az anyamélységbe (III. Stanza). A szellemi fényerő mozgása vezetett lényegében a szülő tér minőséghez. Ezt a Stanza úgy fejezi ki, hogy az anya megduzzad, a csíra megrezdül.

A hitregékben a világ teremtése és dualitása olykor ikerpárokban jelenítődik meg. A görög ikerpár, Castor és Pollux, Zeusz fiai ellentmondásos jelleműek. A rege szerint haláluk után apjuk felhelyezte őket az égre az Iker csillagképbe. Szibéria és Kelet-Európa népeinek teremtésmondáiban szintén kettős pár hozza létre és működteti a világot. Az egyik testvér a Felső Világ, a másik az Alsó Világ ura lett. Az alsó világ a Földhöz, a sötétséghez kötődik, és az ábrázolásoknál a bikaszarvú lény gyakran együtt szerepel a kígyóval, a sárkánnyal. A kapu őreként olykor egy szörny alakját veszi fel. Az alsó világ urát a manysik és hantik Kulynak, a szölkupok Nonnak, a komik Omelnek, az udmurtok Keremetnek nevezik.

A kínai He-He ikertestvérek harmóniát hoznak a házasságba. A kelta Balin és Balan hozzák létre a tél és nyár örök váltakozását. Az egyik félhez rendszerint a sötét színt, a másikhoz a világos színt társítják. Az indiánoknál a Legfelső Lény (Nagy Anya, Nihasa, Wonomi, Taikomol) mellett a sötét színnel jelölt Coyot (farkas) jelenik meg mint teremtő erő. Van, amikor az istennő (Amana, Awenhai, Awonawilona) ikreket szül. Az irokézeknél a két fél harcban áll egymással. A wintun indiánoknál a testvérpár együttműködik, akár a zunyiknál, és kőutat épít az égig az emberek számára. Legtöbbször a sötéttel jelzett fél teremti a hegyeket és az embereket.

Az afrikai törzsek hitregéiben is vannak isteni ikrek. Az indonézeknél és az indiánoknál legtöbb esetben a két fél együttműködő.

A kínai és hindu bölcseletben a Nap és a Hold a Teremtő szeméi. Naprendszerünkben a bolygók ellipszis alakú pályái a Nap mellett egy társerőre utalnak. Az ókorban a Nap társát fekete Napnak (Santanya) nevezték. A bölcseletben és a díszítőművészetben található Nap–Hold együttes egyenlő energiára utal. Valójában nagy méretkülönbség van a Nap és a Hold között. Ilyen erőkülönbség esetén a holdsarló csak is a fekete Napot képjelezheti.

Több nép mondája a Napot és a Holdat szétvált egykori társaknak tartja: az aztékok, az eszkimók, a kecsuák. A Holdban maradt a női társ. Az ausztrálok ma is a Hina nevű lány arcát látják a Hold mintáiban. Afrika pigmeusai a Napot és a Holdat férj és feleségnek tekintik, ahogy egyik fut a másik után. Egy japán monda szerint a Nap és a Hold valamikor házastársak vagy testvérek voltak. Cukujomi holdisten megsértette társát, Amateraszut, aki nem akart többé vele találkozni. Ezért jelennek meg szerre az égen, egyik nappal, a másik éjjel. A kínaiak testvéreknek tartják őket. A páratlan években a Nap ünnepeit, a páros években a Hold ünnepeit ülték meg. A kínaiak által vallott isteni rend törvénye, a Tao az ellentétet kiegyenlítő út, a bölcs fény–árnyék (Nap–Hold) közötti haladás útja.

A hindu bölcseletben Ég és Föld a teremtő Egynek két felét képezi. Ilyen minőségben mindkettő ható természettel rendelkezik, azaz jang jellegű. A hermetikában az Égnek megfelelő Napot és a Földnek megfelelő Holdat is férfiként ábrázolják. Az alkímistáknál a két férfinak a fejfedője különbözik: az egyiknek holdsarló alakú koronája van, a másiknak pedig egy kerekdeden kidomborodó kucsmája. [66]

Az alkímisták hitében a Hold az anyag lelke, maga a Királynő. A Hold, illetve Sin istenség szüli Samas napistent a mezopotámiai Gilgames eposzban.

A holdsarló és a napkorong a keleti népek szakrális fényét jelenti. A Nap–Hold-együttes templomi díszletként gyakran megtalálható az oltáriszentség díszítésénél, a kehely és ostya megjelenített változatainál.

Ahogy a földi lét anyai jellegét holdsarlóval ábrázolták, ugyanúgy holdsarló a jele az ember fizikai testének. Az Ég és Föld kettősségénél a menny a Földhöz, az éjszakához, a sötétséghez tartozik. Etimológiai értelemben a menny, mony, meny, menyhal, menyét, menyasszony mind az éjszakához, a sötétséghez tartozik. A sötétségben, az éjszakában fogan meg a világosság. A sötéttel jelzett alsó részben rejlik a születendő fény.

Az életben ez a szabály mindenre érvényes: minden kettős természetű. A belső alapfeltétele a külső, a nappal feltételezi az éjszakát, a fény a sötétséget. Az ellentétpárok közötti kapcsolat adja meg a minket körülvevő univerzum egyensúlyát. A hun bölcselet fényesnek és fénytelennek, a tibetiek jónak és jobbnak nevezik a páros erőt.

3. A LEVEGŐ-ELEM MINT ŐSERŐ

A teremtéskor az Egy szellemi ereje kivetíti magát, és létrejön a fizikai világ, a Föld. A szellem és az anyag a fénynek különböző rezgésszinttel rendelkező sűrűsödési szintje. A szellem a kifinomultabb, magasabb rezgésű energia, a fizikai világ pedig egy besűrűsödött energia.

A létben az égi erő letükröződött a földre. A fent olyan, mint a lent. Mi úgy mondjuk: miként a mennyben, úgy a földön is. Az égnek tartott szellemi világ törvényei hatják át a látható világot. A földi lét visszahat a szellemi erőre. A létben a kettő együttműködik.

A teremtő erő maga a szeretet, melynek képeje a háromszög. A szeretet háromszögének tükröződésével alakul ki a földi világ. Ezt a kapcsolódást mértani szempontból két háromszög jeleníti meg. Így ismert a hermetikában, valamint a mezopotámiai ábrázolásokon.

Az égi, illetve szellemi erőnek egy világos, a földnek egy sötét háromszög felel meg. A szintén égi-földi erőnek tartott víz–levegő közegnél az égnek megfelelő levegő színe a zöld. Szóhasználatunkban levegőég formájában található meg. A földi közegnek megfelelő víz-elem színe a kék.

Az ég másik jelölési módja a napkorong, a földé pedig a holdsarló.

Ég és Föld a lét teremtő erőit képezik. A hitregék szerint ez a víz–levegő közeg. Ez a kettősség nemcsak a teremtéskori állapotokhoz rendelődik, hanem a létezésben is megnyilvánul. A lét égi oldala a megtermékenyítő fény-szándék, jele a fehér napkör vagy fehér háromszög. Az ember gondolati-szellemi ereje az égi fényhez tartozik. A lét fizikai anyaghoz kötött része a sötét színnel jelölt kör, holdsarló vagy sötét, illetve kék háromszög. Földi létünket a víz-elemnek megfelelő érzelmek szövik át. Lelkünk fénye érzelmeinkben rejtőzik, és fizikai testünk zárja magába.

A víz és a levegő a teremtő és világot átszövő őserők első kettőseit képezi. Az őserők ábrázolásai geometriai mintákhoz kapcsolódnak. Az égi szellemi erőhöz a levegő-elem rendelődik. A levegő-elem ókori jele a platóni geometriában a dupla piramis, az oktaéder.

A levegő mértani jele mértanilag levezethető. A lét mozgatója a kettősség. A létben a különböző erők spirális mozgásukban egymással kölcsönhatásba lépnek. Egymást metszik vagy kioltják. A két őserő kölcsönhatása geometriai szempontból két kör metszésével írható le.

A metszési zónát nevezik mandorlának, ősmagnak, hálnak, élet tojásának. Ebbe a mandorlába írható a teremtő fény geometriai alakja: a szeretet háromszöge, illetve a fény fotona vagy háromszöge. Isten szemeként megtalálható templomaink oltárán vagy ablakán. Ez a harmonikus háromszög alkotja a piramis oldalát is. A mandorlába kettős piramis írható, mely oldalnézetből rombuszt alkot.

Az Ég és Föld erői a maguk kettősségében alkotják a sokszínű világmindenséget. Egymással való kapcsolódásukban négyes szerkezetű rombuszt alkotnak. Az oktaédernek van alsó és felső háromszöge, illetve piramisa. A rombusz maga a kettős piramis oldalnézete, azaz az oktaéder egyszerűbb ábrázolása. A rombusz szakrális mintázata megtalálható templomaink, épületeink, kapuink díszítőelemeként.

Az oktaéderhez hasonló mintázatot vesznek fel a hanghullámok. Fizikai mérésekkel kimutatható, hogy a hangvilla által keltett levegőrezgések hogyan áramlanak különböző szögökből nézve. Jedlik [70] a hangvillákat elektromos tér ráhatásával rezgetette, és a villákra rögzített fénynyalábot figyelte. A hangvilla lényegében állóhullámokat hoz létre. A megfigyelő rendszer is álló volt. A megfigyelés és a rezgetetés szögétől függően különböző mintázatokat kapott. Két hangvilla rezgéseinek összekapcsolódását, illetve interferenciáját úgy vizsgálta, hogy az egyik hangvilla egyenes vonalú mozgást végzett a másikhoz viszonyítva. Egyik esetben párhuzamosan állította fel a hangvillákat, másik esetben pedig egymásra merőleges hangrezgést keltett. A hangok összekapcsolódásának vonalai más-más interferenciavonalat képeznek le a hangvilla távolodásának és rezgési szögének változásával. Mindenik hangkapcsolódás a levegő-elem rombuszához, illetve oktaéderéhez hasonló.

Az oktaéder a két kör metszéséből kialakult mandorlába írható. A mandorla maga az ősmag, a hal, az őstojás. Ilyen alakú dicsfény a keresztény ábrázolásoknál Jézushoz és Máriához kapcsolódik.

Az oktaéder a természettudományokban a legstabilabb szerkezetet jelenti. A fizikából ismeretes, hogy az oktaédes szerkezetű ligandumoknál jelenik meg a csavarvonalas erőter. Az oktaéder négyzetes bipiramis. Ilyen mintázattal rendelkezik vérünk hemoglobinja. Ez azt jelenti, hogy biológiánk lelki hatására működik. [75]

A szellemi erőhöz a levegő-elem rendelődik, melynek mértani alakja háromszögekből áll össze. A szumer jelrendszerben a háromszög a kozmikus rend, illetve a szeretet képjele. A szellemhez rendelődő levegő-elem kettős szeretetet mintáz le. Az oktaéder egy kettős piramisnak felel meg. Nem véletlenül ábrázolták az egyiptomi hetérák az ember tudatosságát egy piramisba írható spirállal.

A hindu bölcséletben a szellem, illetve a felső lélek maga a teremtés forrása. Ebből a teremtő szellemből mindenkiben megtalálható egy rész: „Ő (felsőlélek) a fény forrása minden fénylő testben. Túl van az anyag sötétségén s megnyilvánulatlan. Ő a tudás, a tudás tárgya és a tudás célja. Mindenki szívében jelen van.” (Bhagavad-gítá, XIII. 18)

A mindenben benne található kis szellemi részt a hindu Stanza fényesnek tartja, és az élet csírájának nevezi. A hun teremtéstörténetben Edda istennő az arany tojásból költötte ki a Napot és az ezüst tojásból a Világosságot. [33]

Az emberben a lélek képezi a teremtő szellemnek egy fényes darabkáját. A levegő-elemhez rendelődő lélek az ember erőterében a szívhez kapcsolódik. Az ember életereje a gerincoszlopon felfelé spirálisan áramlik. Ezt az áramlást az életfa, a kereszt és az erénylétra képjelezi. Az életerő áramlásában a szívközpontnál egy merőleges helyzetet vesz fel. A szívnél kialakult kereszt a negyedik erőcsokrunknak felel meg. A szívcsakra energiái a levegő-elemhez rendelődnek. Szívünk dobogása és a lélegzetvételünk ritmusa érzelmeinktől függő. Mozgó levegő a lélegzet és a hang, illetve a zene is. Ezért a levegő rezgése által keltett hangnak nagy szerepe van a lelki-szellemi utakon. Ugyanez elmondható a hang, a zene hatásáról az ember lelkületére, azaz érzésvilágára.

A levegő-elem faként köti össze az alsó és felső világot. Kapcsolat van a szellemhez tartozó levegő-elem és a tudatosság között. A kereszt, az életfa és az erénylétra egylényegű fogalmak. A létezés energiái spirálisan áramlanak, keresztet formálnak. Az életfa emeletei a tudatossági szintjeinkkel kapcsolatosak. A levegő mozgása, a lélegzetvétel ritmusa, a hang épp a szívhez rendelődő energiákra hat, a szellemünkre.

A lelki-szellemi fejlődés a fa típusú motívumokhoz kötődik. Tudatosságunk lépcsőfokait a fa képjelezi. A természeti népek nemcsak a szent fa mellett tartják rítusaikat, hanem a sámán dobja is szent fából készül. A segítő sámán képletesen az életfán halad felfelé saját szellemének rétegein, melyet a fadob által kibocsátott hangrezgés segít.

A fa hangja, csengése fontos tényező a szerszámkészítésnél is. Fontos a fa kiválasztásánál kopogtatással a csengésének megállapítása. A fát sosem teleholdnál vágják le, inkább újholdhoz közel eső napokon. A hangszernek való fa csengése az oktáv negyedik hangjának kell megfeleljen, azaz a *fa* hangnak. Ez nem véletlenül a negyedik erőcsokort kitevő szívközpontnak megfelelő hang.

A keleti bölcséletben a levegő-elemet a fa képviseli. Mindazok, akik bizonyos területen nagyot alkotnak, Fa tulajdonságúaknak mondhatók. A Fa típusú embereknél a szellemi erő emelő hatása nagyobb. Elegendő levegő-, illetve fa-elem esetén az ember igen pontosan és kitartóan dolgozik. A lelki-szellemi emelkedést zavarhatja a kintről jövő hirtelen változás. Amikor túl sok a levegő-elem egy emberben, ki-sebbségi komplexus alakulhat ki. A levegő-elem, illetve Fa típusú embert főként a kéz izmai jellemzik. A kézfogásuk szorítóan kemény.

A levegő-elemnek, mely a szellemi erőhöz rendelődik, színe zöld. Zöld színe van földünk növényvilágának erdeinkben, mezőinkben. A mesékben a szél az erdő királyának fennhatósága alatt áll. A mi meséinkben mint zöld szellem vagy zöld törpe jelenik meg, az ógermán mondákban a segítők zöld fővegűek, zöld fogúak vagy mohás szemöldökkel rendelkeznek. [74] A zöld szín harmóniát és együttlétet sugall, békítően hat ránk. Ha odafigyelünk rá, szeretettel és békességgel tölt el bennünket. A levegő-elem a zöld szín segítségével regenerálja a testünket, a lelkünket és a szellemünket.

A levegő-elem erőihez tartozik az embernél az észlelés, az önkifejezés tudatos jellege. Sok levegős energia adja a lelkesedést, az érdeklődést, de meggondolatlansághoz és ingerlékenységhez is vezethet.

A levegő-elem az ember testében a szívhez kapcsolódik. A szívcsakra színe zöld. A hangskálán a szívcsakrához az F hang rendelődik. A csodálkozó felkiáltás A hangja a zenei F frekvenciáján rezeg. Az emberi hangok közül ez a legnyitottabb hangzási mód. A nyitottság a legtökéletesebben képes kifejezni a szeretet bármilyen megnyilvánulásának teljes elfogadását. Az F hangnak megfelelő A közelíti meg a teljesség érzését. Ezt a hangot hallatják legtöbbször a kisbabák.

Az ember erőterében a szív felségterületéhez a levegő-elem rendelődik. Ez a lélek érzékelési területe. Érzékszervi funkciója: a tapintás. A szíven kívül hozzárendelt testrészek: a gerinc nyak és derék közötti

része, a mellkas és a mellüreg, a tüdő alsó tájéka, a vér és a vérkeringési rendszer. A hozzárendelt mirigy a csecsemőmirigy. A csecsemőmirigy a növekedést szabályozza és a nyirokrendszert irányítja. Ezáltal feladata az immunrendszer erősítése. A lélekerő fontosságát emeli ki az a tény, hogy a szívhez az égitestek közül a Nap rendelődik. A szívhez rendelt másik bolygó, a Vénusz a Mérleg jegy megfelelője, mely az érzelmi kiegyensúlyozással kapcsolatos. Ez a szívnek megfelelően törekvés a harmóniára, mely szeretetteljes kapcsolatot feltételez.

A szívközpont a maga levegő-elemével az ember erőterének középpontját képezi. Itt találkozunk a három alsó fizikai-érzelmi erőpont a három felső szellemi-spirituális szinttel. Ezért a szívközpont szimbóluma a két háromszögből álló hatszög, amely világosan ábrázolja, miként kapcsolódnak össze az alsó és felső erőközpontok energiái. Ez a középső csomópont a szívvel biztosítja az életben a különböző irányokból kiinduló mozgásban a kapcsolatteremtést. A gondolatok, a szavak és a hangok itt alakulnak át érzésekké. A ritmikus lélegzetvételnél, a ritmikus mozgásnak, a zenének gyógyító ereje van. Maga az éneklés is jó hatással van a lélekre.

A levegős lélek-elem kapcsolatban van a szívvel és a légzéssel. Légzéssel a szívünk terébe juthatunk el. Tudatos légzéssel összekapcsolódhatunk önvalónkkal.

A szívközpont jele az ötszirmú csipkerózsa vagy a csillagtetraéder. A tibetieknél a lótusz a szív virága. A keleti kultúrákban állandó imaként vagy mantraként mondják: „Om mani padme hum”, melynek jelentése: „a szívlotusz ékköve”. Szeretetünk hona mag a szív. A levegő-elem piramisába írható érenylétrán felfelé a szeretet honába jutunk. A szív-csakra feladata a szeretet vezette kapcsolódás elősegítése. Vágyunk a harmóniára és a szeretetre. A szeretet nyitottá tesz. Nyitott állapotában a szív-csakra az önzetlen szerelem központja. Ilyen állapotban önmagunkkal és Istennel kapcsolódunk. Szívünk energiái kihatnak a környezetünkre. Érzékelésünk növekszik, és azért szeretünk, mert szeretni jó dolog. Gyógyítjuk és békítjük a közelünkben élő embereket. Egyszerű és természetes kedvességet sugárzunk magunkból. Mások megérik az együttérzést és a segítőkészséget. Biztonságban érezzük magunkat a világban. Az életet már nem kívülről szemléljük, hanem a részünknek érezzük. Kinn a természet zöld ölén tett sétáink harmonikusan hatnak egész lényünkre. A szív energiacsomagjához tartozik a zöldön kívül néha a rózsaszín és a sárga. A rózsaszínű virágok élénkítik a szív működést és gyógyítanak.

A szívhez rendelődő levegő-elem igazi színe a zöld. Az évszakok közül a zöld a tavaszhoz kapcsolódik. A tavasz a teremtés évszaka. A szívhez rendelődő érzelmek teremtő erővel rendelkeznek. A hitélettel kapcsolatos hagyományokban a zöld a leggyakoribb szín. Isten trónja körül smaragdhoz hasonló szivárvány látható (Jel 4,1–4). A régi magyar–latin Misszálé szerint valamikor régen zöld volt a papi miseruhák színe, különösen a húsvéti időkben. Nagycsütörtököt régen Zöldcsütörtöknek nevezték. [56] Húsvét és Pünkösd között volt a Zöldfarsang.

A levegőnek, mint minden energia megnyilvánulásának, rezgési jellemzői vannak. A modern fizikában ismeretes az, amit az ókorban már tudtak. A fizikai világ és a szellemi világ, maguk a gondolatok is rezgések összessége, különböző frekvenciákkal. A rezgések kapcsolódási vonalai megfelelnek az őserők geometriai mintázatának.

Az ókorban a hetérák az ember szellemét piramisba írható spirállal ábrázolták. Minden sarokhoz egy-egy őserői hatás rendelődik. A piramis a lélekerő képjele. A levegő mértani képjele a kettős piramis, illetve az oktaéder. Nem véletlen, hogy a piramisok hanggal aktiválhatók. A piramisban a megfelelő hang ereje felerősödött és harmonizáló-gyógyító hatást váltott ki az emberben. A gyógyításhoz Ízisz szelleme kapcsolódott. Ízisz kezében szintén hangvilla – ankh – található. Anyai oldalunk, érzelmeink harmonizálása vezet a gyógyuláshoz. *Hang* szavunkat zárja magába az angliai megalitikus kori Stonehenge is.

Az ókor elemi erőkhöz kapcsolja a létezés energiáit. Az őserők: tűz, víz, levegő, föld, melyek a térben nyilvánulnak meg. A világot fenntartó elemi energiák vibrációja a szabályos mértani testek alakját veszi fel. Mindenik őserői energiának sajátos szín felel meg: A föld-elem vörös, a tűz-elem sárga, a víz-elem kék, a levegő-elem zöld és a tér-elem fehér. Ugyanakkor mindenik egy-egy égtájnak felel meg.

Az elemi erők lényegében nemcsak a fizikai világ összetevői. A természetben található ismerős elemek a fizikai világon túli analógiákat jelentenek. A tűz jelenti a Nap életet adó energiáját, testünk melegét, de jelenti érzelmeink hőjét, szenvedélyünket. A föld-elem adja testünk szilárdságát, a csontozatot. Ugyanakkor ennek az elemnek az energiája jelenti lényünk megalapozottságát, magabiztosságunk érzését. A víz-elem nemcsak testnedveinket biztosítja, hanem érzelmeink egyensúlyát is befolyásolja. A levegő-elem adja

a lelkünk testbe való ágyazását, a lélegzetünket, de ugyanakkor rugalmasságunkat, nyitottságunkat és fejlődő képességünket, a tér-elem pedig testünk-szellemünk tereit és a tudatosságunkat.

Az elemi őserők az égtájakhoz kapcsolódnak. A levegő-elem égtája a kelet, évszaka a tavasz, napszaka a reggel. A templomi ábrázolásoknál az evangélistákat és azok képjeleit szokták az égtájaknak megfelelően megjeleníteni. A keleti szellemi erőhöz mindig a szárnyakkal ábrázolt Máté evangélistát teszik, olykor madarat mellékelnek hozzá, így a kolozsvári Szent Mihály-templom szentélyének keleti oszlopán, az udvarhelyi Szent Miklós-templom főoltára felett, a szécsényi ferences templom sekrestyéjének keleti oldalán. Ugyancsak ez a keleti irány jele a krakkói vártemplom rotundáján és szentélyén, valamint a domonkosok templomában, Betléren az Andrásy-mauzóleumban.

4. A LEVEGŐS LÉLEK-ELEM ÁLLATKÉPJELE A MADÁR

„Levegő drága Angyala,
A Föld-anyja szent hírvivője,
Itasd át testemet!” [10]

A mozgó levegő teremtő erővel bír. Hullámtermészeténél fogva a szelet, a levegőt az ember világot alkotó és átható jellemzőnek fogta fel.

A levegő mozgásának segítségével repülnek a madarak. A levegő-elem egyik gyakori képjele a madár. Az ókor felfogása szerint a világot felépítő elemek közül a levegő-elemhez rendelődik a madár. A világ legelső teremtésmondájában a madár megjelenik a legelejen, az Ős-egység megnyilvánulásánál.

A teremtő szellemi erő volt a Szűzi Szellem. Egyiptomban, Mezopotámiában madár-istennőként, illetve szárnyas napistenként ábrázolták. [58, 59]

A világegyetemben a szellemi erő az elsődleges. Neve a hinduk szerint Mahat. Mahat neve hasonló hangzású az egyiptomi igazság szellemével, Maattal. Mindkettő *mad-ár* szavunk gyökéhez hasonló, szárnyakkal ábrázolták. Mot a neve a mezopotámiai teremtésmondában Él istenség egyik fiának. A hindu Jáma mellett Matarisvan istenfiú található. Az afrikai dogonok ősurától származik a Mali birodalom és alapítójának neve Mari-Jata, a Ma-úri-Jó-Ta. A finn regékben a levegőgyerek neve Il-matár.

A régi időkben a madár a levegőt, a szent leheletet, a szent lelket jelentette. A hun–esszénusok imáiban a szent lehelet madárként szárnyal. A sumerek a szent szellemet madárral ábrázolták:

„Imádjuk a Szent Leheletet,
Amely magasabban lebeg, mint
Az összes teremtett dolog.” [10]

Lehelet, lélek és lélegzés szavaink ugyanarra mutatnak. A szent lehelet teszi lehetővé a földi létet. A kibélgzés alkotja a létezésben az összekötő elemet.

Az első Biblia-fordításunkban (Huszita vagy Csángó Biblia, XV. sz.) a Szentlelket *szent Szelletnek* nevezik.

Ipolyinál olvashatjuk: „Nyelvünkön a levegő, lég, lehelet, szellő, szellet (= aer, aura, spiritus, ventus) a lélek, szellem (= animus, spiritus) szavak és fogalmakkal azonosulnak. [...] Így a régi nyelvjárásban a szellet a mai szellem értelemben jó elő.” [61]

A szellemünk és a lélegzetünk össze van kötve. Levegővételünk energiamozgást hoz létre, melyben a többi elemek is részt vesznek. Sejtjeink szövete a föld-, víz- és tűz-elemből épül fel. Szellemünk testbe zárt része a levegő-elemhez kapcsolódik. A szellem és a lélegzet a születést, az újjászületést, a változást jelenti. Ugyanakkor a gyógyulás vagy a megbetegedés felé való változás lehetőségét is magában rejti.

A madarak, szárnyak és a tollak szintén a levegős lélek-elem energiáira, a szellemi erőre utalnak. Ilyen kísérő képjelei voltak Hermésznek, Zeusznak, a japán Amateraszunak és Uminnak, a kelta Taramisnak, Cerrindennek és Brannak, az ír Morriganak, a skandináv Freyjának, a hindu Murugannak, a kínai Sziwangmunak és Sou-hszingnek, a nigériai Oduduának, Ifának és Eshunak, a zuni indiánok Pantiwajának, a cimsián indiánok Amalajának, a maorik Lonojának és Tane Mahutajának, a germán Lokinak.

A szárny tiszta szellemet jelent. Kevés ókori képen látható szárnyas lény. Szárnyat társítottak a teremtő Istenanyához (Inanna, Astar) és az Istenfiúkhöz: Etana, Mitra, Hórusz.

Akárcsak a sumereknél, a régi egyiptomi dinasztiáknál szintén a szárnyas nap, illetve a sólyom volt az egyik szent jelkép. Az ábrázolásokon gyakori a kiterjesztett szárnyú héjafejű sólyom. A napistent, Rát e madár szimbolizálta, és Hórusz is e madár fejét hordta a vállán. Honszu Hold-istent és Ptah alakját is sólyom kísérte. A héja olykor Amenti anya-istennő, a nyugati irány és a fizikain túli világhoz tartozik. A napkelte és a naplemente energiáihoz az egyiptomiak mindig madarakat társítottak. A napfigyeléssel és a Nap égbolton való járásával kapcsolatban volt a madár szellemi világra való utalása.

A fejlett lelkeséggel rendelkező személyt megillette a madárfej. A minden tudást birtokló tudort, Tótot madárfejjel ábrázolták, akárcsak az ősi istennőként tisztelt Íziszt. A sámánok is gyakran sastollat viseltek a kalapjukon. A szibériai sámánok madáröltözetei, illetve tolldíszei az ember letisztult lélekszárnyalásának jelei.

A magyar szóhasználatban a sas és a tartóoszlopok ma is összekapcsolódnak. A madár vagy a szárnyas lény az oszlopok tetején védelmező erőt képviselhetett. A kapuinkat és kerítéseinket tartó oszlopok nevében sas madarunk fedezhető fel. Ma mi magyarok úgy mondjuk: kertsas, kapusas azoknak az oszlopoknak, amelyek kapuinkat és kertjeinket tartják. A sas, a sólyom az istenanya madara, az égi világhoz tartozik. Az istenanya óvó, védelmező szerepe ruházódott a sasokra át.

Népi hímezéseink díszjele az oszlopok tetején a sasmadár. Az alkimista képeken is gyakori ábrázolás a sasfa, mely az egész anyagátalakulásra utal.

A szkíta ábrázolásokon nagyon sok a sólyom. A hunoknál és a szkítáknál a turulos zászló volt a hatalmas jelvény.

A honfoglalás kori leletek sólymain feltűnik az emberi lélek hetes szerkezetére utaló hét körszerű díszítőelem. Egyiknek nemcsak hét kör van a szárnyán, ötös a farktolla. Az ötös jellemző az emberi hangra, az érzelmekre és az energiamezőre is érvényes.

Több népnél ismert az a hagyománnyá vált ábrázolási mód, hogy a lelkek ura ragadozó madár képében viszi el vagy menti meg kedveltjeit. A szent szellem sólymához csak e letisztult szellemet hordozó lények tartozhatnak. A szibériai sírokból előkerült ragadozó madarak mellén emberarc látható. Hasonló motívumok találhatóak az indiánoknál és az európai népeknél is.

A különböző régi díszítményeken oly gyakran szerepel a sólyommadár, hogy talán nem véletlenül neveztek Nagy Sándor idejében Jeruzsálemet Uru sólymának, majd Iero sólymának.

A fizikai és szellemi világot összekötő griff fantázialény, a sas és az oroszslán együttese. A griff a leg hatalmasabb égi és földi állat keveréke. A földi hatalom és az égi erő egyesülését jelképezi. E két teremtmény volt a föld és a levegő szimbolikus ura. Mindkét állat szoros kapcsolatban van a teremtő Istenanyával. A sas besegített a teremtésnél a Napot a pályáján elindítani. Az Istenanya, illetve a Boldogasszony királynői hónapja az augusztus, a napjegyű Oroszlán hava.

A mezopotámiai népek őrző, védelmező szereppel ruházták fel a griffet, akárcsak az Ég Királynőjét. Az ókori hébereknél a griff a zoroasztrizmus kettős vallását követő Perzsiát jelképezte.

A görög-római hagyományban griff volt Apollón napisten szimbóluma, de összefüggésbe hozták Athénével, a bölcsesség és Nemezisszel, a bosszúállás istennőjével is. A Krétán virágzó minoszi kultúrában a griff őrző szerepet is betöltött. Az ókori görögök hite szerint griff őrzi a szkíták és India aranykincseit.

Nekünk szent sólymunk a Turul. Griffmadarunk pedig oroszlantestű madár. A tibetiek és hinduk szent madara a Garuda, mely félig sas, félig óriás. A Bhagavad-gitában a Teremtő nyilatkozata szerint ő maga a madarak közül Garuda sas.

Az ókor művészetében gyakran az Istenanyát szárnyakkal ábrázolták. A történettudományból ismeretesek a régi leletek között a madár-istenanyák. A bronzkori leletek a régi madonnákat madárfejjel és női testtel ábrázolták. A hun teremtéstörténetben az Istennő madárrá változott át. A krétai és séi madár-istenők feje madárfej, de női testük van. A kibédi madár-istenő madárfejjel és embertesttel rendelkezik.

Az egyiptomi istennőt, Íziszt madárral díszített fejfedővel jelenítették meg. A sumer Innin jobb kezében kígyót, bal kezében madarat tart. A gyerőmonostori madárlány hasonlatos Inninhez. Az ő bal kezében szárnyas kígyó tekeredik.

Az életerő áramlását kígyózó vonallal, olykor szárnyas kígyókkal ábrázolták. Hasonló értelemben található meg a kobra és a sólyom együttese például Ízisz, Hórusz ábrázolásainál. Madárszárnyal borított emberi fejjel ábrázolták a Nefertitinek is nevezett madár-istenőt. Szent szárnyas sárkányuk van a keleti népeknek, kínaiaknak, keltáknak, hunoknak, ahol létezett Sárkányos lovagrend, sárkányos hajók stb.

Indiában a sárkányenergiát kundalininek hívják, Tibetben Mahakalának, az indiánoknál Ku-kulkán-nak, Hunab-Ku-nak nevezik.

A szárnyal végződő kettős kígyózó vonal a hermészi képjel. A harmóniába került lélek meggyógyul, és valósággal szárnyakat kap. Hermész caduceus botján kettős spirálban kígyó tekeredik, fent szárnyakkal ellátva, mely a gyógyító erő harmoniáját rejtjelezi. Két spirális áramlás fent a bot vége felé találkozik két szárnyal egymással, és egy toboz formájú fejben egyesül. A tibetiek is így ábrázolják az ember szellemének fejlődését.

A két szárnyal rendelkező juharmag a caduceus bothoz hasonlít. A hun bölcséletben az ember szellemét hasonlítják a juharmaghoz:

„Boldogok, kik bölcséletet, tudást adnak tovább,
Meg szépet írnak, ríkatnak,
Mert szellemük szárnyas juharmagja
Lelkek ezreiben csírázik.” [37]

A babiloni ábrázolásokon szárnyas lények láthatók a tűzoltár vagy a napkorong mellett. A japán és kínai mítoszokban a szárny a földöntúli lényekkel, idegenekkel kapcsolatos. Ilyenek Kínában Mend Szi emberei vagy a japán Umin. Az indiánok Quetzalcoatl nevű szent kígyóistenét tollakkal ábrázolják.

A skandináv népek Freyja istennője sólyomként repült, Loki germán hős sólyommá változott, Morrigan ír istennő holló vagy varjú képében jelenik meg, Murugan hindu istenfiú páván lovagol, az egyiptomi Tótot ibiszfejjel ábrázolják, Ifához, az afrikai joruba törzs tudásistennőjéhez tartozik a csirke formájú edény. Amateraszú japán istennő mellett varjút vagy kakast ábrázolnak. A cimsián indiánok Fényes Felhőasszonya a hollóval kötött házasságot. A maorik erdőistene, Tane Mahuta a madarak ura. Ugyancsak náluk a gyógyítás istene, Lono keresztes pásztorbotján toll található.

A madár vagy madártoll több nép istenének a képjele. Fején tolldíszel ábrázolják az afrikai joruba törzs fiatal és zenélő istenét, Eshut, az egyiptomi Maatot, a zuni indiánok szépét, Pantiwát. Lilith héber alvilági istennőt bagolyszárnyal jelenítették meg.

A keresztény ábrázolásokon az angyalok és arkangyalok rendelkeznek szárnyakkal. Templomainkban a madár nagyon gyakori díszítőelem mint a Szentlélek tartozéka.

Régi imáinkban, ahol védelemért folyamodnak, Szent Benedekhez szárnyat társítanak:

„Elindula szűz leán Szen' Margit,
Hónya alatt viszi aranymedencéit,
Jézusnak harminchat csepp vérit,
Bódugságos Szűz Máriának fátyolát,
Szen' Benedek szárnyát, szárnyékát,
Szent Antalnak kötelit, hétsing olvasóját...” [18]

A levegőben az élőlények közül a szárnyas lények, a madarak szárnyalnak. Természettudományos szempontból is így válhatott a madár a teremtő őserő egyik ábrázolási módjává. A finnek a Tejutat *madarak ösvényének* nevezik. A lappok *Madárországa* a szellemvilágot jelenti. Az északi népeknél, az egyiptomiaknál, indiánoknál, az óind hitregékben hasonló elképzelés található. Szerintük a lelkek madár alakban jönnek le a földre és úgy távoznak el innen a túlvilágra is. A szellemvilágban a lelkek az égi fán laknak, mint a madarak. [6]

A levegő-elem képjele a madár, madárszárny vagy toll. A levegőhöz tartozó szín a zöld. Az indiai segítő isten neve Zöld Tára. A hunoknál az emberi lélek egyik segítője a Zöldvállkendős Asszony. Az egyiptomi nagy igazságistennő Maat, akit szárnyakkal vagy madártollal ábrázoltak. A hoppi indiánok tavaszi istennője a szárnyakkal megjelentett Pillangó lány.

Őseink a sasban, a turulmadárban az ember feletti teremtő szellem jelenlétét látták. A törökök is a sast turulnak nevezik.

Archaikus reggeli imáinkban a Boldogasszony mellett jelenik meg a lélek madara:

„Égen menő szép madár,
De nem madár, szárnyas angyal.
Szárnya alatt szent oltár.
Szent oltárban igaz hit.
Igaz hitben Boldogasszony.” [36]

A lélek az anyai oldalunkkal működik együtt. A hun–esszénus tanításban a levegő a Föld-anyához rendelődik. A levegő anyala nem más, mint a Föld-anya szent hírvivője. [10] A levegő-elem, akárcsak a szellemi erő, anyatermészetű. Az esszénusoknál a reggeli, valamint az esti ima és belső szemlélődés, a meditálás egyik témája a levegővel, illetve a Szent-lehelettel való egyesülés volt.

A lélegzés módja és a lélegzetvétel közötti idő nagyon fontos a bensőnkkel való egyesülés útján:

„A harmadik Egyesülés a Levegő Angyalával,
 aki szétárasztja a nyári zápor utáni
 frissen sarjadó füvek édes illatát...
 Mi imádjuk a Szent és éltető Leheletet,
 ami magasan fölötté létezik
 az összes teremtetett dolgoknak.
 Az a levegő, amit belélegzünk és amit kilélegzünk,
 és a belégzés és kilégzés közötti pillanatban
 rejtőzik a Határtalan Kert összes misztériuma.” [10]

Szinte minden természetű betegség gyógyulását elősegíthetik a levegő-elem jellegzetességeihez sorolható gyógymódok. Elsősorban a helyes lélegzés megtanulása fontos. A gyógynövényekkel való terápiák szintén a levegős elemhez sorolhatók.

A levegő-elem változtatható térszükséglete rejtjelezi a lélek rugalmasságát. Ez a helyzethez való alkalmazkodást és bölcs cselekvést tesz lehetővé. A madár és a napkorong együtt adja az esszénus jelrendszerben a cselekvő bölcsesség szimbólumát. Egységben vagyunk magunkkal, amikor a Gondolataink, Szavaink és Cselekedeteink harmóniában vannak:

„Levegő, bölcsesség... egy sas az Égben,
 a nagy kék folyót hagyván maga mögött...
 a kristálytisza hegyi levegő keresi az ember orrát...
 az élet lehelete...
 az összekötő kapocs az Ember és a Kozmosz között...
 a Gondolat Kozmikus Óceánja áthatja az univerzumot...
 a legfőbb és leghatalmasabb az összes energiák közül...
 az ember igazi tápláléka...
 amint az ember mély lélegzetet vesz,
 testének sejtjei hálaéneket zengenek...
 és elméje örvendezik az elvont gondolatok izgalmában...
 a Törvény tudatossága...
 Bölcsesség...
 A józan ész csúcса...
 Hogy vezesse a szeretet Szavait
 a Cselekedetek Harmóniájába.” [10]

Az ókor szimbolizmusában a lét–lélek–lélegzet jelenti a levegőt és az emberbe lehelt lelket is. Mintha a levegő volna az a fontos isteni fluidum, amely az életet fenntartja. Így a madár jelöli a régi képirásban mind a halhatatlan lelket, mind a levegő-elemet. A tibeti orvoslásban a levegő-elemhez sorolják az idegpályákat, a fehér ereket. Az idegpályák átszövik az ember testét, és fenntartják a test-lélek erőpályáinak kapcsolatát. Az idegsejtekben kering az őrláng, tibeti nyelven a rlung. A lázzal nem járó betegségeket lángvesztésnek, tűzvesztésnek hívják. [44]

Sötét színű madár a holló, varjú, veréb, bagoly, kerecsensólyom. Az ókori hermetikában az ember lelket sötét színű madárral ábrázolták.

A teremtéssel kapcsolatos hitregékben a fizikai anyagba zárt szellemi erő madara a holló, akárcsak a hermetikában. Az ókorban a sötétséget fekete Napnak, fekete kristálynak, hollónak nevezték. A Hold mint a földi közeg képviselője valami hasonlósági alapon volt az éjjeli Nap. A fekete holló latin Corone nevének rezgése is a teremtő körére – az anyatermészetre utal.

A teremtő anyai erőhöz tartozott a holló, akárcsak az érzelmekhez rendelődő Hold és a föld-elem köveinek égitestje, a Szaturnusz. A holdsarló és a Szaturnusz hasonló töltetű energiát jelöl. A Szaturnuszt is

szokták holdsarlóként ábrázolni. Ez nem véletlen. Az égen a Szaturnusz ereje a Holló csillagkép háttérében van elrejtve.

A holló a mezopotámiai kultúrában is ismert volt. A berlini Pergamon Múzeumban az Ízisz-szentély egyik fülkéjénél látható a fa tetején a holló. Holló van a Hunyadiak címerében, Mátyás trónkárpitján, a pálosok életfáján, a kassai dominikánus templom szteléjén, a körösfői faragott kövön.

A holló a kínai hagyomány szerint a Nap lelkét szimbolizálja. A Nap körében ábrázolják a hollót. Ugyanakkor a Csou-dinasztia jelképe.

A szibériai eszkimók szerint a holló az ősi sötétségből bukkant elő, és ő tanította meg az embereket a természet erőivel küzdeni. A teremtésről szóló mondákban szerepel a Nagy Holló vagy a Tengeri Öregaszony. A kori törzs hitregéjében a teremtő Kikina Ku-nak a fia öltözik hollóruhába. A regehősöknek az ugyancsak fekete tollú varjúk adják a tanácsokat.

Az indiánok szerint a holló a teremtés madara. A holló a kezdeti sötétség idején fényvel és tűzzel ajándékozta meg az emberiséget. Egyes törzsek úgy tartják, hogy az embert is a holló teremtette meg. A cimsián indiánok teremtő istennője, a Fényes Felhőasszony kapcsolatban áll a hollóval, akit Fényes-re változtatott. Az algonkin indiánok teremtő Michabója a tengeren lakik, és a holló hoz neki földet, amiből megteremt mindent.

Az északi népek három harci állata közül az egyik a holló. Odinhoz a bölcsesség keresésében társult a két holló, a Gondolat és az Emlékezet. A cimsián indiánok Fényes Felhőasszonya a hollóval kötött házasságot. A kelták a hollót szintén Morriganal, az ír hadistennővel társították. Az ősi híres walesi király, Bran neve hollót jelent. Úgy tartják ma is, hogy Bran feje a londoni Towernél, a Fehér hegyben van eltemetve, ahol hollókat tartanak. A hollók jelenléte a londoniak kívánsága. Békét és biztonságot ad. Úgy vélik, hogyha a hollók elhagynák a Towert, elveszne az ország.

Az ausztrál bennszülöttek szerint a holló vagy a varjú határozza meg, mely fiatalok házasodhatnak össze.

A keltáknál a holló a jövőmondó mindentudó szerepét töltötte be. Innen eredhet, hogy a görögök is égi küldöncnek, prófétának tekintették. Szerintük eredetileg fehér volt, de a rossz hírek miatt tollazata fokozatosan sötétebb lett.

Fekete színű madár a varjú is, akárcsak a holló. Az indiánok hitében a varjak ősi feljegyzéseket és szent törvényeket őriznek. Röptükben jelzik azok helyét. Megjelenésük változást hoz a vidékre. Hírnök szerepét tölti be a japánoknál is a varjú Amateraszu napistennő mellett. A mitikus háromlábú varjú a Napban lakott. A brazil Jao gyógyító jele a háromszög. Nálunk az ádámosi Hunyadi család címerében van háromszög a holló mellett.

A kínai kultúrában a varjú a jövőmondás madara. Megmondja a jó és a rossz híreket is. Ők a Napot egy körben lévő háromlábú varjúval ábrázolják. Ez a mi körbe írt háromszögünknek, az istennőnek felel meg, a Szemúrknak. A görögöknél a varjú a bölcs Athéné/Minerva istennők harcos madara. A béke utáni vágyukban a templomaik tetejére nem engedték őket rászállni.

Az ókor bölcselétéből merítő alkimisták a lélek testbe zárt részét sötét madárral jelenítették meg. Arany János *Vörös Rébék* című balladájában a magyar népi hagyományt dolgozta fel. Az ember lelke varjúba száll. Rebi néni varjúvá vált. Rebi néni átment a hídon, vagyis a szellemvilágba jutott. Lelke varjú képében egy fára szállt:

„Vörös Rébék általment a
Keskeny pallón s elrepült –
Tolláskodni, már mint varjú,
Egy jegenyefára ült.”

Sötét színnel jelzett madár látható a hét vezér pajzsán a *Képes Krónikában*.

János evangélistát túl misztikusnak tartják, mert igen beleérző módon írja le tanúságtételét. Nem véletlen, hogy a szeretett tanítvány egyik szimbóluma a fekete sas. Jézus is a sashoz hasonló.

Erdély címerében a Hold és a Nap között szintén fekete turulmadár rajza látszik.

A Kárpát-medencében több helyen szokás volt házépítés előtt az alapba vagy a kapualjba kakast, vagy háziszárnyas csontjait beásni. Áldásos hatásának képzelete ma is él. Ma a faragott kapuk fölé madármintákat és galambdúcot helyezünk.

A kelták a kakast áldozták fel a tavaszünnepe idején az év termékenységeért. Lényegében a karácsonyi háziszárnyas-sütés is az istennő áldást hozó madarának az emlékét őrzi. A házi szárnyasok közül a pulyka áldozati állatként épp karácsonykor jelenik meg.

5. A LÉTET FENNTARTÓ ERŐK

Az égi Egy köréből származott a világ. Egységes szerkezetű körpályán rezeg az élet.

Minden az EGYből származik, az Égből. A szellemi erő a kiindulópont. A hitregékben a teremtő szellemi erő, illetve az Ős-egység belső kettősséggel rendelkezik. Ez található meg a Smaragdtáblán és a hun bölcseletben is. Az isteni Egy a maga kettősségében is harmonikus, olvasható a Smaragdtáblán. [54]

A lét fenntartója e kettős erő együttáramlása. Együttműködés csak egyensúlyban lehetséges. Az egységes létben a két erő kiegyensúlyozódik és állandóan újrateemt, mint a mezopotámiai képjelek közül a Megtartó energiája. Ez a fenntartó energia maga a teremtő szeretet:

„A Szent Megtartó és Fenntartó,
Az, aki meg fogja újíteni a világot!
Amely attól fogva sose öregszik,
És sosem hal meg!
Örökkön élő és örökké növekvő...
Amikor a teremtés halhatatlanná válik...” [10]

A hun bölcselet szerint a Teremtő és Megtartó erőt a kettősség jellemzi:

„A tiszta lánggal égő Szellem nem más,
Mint a bölcsesség és a szeretet Ikerlángja.” [37]

A teremtő belső kettőssége kivétel a teremtett világba. Ezt ábrázolják a keletiek a jin-jang szimbólumokkal vagy a fűvészkönyvekben a sötét és világos felek egyensúlyával. A teremtő energiáknak az anyagba való ágyazódásával bonyolult kettősség alakult ki.

A hun teremtésmonda két forgószeletről beszél. A természeti népek teremtésmondáiban olykor kettős madár, illetve kettős lélek-energia található. Két madárról szól az óind Rigvéda, az ausztrál bennszülöttek mondája, az indonézok hitregéje.

Kettős erőt képvisel az Ég és a Föld is mint a lét teremtő erői. Az Ég letükröződéssel kialakul a földi lét. Hasonló szerkezet jellemzi mindkettőt. A világegyetem minden anyagi részecskéje vagy szellemi összetevője kölcsönhatásban és örök változásban van a két fél között.

Az életben ez a szabály mindenre érvényes: minden kettős természetű. A belső alapfeltétele a külső, a nappal feltételezi az éjszakát, a fény a sötétséget. A jin és a jang érzékelhetően szemlélteti az élet ritmikus mozgását. Az ellentétpárok közötti kapcsolat adja meg a minket körülvevő univerzum egyensúlyát. A világban minden állandó mozgásban van. Ezt jelzi a fehér pont a sötét jinben és a sötét pont a fehér jangban. Mind a két pólus magában hordozza az ellenpólusának csíráját, s csak idő kérdése, hogy mikor alakul át egyik pólus a másikká. Mindennek alapja az univerzum két alapenergiájának kölcsönös átalakulása és kicserélődése. A két pólus arra törekszik, hogy a vonzóerői által egybeolvadjon. Amikor az ellentétes energiák egymásba olvadnak, ki is cserélődnek egymás között. Csak idő kérdése, hogy mikor vándorol át egyik polaritás a másikba.

A hun bölcselet ezt találóan fejezi ki:

„Ikerörvény a világ forgása,
Mérleg két serpenyővel!” [37]

Ég és Föld kapcsolatában az emberben együttműködik az égi szellemi erő és az anyagi fizikai erő. Lelkünk az égi fényből származik, de a sötéttel jelzett fizikai testbe van elrejtve. Fizikai testünk állapotát a szellemi erőhöz tartozó gondolatok és érzelmek befolyásolják.

Az Ég és Föld kettősségénél a menny a Földhöz, az éjszakához, a sötétséghez tartozik. Etimológiai értelemben a menny, mony, meny, menyhal, menyét, menyasszony mind az anyai oldalhoz rendelődik. A sötétségben, az éjszakában fogan meg a világosság.

A Földet és a bal oldalt sötét színnel jelölik, és a Holdat társítják hozzá. Az érzelmi oldal a befogadó, anyai jellegű. Az érzelmi oldal a probléma kihordozója. Itt van elrejtve isteni önvalónk is. A sötét lényege a fehér pont, a Világ Világossága.

Kettős erő munkálkodik bennünk. A beleérzés, az intuitív gondolkodás jobb agyféltekés, női elvű. A jobb agyféltekénk érzelmeink otthona, a tér mértani formáit raktározza el. Ez van kapcsolatban a kozmikus erővonalakkal és lélekesszenciánkkal.

A jobb és bal kettőssége lényünk befogadó és ható oldalával van kapcsolatban. A keleti bölcselet jing-jangja lényünk két oldalára vonatkozik. A világos félhez rendelődik a logikus vagy apai oldalunk, a sötét-hez az érzelmi vagy anyai oldalunk. A logikus félnél van a probléma, a kis fekete kör. A sötét oldalba rejtett fények fényét az érzelmeinken keresztül kell kihordanunk. Ez a tudás található meg több régi ábrázolásnál: a dániai Uthu város díszítőeleménél, a hettita fémplaketten, a győmonostori madárlány bal oldali kígyóján, az arab miniatúrán. Ezeken a szellemi részt jelképező szárny vagy szárnyas lény az anyai bal oldalon található.

A szeretet és a bensőnkkel való egyesülés a jobb agyféltekés gondolkodás fejlesztését igényeli. Ez pedig a lényünk sötéttel jelzett anyai oldalához, a mennyhez tartozik.

A nyugati kultúra apai oldalunkat, a logikus gondolkodást fejlesztette ki. Elférfrasodtunk.

Fejlesztünk kell érzelmi oldalunkat, egy kissé el kell nőiesednünk ahhoz, hogy fennmaradjunk. Ez a régi idők matriarchális felfogására emlékeztet:

„Réges régen nők uralkodtak,
de ostoba nők zsarnokoskodása miatt
föllázkodtak a férfiak.
Attól kezdve ostoba férfiak zsarnokoskodtak.
Az Égnek így sem tetsző, úgy sem tetsző.
A nemek közt nincsen verseny, nincsen háborúság,
Feladatuk más: kiegészítik egymást egész emberré.” [37]

A két minőségű erő egymást kiegészíti, és együttműködésükkel alakul ki a harmonikus teremtő erő és kapcsolat. A harmóniához, a lelki békéhez a beleérzés és a szeretet elfogadást hozó segítségével szükséges.

A szeretet egységbe hoz, a szeretetben nincs félelem. Az elfogadás erőt ad, a béke örömet és istenélményt. Életünk céljaként is tekinthető a belső béke állapotának megteremtése.

A hun–esszénus tanítás szerint a belső egyensúlyunk elvesztése esetén veszélyben vagyunk:

„Ki ha elfordul a JÓ-tól,
Naporcájú Gönüz Ég-Isten atyánktól,
Homlokán Holddal ékes Ukko Föld-Isten anyánktól,
Ki Boldogasszonyunkban emberközben testesült,
Az ÁRMÁN-hoz, a kísértőhöz gyalulódik.” [37]

Életünkben az igazsághoz kapcsolódó logikus gondolkodást hozzá kell kapcsolnunk az együttérzéshez. Megértéssel, türelemmel könnyebb a másik felet rávezetni, hogy tisztábban lásson. A türelmes ember megértően és tisztelettel kitart igaza mellett. A türelem és a szeretet körének bővítése jó út lelki fejlődésünk, egyensúlyunk elérése felé.

A sötét nemcsak az anyaghoz, hanem az érzelmeinkhez is kapcsolódik. Az istennői érzelem a szeretet. A középkor átvette az egyiptomiaktól a jelképes ábrázolási módokat. A megnyilvánult világunkat a nagy Anyával, az Istenanyával ábrázolták, aki az éjszakához van kötve és átfogja a kozmoszt.

Az ókor bölcseletéből merítő alkímia képei szerint az ember lelke lényünk sötéttel jelölt érzelmi oldalához csatlakozik. A középkori fűvészkönyvekben megjelent képek között is találunk az ember és világának kettősségéhez kötődő mintázatokat. A világos oldalt a napfejű és a sötét oldalt a holdfejű emberrel szemléltetik. A rajzolat inkább egy egymásra utaltságot szemléltet, mint két fél harcát. A jobb oldalnak fekete a teste, a bal oldalnak világos. A napember pajzsán holdsarlók, a holdember pajzsán nap mintázata látszik. A napoldal emberének hátasa a napjegyű oroszlán. A sötét holdoldali lény hatásának madárcsőre és szárnya van. A madár a szellemünk testbe ágyazott részének a képjele. A bennünk lévő lélek rész a sötéttel jelölt anyai oldalunkhoz tartozik.

A dániai Uth városának régi (XII. század) faragott kövén szintén az érzelmi-anyai oldalhoz rendelődik a szellem ereje: az életfa két oldalán egy-egy oroszlán áll, és a bal oldali oroszlánhoz tartozik a lélek madara.

A gyerőmonostori madárlánynál szintén ezt az információt fedezhetjük fel. A lány bal oldalán lévő kígyón szárnyak mintázata látható.

A fűvészkönyvekben megjelenik olyan harmonikus hármás, ahol a Holdat a kecske teste képezi le, a Nap mellé meg az oroszlán társul. A Bak jegy a földjegyű energiákhoz rendelődik, mely a Holddal hasonló jelleget testesít meg. A tűzjegyben leledzik az Oroszlán jegye. A szent közepet szintén az újszülött istenfiú szellem madara és csillaga jelöli.

Két különböző erő csak a szeretetben válhat harmonikussá. Az ima, a belső szemlélődés segít a belső csendbe eljutni. Régen a Szent Közép elérése volt a tanulási szertartások alapja és célja, ahova régen minden mesternek el kellett jutnia.

A jobb és bal felünk adja az Egészet, úgy a férfi és női princípium adja az Egyet. Az Egyre jellemző az egész, illetve az egészség. Csak kettősségünk harmóniájában vagyunk egészségesek. Ahogy a világ egy szent nászból keletkezett, kettősségünkben több úton kell törekednünk a bensőnkkel való egyesülésre. Az egyik járható út közvetlenül megadatott az embernek: a szereteten alapuló nemi egyesülés. A másik út a bölcsességen nyugvó bensőnkkel való egyesülés.

„Imádjuk a szent Angyalokat,
Akik felé tett erőfeszítéseink
És Egyesüléseink jobbá tesznek bennünket.” [25]

Ebben a Világmindenségben nincsen meg egyik dolog a másik nélkül. A Világegyetem minden alegysége hatással van a másikra. A teljes egésznek, Istennek mi létezők is részei vagyunk. Mindenikünk magában hordozza az istenit. A világon olyanok vagyunk, mint testünkben a sejtek. Azok is összeköttetésben vannak és hatnak egymásra. Ránk, emberekre minden hatással van: a ruhánk, a szék, a lakás, az emberek gondolatai, a növényzet, a vizek, a levegő, a pára, az égitestek. Ez olyan, mint amikor egy veder vízbe színes folyadékot cseppentünk: az egész elszíneződik. Ha magunkban végigmegyünk egy önfeltárási folyamaton, az nem magányos tett. Minden belső feszültség feloldása hat a rajtunk kívül lévőkre is. A kettős erők uralta világunkban keressük az egységet, körbe-körbe járunk. Keressük a boldogság harmóniáját.

Címereinkben, fűvészkönyveink képein a két oldal harmonikus együttléte látható. A jobb oldalon a világos fél, olykor a Nap vagy az oroszlán által megjelenítve, a bal oldalon a sötét fél helyezkedik el, a holdas oldal, a testbe ágyazott lélekrész vagy az érzelmi anyai felünkkel. A sötét oldal állatának madárlába van, csőrrel és szárnyal rendelkezik. Ez a mindenkiben található „mianyánk”, ahogy az indiánok hitregéi tartják. Olykor a két oldal különböző színű lényei adják az összhangot. Az isteni harmóniát hordozó erőt képviseli magában az Istenfiú, a szárnyas Nap, a madár a napkerékkel, Jézus feje körül a körbe írt kereszt, a pátosok madara, csőrében a napkarikával stb.

6. A KÉT MADÁR

Az Egy szellemi törvényei az Égből beletükörözöttek az anyagba. Az egységes törvényszerűség biztosítja a világegyetem rend alapú rendszerét.

A különböző népek hitregéi szerint a szellemi erő anyatermészetű.

Az Ég, a gondolat, az idea szellemi erőt képez. Az egyiptomi Nag Hammadiban előkerült szövegekben található a szűzi szellem, maga Sophia. A teremtő erő Barbelon mint a szűzi szellem első gondolata. Barbelon a szűzi Szellem láthatatlan gondolatából származott. [58, 59] Az első gondolat szellemi ereje a térben fénytelen állapotot hozott létre, melynek neve Pistis, magyarul Föstös, azaz sötét. Az égi fény és sötétség összekapcsolódott. A hun bölcsélet kettős örvénylésben ez a fénytelen erő a fekete Nap. A fekete Napban (Santanya) rejő csírából fénylett fel a Nap, a fényes.

A hun bölcsélet kettős örvénylésben mutatja be a világot fenntartó energia mozgását. Olyan, mint két vízőrvény vagy két forgószeél által létrejött örvény.

A lét mozgásában kettős erő vesz részt. Ez a teremtő erő olyan, mint az Atya–Anya együttes minősége. A sumer megtartó képjelezi őket.

Az ember két energiacsomagból tevődik össze: egy földi anyagból és égi szellemből. Az ókortól kezdve ezt a kettős erőt ábrázolták két spirállal, két kígyóval vagy Nappal és Holddal.

Az égi és földi rész a levegő-elem kettős piramisában futó alsó és felső spirállal is ábrázolható. Így öröközte meg napjainkig Kolozsvár egyik régi épületénél. A kettős piramis oldalnézetből egy rombuszt képez le. A rombusz a díszítőművészet egyik szakrális eleme. Nem véletlen, hogy kovácsolt vasból készült lépcsőinken vagy különböző kapuinkon gyakran láthatók a rombuszos díszítések.

Ég és Föld vonatkozásában Nap és Hold jelöli az egymással kapcsolódó erőket. A Naphoz a szellemi résznek megfelelő levegő rendelődik, a vizet a Hold képjelezi. A Nap és a Hold erő, a fizikai és a szellemi világ kettőssége a világmindenségben mint két ellentétes pólus nyilvánul meg.

Kettősséget alkot belső mikrokozmoszunk, az érzelmi és logikus gondolati világunk is. Ezeket a minőségeket is szokták holdsarlóval és napkoronggal ábrázolni, de megtalálható a fehér és fekete kettősében is.

A napkorong az égi vagy apai ható erőt, a holdsarló az anyai befogadó közeget, illetve az érzelmeket képjelezi. A hun teremtéstörténetben atya–anya pár található:

„Az egy örök Isten,
Ki orcáján nappal ékes Gönüz
Ég-isten atyánkban,
És homlokán holddal ékes
Ukko Föld-isten anyánkban
Szellemtestet ölte,
Mindent önnön szellemanyagából teremtett.
És teremt tovább, és mégsem fogy,
Mert ami általa-belőle – az benne.” [37]

A Rigvédában atyának nevezik az Eget, anyának a Földet: „Az én atyám az Ég, s anyám e nagy Föld” (Rigvéda, V. 33).

Ég és Föld, a gondolatok és érzelmekek az élet teremtő erőit alkotják. Az égi erőt napkoronggal, a földit holdsarlóval ábrázolják.

A napkorong és a holdsarló együttesét mint az ég–föld kapcsolódását a keleti népek szent képjelének tartjuk. Ugyanakkor megtalálhatjuk írásos párnáink mintázataként is. Az egyiptomi fejkoronáknál a holdsarlón nyugszik a napkorong. A hettiták Kimaira istenének képi ábrázolásában a naperőt az oroslán, a földerőt a kecske képjelezi. A napkorong és holdsarló mintázata a mi karácsonyi népi díszjeleknél is felismerhető. A perzsa szobornál a napkorongot maga a napjegyző oroslán képezi le. [65]

Az éginek nevezett szellemi erő egy része az anyagba ágyazódott.

A levegő-elemnek megfelelő szellemi részhez tartozik az emberi lélek is. Az ember gyermeki halhatatlan lelke Isten szellemének egy darabkája.

A hun bölcsélet szerint az emberi lélek Istennek egy kis csírája:

„Istenségünk istenséget tépe magából,
Kicsinke istencsírát belénk,
Saját istenorcánkká nevelendő palántát.” [37]

Az ember lelke-szelleme is két részből áll. Az éginek tartott szellemi erő az embernél szintén kettősséggel jellemezhető. Lelkünk-szellemünknek csak egy része ágyazódik be az ember fizikai testébe. Ez a lélekrész a test sötétnek tartott részében rejtőzik.

„Isten lelke
Szikrányi fény a sötétben.”
(Jezsuita ima)

A hindu bölcsélet szerint szellemünknek csak egy kis része van testbe ágyazva. Léleknek nevezi a testhez kötött részét, és felső léleknek a fizikai részen kívüli szellemrészt. A hindu Bhagavad-gitában az ember testéhez kapcsolódik a léleknek az a része is, amely felülvizsgálóként és útmutatóként van jelen: „Ebben a testben van egy transzcendentális élvező is. Ő az ÚT, aki felülvizsgálóként és engedélyezőként létezik, s akit Felső léleknek neveznek.” (Bhagavad-gitá, XIII. 23)

A léleknek a testbe ágyazott részét a szellemtudomány és a különböző vallások nevezik lélekesszenciának, gyermeki léleknek, egyedüi ujjenyomatnak. A lélek felső részét nevezik önvalónak, felsőbbrendű énné, felső léleknek, Istennek.

A hindu bölcelet két madárral jelöli az ember szellemének két lélekrészét. A testbe ágyazott rész táplálkozik, a másik nem eszik, csak nézi az elsőt:

„Két kicsiny madár párba csatlakozva
Ugyanabba a faágba fogódzott.
S míg egyik ízelt az édes gyümölcsből,
Másik nem evett, csak ámulva nézett.”
(Rigvéda, I. 164, 20)

A hermetikában lelkünk-szellemünk e két minősége fekete, illetve fehér megjelenítésű. Fekete hollóval jelölik az anyagba ágyazott lélekrészt. Ez olyan ideálisan átalakult anyag, amely teremteni képes. A hollóval jelzett anyagkeverékből létrejöhet a mindent átalakítani tudó új szellemanyag. Az életfás ábrázolásaiknál a fekete madár a fizikai anyaghoz kötött világhoz tartozóan az életfa alján található. Az életfa tetején a felső szellemi világnak megfelelően világos színű madarak jelenítődnek meg. A fűvészkönyvek fáján fent öt madár fészkel. A fa a világunkban működő kettősséget is ábrázolja a széthajló két ágával.

A hun bölceletben megtalálható az égi és földi megfelelő mint a lélek testen kívüli és testbe ágyazott két része. A duális teremtésből lelkünknek is két része van. A hunok Zöld Bibliája szerint lelkünk fizikai testbe ágyazott része a *szusz*. [37] Ezt az egyiptomiak Kának nevezték. A halhatatlan felsőbb énünk az *isz*. Az egyiptomi hitregékben Ba a neve. Ez az *ész* szavunkkal rezonáló rész jóval több a logikus gondolkodásunknál. A rábaközi tudók hagyatéka szerint az ember abban is különbözik az állattól, hogy *szusz* mellé *ízt* is kapott. [37]

A lélek ünnepe a levegőjegyű tavaszi Pünkösöd. A keresztény Pünkösöd annak az emléke, hogy az apostolokra lángnyelvekként szállt le a Szentlélek. A Pünkösöd régi neve Ispiláng. Ez utóbbi az *ős-fi-láng* szavunkkal rezonál, de jól érzékelteti a levegős lélek-elem fényszerű terjedési módját. Ugyanakkor azt is, hogy embrionális (Ős-fi) állapotból kell a lényünkben kibontakozzon az igazi lélek-isten. Belső isteni magunk a bennünk lévő gyermeki lélek. Hozzá az út gondolataink és érzelmeink tisztításán keresztül vezet.

Hun eleinknél a teremtéshez kötődő szent három fogalma a lélek ünnepéhez kapcsolódik. Pünkösödkor jön előtérbe a teremtő hármasság, „Egy, Egyből Kettő, Kettő meg Egy”:

„Ispiláng a Szellem ünnepe.
A táltosok ekkor kiáltják:
Egy, Egyből Kettő, Kettő meg Egy.

Ekkor ünnepeljük az Ég Permetét,
Midőn az Istenek
Lelkünk mellé a Szusz-hoz
Ísz-t is adának.” [37]

Népünk bölceletében is lelkünk testbe ágyazott része a *szusz*. Felsőbb énünk alkotja lelkünk másik részét, az *ízt*. Ezzel rokon szavaink az *íz*, *izzó*.

Lelkünk halhatatlan része izzó glóriaként jelenik meg. Jézus egyik neve Iszá. Az *íz* szavunk azt sugallja, hogy felsőbb énünket az érzékeinken keresztül közelíthetjük meg. Ezeken kívül rokon értelmű szó még az *ész*, *ősz*, *ős* is. Az égi őszünk az *ős* öreg, a meséinkben megjelenő és útmutatást adó *ősz* ember vagy öregasszony.

A hindu Rigvéda szerint a szellemi erő kevesebb része kapcsolódik a fizikai világhoz, mint amennyi rajta kívül található. Pontosan meghatározza azt. Szellemünk háromnegyed része testünkön kívül helyezkedik el. Purusa képezi az ember és a világ szerkezetét.

„Purusa minden, ami van...
...Halhatatlanság ura ő...
...Háromnegyed része égbe nyúl,
Negyede az, ami létrejött,
Majd ebből terjedt szét
Élő és élettelen.”
(Rigvéda, X. 90)

Az ókori népek lelkünk mindkét felét madárral ábrázolják. A kétmadaras ábrázolások az ókorban több népnél megtalálhatók. A hindu Rigvéda szerint a lélek fáján két madár ül. A babiloniak áldozati oltárát rendszerint két madár vagy két szárnyas lény őrzi. Tőlük a zarathusztrai hívők vették át ezt az ábrázolási módot. A mezopotámiai agyagtáblák töredékein is látható a két madár. Az alsó a Földhöz kötött, mellette a Föld és a víz kígyózó jele. A felső madár fejénél lévő napkorong jelzi az égbe való tartozást. Egyiptomban is megtalálható a két madár, egy-egy kődombon egymás mellett. A görögöknél az omphalosz típusú kövön is két madár jelenik meg az istennővel és a gyermekkel együtt.

A szombathelyi régi sírköveken szintén megjelenik a két madár. A bánffyahunyadi templom mennyezetkazettáján két madár repül együtt: az alsó fekete színű, a felső fehér színű.

Népszokásainknál a testbe ágyazott lélek érzelmekhez való kötődése és a fekete madár szintén megjelenik. Pünkösdkor a lányok járnak a családokhoz köszöntőbe. A köszöntő szövegében csóka található: „Csak fürdik, csak fürdik a fekete csóka.” [61, 74]

Archaikus népi imáinkban két angyal tart velünk:

„Én elmenek én utaimon,
Két szárnyas angyal a vállamon.” [18]

Az emberben kettősség munkál. Gondolatai és érzelmei mérlegében keresi a lényében elrejtett lelkét, ahol a titok szunnyad:

„Hol az örök titok szunnyad,
van egy túlvilági rét.
Itt jártam, e földi útnak
véletlen vendégeként.
Ahol minden vihar hallgat,
messze hagyva földedet,
szememet, mint iker-holdat
kigyújtom a mély felett.”

(Szergej Jeszenyin: *Hol az örök titok szunnyad*)

Minden Isten szeretetéből származik. A lélek felé vezető út a szeretet. A fő kettősség maga: szeretet – szeretetlenség. A szeretet maga után vonja, hogy léteznie kell az ellentétének is. Így hozta létre Isten a szeretet tökéletes ellentétét, amit szeretethiánynak vagy félelemnek hívnak.

Az egyiptomi Tót Smaragdtábláin kettősségünkről ez olvasható:

„Tudd meg, hogy alakod kettős.
A kettő között egyensúly áll fenn, míg alakod állandó.

...

Tudd meg, hogyha az egyensúly teljes,
A halál ujja nem érinthet.
A baleset is az egyensúly felborulása miatt jön.

...

Tudd meg, hogy egyensúlyban befejezett vagy,
És azért létezel, mert pólusaid egymással arányban állnak.” [54]

Meséinkben olykor ikerfák nőnek, melyek a ható és befogadó elv közötti feszült ellentétet szimbolizálják. A *Gyönyörű Ilona* című mesében Ilona testéből két aranyalmafa nő ki. [3] Firdauszi a *Királyok Könyvében* beszélő ikerfákról ír:

„Az országban áll egy kéttörzsű fa. ...
Egy ága nő, más ága hím: ágakat
Beszélő illatosokat hajt.” [3]

Amikor a két fél Egy-lényegű és mindenben együttműködő, akkor mondhatjuk, hogy Egy a Kettő.

A szent Szellem levegő-eleme segít a jó szavak harmóniájában való teremtetéshez és a testi-lelki gyógyításhoz. Lelki egyensúlyunk a légzés módjához van kötve. A hun–esszenus tanításban a levegőhöz rendelt szellemrész gyógyító hatással van ránk:

„Levegő drága Angyala,
A Föld-anya szent hírvivője,
Itasd át testemet!” [10]

A hun–esszénus tanításban a levegő-elem a Föld-anya szent hírvivője. Az emberi lélek az érző anyai oldalunkhoz rendelődik. A gnosztikus tanításban (Egyiptom, Nag Hammadi) a lélek egy női minőséget jelent, aki egységben él az ég-atyával. [60]

A szellem, a lélek, a lélegzés őserői eleme a levegő. A teremtő szellemi erő és a lélekmag az istennőhöz vagy annak fiához rendelődik.

Tudjuk azt, hogy van lelkünk. Azt már nem sejtjük, hogy mi a kapcsolat a saját lelkünk és a Szentlélek között. A rábaközi táltos hagyatéka szerint a Szentlélek csak akkor jön el, ha lelkünk tiszta számára. A tiszta lánggal égő szellem a bölcsesség és a szeretet ikerlángja:

„A Nazárok szerint már eljött a Szentlélek.
Manó szerint eljövend, ha tisztítjuk lelkünket számára.
Mink azt mondjuk: kinek eljött, kinek nem jött el.
Mindazonáltal ünnepeünk, mert jó volna,
Ha e világ sok bajaitól megszabadulna.
A tiszta lánggal égő Szellem nem más,
Mint a bölcsesség és a szeretet Ikerlángja.
Ezt ünnepejük.” [37]

Két madár, két griff vagy két indás ábrázolás több épített örökségen, régi és újabb épületen felfedezhető.

A kereszténység a pünkösdi időt tartja az emberi lélekre legjobban ráható isteni erő időszakának. Ekkor küldte el Jézus az őt követőknek a Szentlelket. A tavaszi idők segítik a szellemi erő áramlását. Segítenek kiegyensúlyozni gondolatainkat és érzelmeinket. Az önmagunkkal való harmóniába kerülés békét, örömet hoz életünkbe. Ez istenélmény. A rábaközi tudók hagyatéka szerint őseink Ispilángnak hívták ezt az időszakot. A Szentlelket nem várni kell, hanem elébe menni:

„Várják az emberek Ispiláng tüzét, a Szentlelket,
Pedig nem várni köll, hanem elébe menni,
Bévül, kinek-kinek magának, saját lelkében,
S akkor elnyeri Isten világosságát,
Megújító, tisztító lángját.” [37]

A testbe zárt szellemi erőnek több tudatossági szintje van. Ezeket a lelki fokozatokat az életfa, kereszt vagy erénylétra képjelezi. A hetedik szint a megigazultak, az istenfiak szintje. A hindu Rigvédában Purusa maga az életfa. Lelkünk életfájának legkiválóbb része a csúcса, ahol az édes gyümölcs terem, és ahova csak a megigazultak jutnak el. Itt székel az élet madara:

„Az összes mézevő madár a fészket
Mind ide építi e fára s itt költ.
Fent az édes gyümölcs a csúcсán, mondják,
De ahhoz csak az atyát ismerő jut.”
(Rigvéda, 1)

7. A KETTŐSSÉGBEN AZ EGYENSÚLYT AZ ÖSSZEKÖTŐ ELEM ADJA

Minden Isten bölcsességéből, az Egy köréből ered. Az Egy köre teremtő jellegét megsokasodásával nyilvánítja meg. E teremtő természet anyai jellegű. A rábaközi tudók hagyatéka szerint a Kör-Ég-Ős maga a volt a szellemanyag, amiből a világ létrejött: „az Ősistenség kezdetben egyedül volt, ki magában hordozá még a férfit is, mint várandós asszony méhében a fiát.” [37]

A teremtő Egy maga az atya–anya. Az eredeti Egy körének belső kettőssége hozza létre az új egységet. A teremtés során az Egy kifelé is ketté válik, de együtt kell működjön a két fél. Az együttműködésből a kettőből egy közös harmadik rész alakul ki. A kettősségben a kapcsolódás hármas szerkezetű Egy-et ad. A születendő új harmadik minőséget az ókor istenfiúnak vagy Botnak nevezte, ahogy az eredeti Egy-et is. Az újonnan létrejött istenfiú a teremtő Egyhez hasonló. Az eredeti Egy körének belső kettősségével együtt az új Egy hármasságot képez. Az elemek teremtése a hinduk szerint a Batha, a Bot, a hon körének (Ahankara) hármas megnyilvánulásával történik.

A díszítőművészetben a Nap a tűz-elemet, a Hold a víz-elemet vagy a Földet képelezi. E két ellentétes erő nem fér meg egymással, csak ha közös összekapcsolódási módra kerülhet sor. A természettudományokban a két ellentétes jellegű erő egy harmadik minőséggel rendelkező közös erőter segítségével alakul ki. Így kapcsolódik egymással a két különböző perdületű elektron és együtt képezi le az első elektronhéjat. Ugyancsak hasonló módon képez új molekulát két különböző jellegű anyagrészecske a kovalensnek nevezett kötéstípusban.

A hindu bölcelet szerint amikor az Egy kettő lesz, akkor megjelenik a háromszoros. A három lényegében Egy (VII. Stanza 1).

A teremtő szellemi erő hármas szerkezetű. A Nag Hammadi-szövegekben a teremtő szűzi Szellem háromszorosan hatalmas, aki nem más, mint Sophia. Sophia hozza létre az új fényt, az istenfiút: Sophia maga: „...aki mindenek felett áll, az Anya-Atya, a szent Szellem, a háromszorosan megnevezett androgin, és az örök istenség a láthatatlanok között, és az első, aki létrejött.” [60]

Az összekapcsolódást jellemző hármas minőség szellemi tartalommal bír. Az ókor embere a szellemet anyai jelleggel ruházta fel. A szellem olyan erő, mely létre tud hozni Napot, Holdat csillagokat és mindent a világon.

A kettősségben a szent közép képezi az erőt a továbblépéshez. Ez a két erő közös metszési területe, a mítoszok őstojása, a mandulamag alakú mandorla vagy hal. A hermetikában a szent közép maga a bölcsék köve, az istenfiúi energia. A hindu bölcelet az új élet csíráját tojásnak nevezi. A tojás a teremtő Egyből származik, de a hármasság jellemzi. „A fénylő tojás magában három” (III. Stanza, 4). A mezopotámiai Gilgames eposzban a tojásszerű csíra Tiamat istennőhöz tartozott, az egyiptomi bölceletben Atum kelt ki a tojásból. A regékben a fénylő tojás az istenfiakhoz kapcsolódik. A perza, görög, hindu, magyar hagyományban a tojásból kijött lány bikafejű vagy lóképű, három lábbal rendelkezik (Brahma, Pihanész, Abudad). [74]

Az istenfiú szeretetregése, az apai és anyai oldallal együttes hármasban, az Egy-hez hasonló. Harmonikus. A szent közép energiáit mintázza le a közös részt tartalmazó mandulamag alakú mandorla. A közös rész harmonikus teremtő erőt tartalmaz. A szent közép harmóniájának teremtő szeretetét zárja magába. Mandorlába írható az oktaéder is.

A levegő-elem oktaédere a két kör metszésekor kialakult tojásszerű mintázatba írható. Az egyiptomi falirajzokon a lelkek régiójában a léleknek szintén tojás alakja van. A *Halottak Könyvében* az elhunyt ragyog a tojásában, mikor Amehet országába megy át (XXII. I.). Ő Seb istenanya Tojása (LIV. 1–3). A tojás mint az életcsíra mintázata szakrális értéket képvisel. A régi egyiptomiak nem ették meg a tojást, akárcsak a bráhmínok. A buddhisták nem esznek tojást, nehogy a benne levő lappangó életcsírát elpusztítsák.

A tojáshoz hasonló kerekded alakot vesznek fel a gyümölcsök vagy a magok. A görög Attisz napisten egyik neve etimológiai szempontból hasonló Amon névvel: Rimon. Ő szintén kerekded anyagból származik, a gránátalmából. A gránátalma a Dionüszosz kifolyt véréből átitatott földből csírázott ki. Az alma is, akár a tojás, szintén ős-Egy szimbólum. Egy borneói hitregében a teremtő egy Rizs-tündér, akinek neve a *mag* szavunkhoz hasonlít: Mang. A jávai Hold-istennő lánya rizset termel. A polinéz teremtéstörténetben az elsődleges istennői lény a világtojás vagy a kókuszdió alatt ül, az óceán alatt, és ott szüli meg gyermekeit. A Maliban élő bambara törzs hitregéjében az ürességben lévő Fu nevű életcsíra mag formájában leesett a földre, és fehér fűzfa lett belőle. Az égből leszállt Faro istenség, aki hét eget alkotott meg.

A mandulamag és a legtöbb mag alakja holdszerűen íves. A szent közép harmóniáját mintázza, mely az istenfiúk sajátja. A maoriknál a Szél istenét holdsarlóval együtt, az északi népek termékenység-istenét (Cernunnos vagy Carnün) a holdsarlót lemintázó kosszarvval és kígyóval ábrázolták.

A Vénusz fénye, azaz a Szél csillaga Nap körüli útja során szintén holdsarló alakját veszi fel, akárcsak a Hold.

A lét gyökere a háromnyelvű láng, melyek a hold sugarai, tartja a hindu bölcelet (VII. Stanza 4).

Érzelmi oldalunk a Hold fennhatósága alatt áll. Érzelmünk legnemesebbike a szeretet, mely maga a kozmikus rend. A Hold adta a lét magját.

A *harmónia* szavunk a hármasból szövődik. HARMONIA, azaz HARo.MhONI.A. Három a bölcsesség száma. Az egyiptomi Hermész neve is a *hármas* szavunkkal rezonál. Őt háromszor magasztosnak hívták. [58, 62, 63]

A különböző népek kultúrájában a szent három az isteni hármasság kifejezője. Három Östől, illetve Hármás Szellemtől származtatja a világot a hun, az óind és a kínai bölcselet. Az ókori népek hagyományában a szellemi erő hármasság szerkezete az istenanyákhoz kapcsolódik. A hindu bölcseletben (Bhagavad-gitá) a teret Visnu, illetve Kwan-Jin istennő hármasság lényé uralja. Visnu (Bhagavad-gitá) három lépésben jár a világban. Kwan-Jin (VI. Stanza) hármassága maga a hang, a törvény.

A kínai bölcselet szerint minden a háromból keletkezett: „A Tao szülte az Egyet, az Egy szülte a Kettőt, a Kettő szülte a Hármat, s a Három szülte az összes létezőt.” (*Tao Te King*)

A Smaragdtáblák arra intenek, hogy „keresd a háromsarkú ösvényt, míg a fényvel egyesülsz”. [54]

A hármasságban a harmónia rejlik. A kettősségben az egyensúlyt egy harmadik összekötő elem segítheti elő. Az egyensúlyt a kozmosz szintjén a Nap–Hold–Csillag szent hármása adja. A kozmikus rend a Nap–Hold–Csillag hármasságának megjelenésével állott helyre. Ekkor lett világosság a földön.

Az esszénusok imáiban a Törvény, illetve a kozmikus rend lényege a szeretet. Az ókorban háromszöggel ábrázolták a szeretetet és az istennőt. Az ókor hitében a körbe rajzolható egyenlő oldalú háromszög a ható szeretet szimbolikus képe. A Teremtő energia magába foglalja a szeretetet. A sumer jelrendszerben a kozmikus rend nem más, mint a szeretet. Mértani képjele a háromszög:

„Te kegyes Szeretet,
Mutasd meg a Spirituális Igazságot
A Te kozmikus Rendeden keresztül.” [10]

A hindu teremtésmítoszban a világ szerkezete egy kerékhez hasonló, melyet egy hármasság irányít (Rigvéda, I. 164).

A három szent szám, a teremtő erőhöz kapcsolódik. Az egyiptomiak a mindenség természetét a körbe írt háromszöghöz hasonlították. Kínában minden olyan helyre felrajzolták, amelynek köze van az ember lelkéhez: oltárok, temetkezési tárgyak stb.

A teremtés első lépéseinél megjelenik a hármasság őserő. A fényt, illetve a tűz-elemet a Nap képelezi. A szellem fénye kivetült és létrejött a víz–levegő közeg. A víz-elemnek mint őserőnek a Hold a bolygója. A szellemi rész levegő-eleméhez a csillag rendelődik. A hun teremtéstörténet szellemanyagnak nevezi a kezdeti teremtő állapotú víz–levegő létséget. A csillagok megjelenésével a fény elemi erejéhez a földi közeg víz-eleme és a levegős lélek-elem is csatlakozott. Itt már jelen van a tűz-elem, víz-elem és levegő-elem hármasság kapcsolódása. Az őserők közül a Naphoz a tűz-elem, a Holdhoz a víz-elem, a Csillaghoz pedig a levegő-elem rendelődik.

Sumer őseinktől hozta elénk Székely Ödön a teremtő és éltető fényenergia kerekének egyik ábrázolási módját. Ez a harmonikus fény a Nap–Hold–Csillag hármasságával alkotott rend energiáihoz tartozik. A három által alkotott szent közép a gondolat, a szó és a tett igazságának, a Szent Szellemnek az energiája:

„Követjük a csillagok,
A Hold, a Nap
És a végtelen Fény útját,
Amelyek körbejárnak pályájukon
Mindörökké.
A gondolat, a Szó és a Tett Igazsága
Helyezi a hívó ember lelkét
Az Örök Élet Végtelen Fényébe.” [10]

A gondolat a naperőhöz, a tett a vízerőhöz, a szó pedig a csillagerőhöz rendelődik.

Az ókor bölcseletéből táplálkozó alkimisták az anyag lelkét jelölték a csillaggal. Az ember teremtéséről Hermész Triszmegisztosz Smaragdtábláján ez olvasható:

„Atyja a Nap,
anyja a Hold,
a Szél hordozta méhében,
s a Föld tartja fenn.” [54]

A Szél csillaga maga a Vénusz. A csillagot a néphagyomány az emberi lélekhez köti. Úgy tartjuk, hogy minden embernek van egy csillaga, amelyik végigkíséri élete folyamán. Jézus az Újszövetségben a Hajnalcsillagot ígérte a lélek szavára hallgató híveinek (Jel 2,28).

A háromban a Napot és a Holdat a szeretet csillaga köti össze. Az arany középút a Nap – arany és a Hold – ezüst között a Csillag – a bronz. Meséinkben gyakran szerepel a három fémből készült vár vagy erdő, sárkány stb. A Nap-Hold-Szél-tündérek fonják az élet fonalát. [74]

A hinduk hármasszelleme különböző ajándékot visz Jézushoz. A nevük is más-más erőt fejez ki. A központi erő maga Brahma, aki mirhát visz Jézusnak. Brahma maga a PiR vagy BaRna jelzőjével a Föld-, illetve a Hold-oldal. A másik kettő: Mahatma és Mahanga. Az *atma* szó a lélegzéshez, illetve a felszálló madárhoz, a lélek-Csillaghoz rendelődik. Így Mahatma nem más, mint Siva mása, aki tömjént vitt Jézushoz. Ő az istenfiúnak megfelelő szent közép, az új létrehozója. Mahanga aranyat vitt Jézushoz, ő az apai oldal Napja.

A buddhisták hármasszelleme tanítója: Buddha, Shankaracharya és Maitreya. Buddha (Bot-a) a cselekvés ösvényének tanítója, az apai oldalnak (Nap) megfelelő erőt jelképez. Shankaracharya (Szín köri-jó) a bölcsesség ösvényét tanítja, az anyai oldal (Hold) megfelelője. Maitreya az igazság útjának tanítója, a lélekmadár – Maat – Csillag –, illetve a Fiú útja. [62]

A Csillag maga a szent közép, a lélek csillaga. Az ókori ábrázolásokon a csillagot olykor madárral jelölik. A Nap-apa és a Hold-anya között a lélek madara vagy a lélek csillaga helyezkedik el.

Az apa–anya párosnál a harmadik a gyermeki lélek. Ebben a hármasságban ábrázolták az ókorban Mitra istenfiút, a hermetikában és Egyiptomban a szárnyas istenfiút. Apai és anyai oldalunk között a gyermeki halhatatlan lelkünk képezi a kapcsolatot. A hindu bölcséletben ez a csíra vagy a lótusz bimbója. A lélekcsírat nevezték az egyiptomiak Bának, és emberfejű madárral ábrázolták.

A kibontakozott lélekerő, a tiszta szellemű lény szeretetet áraszt. A Csillag képjele a sumereknél a szeretet-munkához kapcsolódik. A szent munka a madarat tartalmazó képjelekhez rendelt szövegekben is megtalálható mint a „cselekedetek harmóniáját” adó energia jele. Az esszénus–hun tanításokban a Csillag a szent szellemű ember munkáját jelöli, aki a teremtő javára munkálkodik:

„Nevem az Erkölc és Tisztesség megbízható Munkása,
Mert én a Teremtő javára Munkálkodom.
Nevem azon Nagy Emberek Szelleme,
Lelkiismerete és Lelke,
Akik a Törvényt tanítják...” [10]

A hermetikában az istenfiú csillagként vagy madárként fogja össze a nap- és holderőt. A mozgó levegő mindent átható és újat teremteni képes erejét a kísérletező alkímia az Istenfiúhoz kötötte. A keletkező Új a szél elvével egyezik. A keletkezett új Istenfiú a madárhoz, illetve a Vénuszhoz kapcsolódik.

Népünk hagyományában a Vénusz a szél bolygója. A levegő pedig a lélekhez társult őserő. A *szentlélek* szó lényegében istenfiút jelent, de jelenti az ember gyermeki lelkét is. A lélek első tartozéka a tudás és a tudatosság. A lélek másik fontos jellemzője az anyai oldalhoz sorolható beleérző és átható képesség. Az egyiptomiaknál az Istenfiú lényegében anyjának férje, mely a Nap bárkáján, illetve a holdsarlón utazik. A holdsarló az anyai oldalnak megfelelő érzelmek és a vízerő bolygója. Holdsarló képjelként az istenanyához és fiához is odatartozik.

A bronzkori pecsétek ábráin olykor az istenfiú nemcsak szárnyakkal rendelkezik, hanem csillag vagy holdsarló van mellette. Csillaggal ábrázolták és a Vénuszhoz kapcsolták a hinduk Mitrát és Kumarát, az ausztrál bennszülöttek Barnumbir istenfiút, az indiánok a Szél (Quetzalcoatl) szakrális teremtő kígyójukat.

A lélekmadár és a lélekcillag egyazon minőséget jelöl. A madár, illetve a szárny a szárnyaló lélekkel kapcsolatos, a csillag a lélek munkájához tartozik. A mozgó levegő képezi a szelet. Ezért kapcsolódhatott a Szél csillaga (Vénusz) az istenfiúkhöz.

A csillaggal jelölt középrész ereje teszi lehetővé az oly eltérő jellegű páros energiák kapcsolódását. Ez a harmadik minőségű erő hozza létre a harmóniát. Az ellentétek egyesítése lényegében a hermetika központi gondolata. Az alkímisták szerint az atyai és az anyai jellegű dolgok közötti egyesülést a belőlük származó lélek-fiúval képelték el. Az atyát jelképezi a tűz, illetve a melegítés, a Nap vagy valamelyik elektronfeltevő anyag. Az anyai jellegű dolgok közé tartozik a víz vagy a folyékony közeg, a Hold, az elektronleadó elemek. A fiúnak megfelelő elvet az összekapcsolódást biztosító lélekmadár, illetve a csillag képezi. A középkori fűvészkönyvek szent hármasa: az apai oldal napja, az anyai oldal holdja és a lélekcillag vagy galamb mint istenfiú. Úgy tekintették, hogy az új előállítandó anyag egy szent nászból születik meg. A ki-

indulásnál férfiasan tüzes anyag kell egyesüljön a nőies víz jellegű anyaggal. Így a Naphoz társított erők és a Holdhoz rendelődő erők egyesüléséből létrejön az új lélekcshellagnak megfelelő madár–levegő–elemhez hasonló esszenciát tartalmazó istenfiú. A hermetikában az anyag átváltoztatásának stádiumát fehér madárral jelölték, mely kikel a tojásból: „Tojásunk végre éretté lett és kivették. Nem volt azonban szükség rá, hogy feltörjék. Ugyanis a madár, amely benne volt, hamar kiszabadította magát.” [39]

Az európai alkimisták atyja a nagy hittudós pap Albertus Magnus volt. Albertus Magnus a hermészi tanokat vallotta. Ezek szerint a fény és a kis anyagi részecskék egyaránt hullámként jellemezhetők, melyek átmehetnek egyik állapotból a másikba. A legtisztább anyag tartalmazza a Nap fényét és a Hold sötétségét, összekötve egy *argentum vivum*nak nevezett szellemanyaggal. Ez pedig hol hullámként, hol anyagként jellemezhető. Ez az élő szellem-fiú. Hozzá pedig csak az önismereten keresztül vezet az út. [55]

Az ókor bölceletéből táplálkozó alkimisták az anyag lelkét jelölték a csillaggal. Ugyanakkor az anyag átalakulását egy szent menyegzőnek képzelték el, amiből megszületik az istenfiú, a bölcsök köve. Latin nevén a szűz köve, *piatra genitrix*. Az ábrázolásaiknál mindig a csillaggal jelzik az új anyag létrejöttét.

Az Újszövetségben Jézus magát a csillaggal azonosította (Jel 22,16). Decemberben, a Bak havában csillag jelzi a kisdéd megszületését. A Bak havát a Szaturnusz uralja, mely egyben az ásványok, illetve a kövek égítetjé. Ezért nem véletlen, hogy az Istennő és az Istenfiú nevében gyakran megtalálható *kő* szavunk. Ez a kőhöz kapcsolódó keménység a munkához kötött tanulást is jelenti.

A Vénusz az ókor bölceletében az istenfiú és az istenanya jele, akárcsak a holdsarló. Ez nem véletlenül van így. A Vénusz fényének változó állapota miatt a Holdhoz hasonló. Teleszkópon holdsarló alakban látható. Míg a Hold egy hónap alatt teszi meg körútját és három hétig holdsarlónak néz ki, addig a Vénusz a maga körútját egy magzat kifejlődésének megfelelő ideig, azaz 280 napig végzi.

A Vénuszon kívül a hermetikában a Merkúr is összekötő erőként szerepel.

A csillag nemcsak a lélekerőhöz, hanem az érzelmekhez is kapcsolódik. A vízhez rendelődő jellegénél fogva az érzelmek bolygója maga a Hold. A csillagok közül a Merkúr adja az összekötő erőt.

A Holdhoz mint vízerőhöz, azaz az érzelmi jelleghez a Merkúr áll közel. Az egyiptomi hitben Merkurnak mindig Ízisz közelében kell lennie, mivel ő a kísérője. Merkúr folyékonysága segíti a Nap–Hold-erők egyesülését. Merkúr nélkül sem Ízisz, sem Ozirisz nem tudnak semmit végbevinni a teremtő munkában, mondják az alkimisták.

A logikus nap-oldalunk és az érzelmi hold-oldalunk között az egyensúlyt a lélek-csillag, illetve a csillag-kisdéd adja. Mani imájában a „Nagy Szent Háromnak”, illetve „szent Fény-Háromságnak” nevezte a Fény-atyát, a Fény-anyát és a Fény Fiát. Hármuk szolgálata maga az igaz szeretet.

Emberi vonatkozásban jelenti a családi hármast: apa–anya–gyermek. Mi Szent Háromságnak, Atya–Fiú–Szentléleknek hívjuk. Az Atya maga az isteni akarat első gondolata. A Szentlélek nem más, mint az Isten anyai oldala, az erő, mely tetterre képes. A Fiú által nyilvánul meg az új létezési forma.

Az ókori hiregék teremtő Anyja hármas egységben vezeti a világot. A hindu Imra az anyai minőség, Gish a harcok mint apai oldal és Mandi (Mon) istenfiú. A Nap, Hold és a gyermekük hármas erőt képvisel. A különböző népek eredetmondájában hármas isteni erő hozza létre a világot. A görög Kaosz és Gaia fia, Erósz teremti meg az életet a földön. A gnosztikusok Sophiájának és Joltabot apának Samael fia hangjával teremti meg a világot. A hinduknál Visnu anya és Szurja apa Fohat nevű fia a nagy hatóerővel rendelkező teremtő. A kínaiaknál *szó, jó és hang* szavunkkal cseng össze a teremtő erő neve: Johuang mint anya és Sou-Hszing mint istenfiú.

A legrégebbi teremtésmondában is megjelenik a hármas erő. A mezopotámiai monda szerint a világ Nammu istennőtől származik, aki „az Eget és a Földet világra hozó Anya”. Nammu szűznemzéssel hozza létre az Eget és a Földet. Az Ég neve az ékírások olvasata szerint An, magyarul a *Hon* szavunkkal rezonál. Ez mai olvasatban a Nappal jelölt oldal. A Föld neve Ke, vagyis Kő, illetve a Holddal jelölt oldal. Egyesülésükkor született a levegős lélekisten Enlil névvel. Enlil volt a Nagy Hegy, a fénymag vagy a harmadik isten, az összekötő elem.

Az atomok szerkezetében a negatív töltésű elektronok a pozitív töltésű protonokkal lépnek együttműködésbe. Az együttműködés lehet csak energetikai, mint a hidrogénatom esetében. A többi elemnél ezt a kapcsolódást csak egy harmadik fél, a semleges neutronok tudják biztosítani. A hindu bölcelet ezt úgy írja le, hogy Fohat istenfiú megjelenése szilárdítja meg az atomokat. Fohatot az isteni Anya küldi le (III. Stanza 6).

A fizikai világba az istengyermeki mag ágyazódik be.

A 169. templomi énekünkben Jézus maga az „égből szállott szent kenyér”. Az ének 4. szakaszában ez áll:

„Nap, Hold, fényes csillagok,
Imádságra gyűljetek.”

A bennünk lévő új kibontakozó csíráállapot a gyermeki fényrengés, a lélek erőinek megjelenésével nyilvánul meg. A gyermeki halhatatlan lelkünkkel a kapcsolatot csak belső harmóniában tudjuk felvenni. Az apai és anyai oldal kiegyensúlyozása nagyon fontos az ember lelki fejlődésében. Erről szól az a régi bölcsesség, amely gyermekeink hintázó mondókáiban van elrejtve. A mondott szövegben megjelenik a jobb és balra való kilengésnél a sötét és a világos fél és végül a kecske. A bal sötétjét a holdsarlót idéző „füstös fazék”, a jobb oldali kilengést a napoldal, illetve „az Isten aranyos hintója” jeleníti meg. Aki nem tud egyensúlyozni és leesik, az rossz. A cél a félelem elhagyása, az egyensúly. Az új lelkiesség megjelenése adja az egyensúlyt. A hintázás végén megjelenik a szanta kecske. Ehhez hasonló képzet a hindu Atharvédában az isten-gyermeki boldog állapot jelképe, az egy lábú kecskebak. Az istenfiú hónapja a Bak hónap, a szakrális kecske ideje.

A tudománytörténet úgy tartja, hogy a Nap–Hold–Csillag hármas ábrázolási mód mezopotámiai eredetű. Tőlük vették át az egyiptomiak is. Nálunk is megtalálható a keleti útjelző kövön, címereinken, a tordaszentlászlói templomi faragott kövön stb.

Az embernél és általában a létezésben a természetes fizikai folyamatokon keresztül megy tovább a megújulás. A teremtő szellemi kettős pár közös eleme épp a két rész találkozásánál helyezkedik el. Mindenki benne van a három szellemi összetevő: a teremtő apai és anyai oldala, valamint az istengyermeki lélek, a halhatatlan lelkünk. A hitregékben ez az új csíra maga az istengyermek. Apai és anyai oldalunk között megtalálható bennünk az egyedi ujjlenyomat, az istengyermeki rész. Így az ember szelleme is hármas szerkezetű: ható, befogadó és szellemi esszenciának megfelelő oldal.

A teremtő szeretet hármasságának szellemi ereje anyagba kivetülve létrehozta az embert. Az apai és anyai oldalunk között van az egyedi lélekesszenciánk, a halhatatlan részünk. A levegő-elem ereje nemcsak a teremtéshez járult hozzá, hanem Isten szellemi ereje fogja össze a fizikai és szellemvilágot. Ez a lélekesszencia a halhatatlan részünk, a bennünk található isteni szikra, maga a gyermeki lélek. A harmadik részünk a lélekerő.

A test–szellem–lélek maga az ember szent hármassága.

A teremtő és összetartó energia a szeretet, mely befogadó oldalunk sajátja. A megoldások csak akkor szolgálnak minket jól, ha a szeretet nevében történnek. A szeretet energiájából jöttünk létre és ahhoz kell igazodnunk. Anyatermészettel rendelkezünk. Anyai mivoltunk szeretettel táplálja a lélek madarát. Lelkünk anyai oldalunkhoz, illetve érzelmeinkhez kapcsolódik. Érzelmeink legnemesebbike a szeretet. Krisztus a szeretetről tanított.

Lelkünk mint a Teremtő szelleméből származó rész harmonikus erőt képvisel.

Az ember belső harmóniájának létrejöttét a gyermeki léleknek megfelelő tobozmirigy jelzi. Logikus és érzelmi oldalunk egyensúlyában rejlik fejlődésünk. A fejlődés, az evolúció épp a szeretet gyakorlása által biztosított.

Az ember szent belső harmóniájára utal a fenyőtobozt leképező díszítőelem. Jelölik tobozzal, dióval, lángsugárral, virággal vagy egyszerűen gömbszerű alakzattal, mely egy kehelyből tör elő. Ezért nem véletlen, hogy megtalálható az egyiptomiak Ozirisz istenének attribútumaként, a mezopotámiai szent lények kezében, az ógörög Dionüszosz és Bacchus mellett. A toboz egyike a pápai jelvényeknek, és a templomi orgonák kísérő jele is.

Az istennői oldalhoz tartozó szeretet a megoldás lényünk esszenciájának megtalálásához. A görög hagyományban Irisz a caduceus bot segítségével jár a világok között. Az istenfiú Hórusz, Erósz, Cupido, Bacchus mint Káosz (Kő-ös) gyermeke jelképezi a test és lélek egységét. Decemberben, a Bak havában csillag jelzi a kisdéd megszületését. A Bak havát a Szaturnusz uralja, mely egyben az ásványok, illetve a kövek égitestje. Ezért nem véletlen, hogy az Istennő és az Istenfiú nevében gyakran felismerhető *kő* szavunk. A mezopotámiai agyagtáblákon és pecséthengereken az Istenfiút kőhalmon ábrázolták.

A bennünk lévő harmonikus gyermeki lélek kisugárzása a tobozmirigy jelzésével történhet. A tobozmirigy helye a homlokközpontra felel meg. Harmadik szemnek nevezik.

Valóságunkban minden megnyilatkozás három alkotóelemből áll. A fekete és fehér között ott áll a szürke, a meleg és a hideg között ott áll a langyos, a férfi és a nő között a gyermek, a Nap és a Föld között a Hold stb. ... A legjobb példa talán maga a harmadik dimenzióbeli anyag szerkezete. Az anyag három alapvető részecskéből épül fel: protonokból, elektronokból és neutronokból. Hasonló módon a tudat a makrokozmosz és a mikrokozmosz között középen érzékeli magát. Bármely szintet vesszük figyelembe, mindenütt hármassággal találkozunk. [69]

Három alapszín létezik, s ezekből keverhetjük ki a három másodlagos színt. Ez azt jelenti, hogy az univerzum – minden teremtett létező mai ismereteink szerint három alkotóelemből áll, kivéve néhány ritka őseredeti összetevőt. Ugyanakkor az emberi tudat természetéből kifolyólag a három főbb alkotón keresztül érzékeli a világegyetemet: ezek az idő, a tér és az anyag jelenségei, melyek lényegében a Szentháromság tükröződéseinek is tekinthetők. [69]

Egyiptomban külön iskolákat alapítottak, külön módszereket dolgoztak ki a ható, a befogadó és a semleges elvű nevelési irányzatoknak. A régi Egyiptomban háromféle iskola létezett. A logikai gondolkodást tanító férfi jellegű iskola Hórusz Jobb Szeme nevet viselte. Az intuíciós jellegű női iskola Hórusz Bal Szeme, a harmadik iskola a gyermek, Hórusz Harmadik Szeme néven vált ismertté. A szem általában véve szólaris jelkép, ugyanakkor a lelki és szellemi érzékelés kifejezője. Egyiptomban Hórusz jobb szeme a Nap és bal szeme a Hold volt. Széttel való harcában bal szemét, a Holdat elveszítette. Ezt Tót adta vissza neki.

Egyiptom három iskolájában három különböző módszerrel tanítottak. A Hórusz Bal Szeme iskolában az érzelmi egyensúlyt hozták létre a női princípium alapján. Minden neofitának ki kellett először járnia ezt az iskolát, csak ezután léphetett át a következő fokra. A félelmeitől megszabadult neofita tanulmányait a férfi jellegű Hórusz Jobb Szeme iskolában folytathatta. A Hórusz Jobb Szeme iskolában a logikus gondolkodáson át teremtették meg a lélek egyensúlyát. Hórusz Középső Szeme a gyermek, a másik kettő forrása, magát az életet jelentette. Ezt csak a másik két képesség birtokában végezheték el a tanulni vágyók és az egyiptomiak ezt tartották a legfontosabb iskolának.

A háromszög a szemmel a teremtő szeretet szellemének anyagba zárt megnyilvánulását képelezi.

Az emberi szem geometriája háromszögeken alapul. A körbe írt háromszög, benne a szemmotívummal, ma is templomaink egyik díszítőeleme. Isten szeme az ókorban az istenanyákhoz rendelődött.

Az ókorban a háromszög az istennőt és a szeretetet képelezte. A háromszögbe rajzolt szem a szeretet Istenét jelenítette meg képi eszközökkel. A nagy kultúrával rendelkező Sumér neve is a Szemúrból származik. Napisten volt nemcsak a babiloni Samas, hanem a ceyloni Saman, a héber Semes, a thébai Semet istennő, az ókori görög Szmírna és Szemele istennő is. Napistennő a japán Oterito Sama, akitől Amateraszu származik, és az egyiptomiak szakrális vezetője, Szemenptah vagy Sem. Samael a gnosztikusok (Egyiptom, Nag Hammadi) istenfia, aki hangjával életre kelti a világot. A bibliai Sámson a napsugarakat ábrázoló hajával szintén Samas napisten regéjének egyik változata.

A hindu teremtésmondában is megtalálható a Szemúr:

„A Szem Atya akkor bölcs értelemmel
megalkotott két görbülő világot.”
(Rigvéda, X. 82)

Egyik szép régi asztali áldásunkban szerepel a „mindenek szeme”:

„Mindeneknek Szemei,
Tebenned bízunk, Úristen,
Te adsz nekünk eledelt alkalmas időben.”

Két egyházi énekünkben is feltűnik az istennő gyógyító szeméhez kapcsolódó szemmotívum. A „Hozzád fohászokodunk, áldott védasszonyunk...” kezdetű ének második versszakában az Egyiptomban használt gyógyító módot idézi:

„Szemedből egy sugár a fájdalomkra száll,
Meggúnyos dült keblünk gyötrelmei...”

A 226., *Mennysországnak Királynéja* énekben ezt énekeljük:

„Azért, Szószólónk, szemedet,
Fordítsd hozzánk kegyelmedet.”

A kereszténységben az Isten szeme már nem az Istenanyára vonatkozik. A Bibliában gyakran az Úr szeme kifejezést találjuk Isten jelenlétének jelölésére. Zakariás próféta mondja, hogy az Úr hét szeme be-

járja az egész földet. A hetes szám is szimbolikus, Isten tökéletességének és mindentudásának (4,10) száma. A Zsoltárok könyvében az Isten szeme kifejezi Isten gondviselését, mindentudását, oltalmát. Az Úr szeme rátekinthet a szegényre. Az egyik legszebb imádság a 7. zsoltár: „Őrizd meg engem, Uram, mint szemed fényét.”

A Zsoltárok könyvében több helyen is szerepel Isten szeme:

„Az Úr szent hajlékában lakik.

Az Úr az égben trónol,

Szeme látja a világot.” (Zsolt 11,4)

„De nézd, az Úrnak szeme

Az igazakon nyugszik,

Azokon, akik bíznak kegyelmében.” (Zsolt 33,18)

„Hatalmával kormányoz örökké,

Szeme vigyázza a nemzeteket.” (Zsolt 66,7)

„Szemed már látta tetteimet,

S könyvekben mind felírtad őket.” (Zsolt 138,16)

A barokk templomokban igen gyakori az oltárok fölött a háromszögbe rajzolt szem. A Szentháromság-ábrázolásokon a Teremtő jelképe. A XIX. században épített parasztházak díszítőeleme. Érdekeséggéppen megjegyezhetjük, hogy az Isten szeme a Genezáreti tó neve is volt Jézus korában, ahogy mi tengerszemnek nevezzük a hegyi tavakat. A népnyelvben, különösen Szeged környékén a felhők közül kilátszó eget illetik ezzel a kifejezéssel.

Az ókor bölcséletéből merítő alkímisták az ember lényének lényegéhez társították a háromszögbe írt Isten szemét.

A szent közép harmóniája a kettősségben a szent hármas energiáját alkotja meg. Lényünk láthatatlan szellemi részének az arab miniatúrán három madár felel meg. A körben lemintázott madaraktól kettőt sötét színnel jelölnek.

A szent közép harmonikus és semleges jellegű. A középet képező harmadik elem az ábrázolások szerint az anyai oldalhoz áll közel és oda kapcsolódik. Lényünk anyai oldalához rendelődik lelkünk testbe ágyazott része is. Ez a halhatatlan szellemi részünk a csillaggal jelzett együttműködést létrehozó erő.

Nem véletlen, hogy a természettudományban ugyanez jelenik meg. A keleti bölcséletben az anyai oldalra jellemző energia áramlásában balspirált képez. Balspirál szerint áramlik a negatív törtésű elektron a részecskegyorsítóban. A semleges neutronnál érdekes dolog történik. A kobalt béta radioaktív bomlásánál a neutrínó útja szintén balos spirális áramlást képez le. A protonok jobbspirál szerint áramlanak.

Az ókor bölcséletéből merítő alkímia képei szerint az ember szellemi része szintén a sötéttel jelölt érzelmi oldalához tartozik. A középkori fűvészkönyvekben megjelent képek között is találunk az ember és világának kettősségéhez kötődő mintázatokat. A világos oldalt a napfejú és a sötét oldalt a holdfejú emberrel szemléltetik. A rajzolat inkább egy egymásra utaltságot szemléltet, mint két fél harcát. A jobb oldalnak fekete a teste, a bal oldalnak világos. A napember pajzsán holdsarlók találhatók, a holdember pajzsán nap mintázata látható. A napoldal emberének hátasa a napjegyű oroszlán. A sötét holdoldali lény hatásának madárcsőre, madárlába és szárnya van. A madár a szellemünk testbe ágyazott részének a képjele. A bennünk lévő lélek rész a sötéttel jelölt anyai oldalunkhoz tartozik.

A régi sumér pecsétengereken, a perzsa reliefen anyai oldalunkhoz egy kettős szárnyas lény rendelődik.

Az emberben működő kettősséget lényünk logikus és érzelmi oldalának szokták megfeleltetni. Sötét színnel és holdsarlóval jelzik az érzelmi oldalt, napkoronggal vagy világossal a logikus oldalunkat mintázzák le. Ez a két minőség egy-egy agyféltekéhez rendelődik. A két agyféltekét a tobozmirigy köti össze. A tobozmirigy szent harmadikként a csillaggal jelölt minőséghez tartozik. Érzelmi oldalunk a jobb agyféltekénkhez kötődik. Itt van elrejtve lelkünk esszenciája. A fentiekből látható, hogy az emberi lélek az anyai oldalhoz tartozó érzelmekhez kapcsolódik. A gnosztikusok (Egyiptom, Nag Hammadi) szerint a lélek egy női minőség, aki egységben él az ég-atyával. [59]

8. A HÁRMASSÁG HOZZA LÉTRE A SZENT NÉGYESSÉGET

Körben (Kő-úR-ban) forog a lét. A három köre szellemi töltetű. A három a Teremtő szellemének száma. A teremtő szellemi erő anyai tulajdonságú. Szülésre képes. Anyai jellegű nemcsak a teremtő szellemi erő, hanem annak anyagba ágyazódásával befogadóvá válik a keletkezett lét is.

A lét szellemi szerkezetét számokkal lehet könnyebben kifejezni. A szám azonban a lélek világában hangsúlyozottabb szerepet kap. Az anyag és a szellemi résznek a kapcsolódását, a belső és a külső viszonyát a szám irányítja. A fejlődés és az egységbe való visszatérés a háromban valósul meg. Három a szellemi Egészet jellemzi.

A teremtő energia belül harmonikus kettős, de a létben hármassággá változik át. A létkettősségben a két fél összekapcsolódása révén alakul ki a közép rész harmóniája. Két kör egymást metszéséből lesz a szent közép, mely mandulamag alakú, és mandorlának nevezik. A közös metszési részbe két háromszög, illetve rombusz írható be.

A mandorlában lényegében a két háromszög egy rombuszt alkot. A rombusz a rovásírásunk K betűjét mintázza le. A hitregékben a szent közép maga a lélek köve, ahogy Jézus is maga a lelki KŐ. A levegő-elem piramisa oldalnézetből rombuszt alkot. Rombusz volt a jele Beli (Bellanos, Beltane) kelta napistennek. A továbbteremtést az istenfiak végzik. Az istenfiú hatóereje a szeretet nevében anyai jellegű.

Geometriai szempontból három gömb metszésével alakul ki az első gömbökből bezárt hármas szerkezetű téridom, a tetraéder. A gömbök metszéspontjaiból további négy háromszög formálódik, illetve a keletkezett négy háromszögből kialakulnak a megfelelő tetraéderek. A tetraéder a tűz-elem mértani megfelelője a platóni geometria szerint. Négy háromszög alkotja ezt a háromszög alapú piramist. A tetraéderben harmonikusan kapcsolódik egymáshoz a három és a négy. Minden alapja a fényenergia, a négyes hármasság.

Az anyai jellegű szellemi erő létrehozza az anyagot. Az anyag maga anyaölként jelenik meg, Maiaként. A hindu bölcsélet úgy fejezi ki, hogy a három a négygé válik Maia ölében (II. Stanza 4).

A szent hármasság az anyagban való megnyilvánulásához egy negyedik elemre van szüksége. A teremtő hármas, Apa–Anyá–Fiú vagy Atya–Fiú–Szentlélek (Anyá) az anyagba ágyazva négyes jellegű lesz. A Nap–Hold–Csillag hármas ereje lényegében az őserőket is magában foglalja. A tűz-elemet a Nap, a víz-elemet a Hold és a levegő-elemet a csillag képjelezi. E hármas erő teremti meg a föld-elemet is.

A hun hagyomány szerint a teremtő energia egy olyan természetű erő, mely magában rejti a hármas ritmusú szeretetszellemet és a négyes ritmusú fizikai anyagot is. Ezt a teremtő erőt szellemanyagának nevezik, mely szellemanyag anyai jellegű. [37]

Geometriai szempontból a három a térben a négyen keresztül jelenítődik meg. Az első három őserő a tűz (Nap), víz (Hold) és a levegő (Csillag). Ez a három őselem létrehozza a föld-elemet. A hármas az anyagba ágyazva négyes jellegű lesz. Az élő megnyilatkozás maga a négyesség. A szent hármas a földön tökéletes négyzetté lesz, illetve négyzetes lapú kockává.

A négyes jellegű lét a népek hitregéjében magának a Föld-anyának és fiának a teremtő erejében jelenik meg. Az isteni Gondolat fogékonyvá válásával a három négygé alakul át. Ez a szeplőtelen fogantatás régi fogalmának alapja.

Földünk az érzelmek helye, tehát anyatermészetű. Az érzelmi oldalhoz tartozó szeretet teremt és tart össze mindent a világon. A szeretet képjele a háromszög. A háromszög a körrel négyes jelleget alkot. A körbe rajzolt háromszöget templomainkban Isten szemének nevezzük. A hindu bölcsélet a körbe írt háromszöget négyességnek tartja (IV. Stanza 5).

A szellemi hármas létrehozza a föld-elemet. A föld-elemhez a kövek tartoznak.

A hermetikában az új átváltozott és nagy ható erejű anyag volt a bölcsök köve. Az alkímisták szerint a bölcsök követ az emberből kell kinyerni. A Kő-nek a gyökere a kísérletező lelkében növekvő szeretet.

A szent Kő maga a szeretet, illetve maga az élet vize. A víz, a szeretet és a szegeletkő is ötös szerkezetű. A Biblia szerint Jézus az „a kő, melyet az építők megvetettek”, mely „a szegelet fejére” lett teremtve (Lk 20,17). Ugyancsak Ő „a lelki kőszikla, melyből az élet vize fakad” (1Kor 10,4).

A szeretettel átlényegült emberben az élet vize fakad. Ezt érzelmeink és gondolataink egyensúlyával lehet létrehozni. A tobozmirigy maga a bennünk kialakuló egyensúly mérőpálcája.

A dualításban a harmóniát a négyes alap biztosítja, a *négygerezdes alapkö*:

„Két Erő Forgataga teremtés.
Két Vízörvényként ölelkeznek,
Két Forgószeleként ölelkeznek.
Egyik sem alábbvaló, egyik sem följobbvaló.
Ez a négygerezdes alapkö bölcséletvilága.” [37]

A hermetikában Krisztus maga a lelki KŐ. Az atlantiszi Smaragdtáblák szerint az ember halhatatlan lelke, a felsőbbrendű Énje négyes szerkezetű.

A két kör metszésénél kialakult mandula alakú körszeletbe írható két háromszögből álló rombusz. Ez maga a lelki kő, rovásírásunk K betűje. *Kő* szavunk kapcsolódik olykor az istenfiúhoz is. A görög főisten, Zeusz vagy Papas megtermékenyít egy Agdosz (Égdísz) nevű követ és fia születik. Egyik kánaáni mítoszban Kumarbi istenség egyesül a sziklatömbbel és egy kögyerek születik, Ulikummi. Kumarbit a tűz istensége, Tesab győzhette le. Hő kell a kőzetekből kivonni a fémeket. Mitra is kősziklából emelkedett ki. A kelta anyaistennő fia Gowion Bach, *kő* és *bak* szavainkkal cseng össze. Személye a teremtéssel kapcsolatos két kör metszéséből kialakult mandorlához vagy ősmaghoz hasonlít. Ő gabonaszemmé változott, melyet a tyúk lenyelt és megszületett a teljesség, Taliessin.

A hármas és a négyes ritmus is anyai jellemzőt zár magába. A szent hármas a Nagy Anyának nevezett szellemi erőt képviseli, a négyes a hatóerővel rendelkező Anyagot, a Föld-anyát jellemzi. Az ősi istennőtől származik minden, ami a fizikai világban látható.

A teremtő erők hármas és négyes szerkezete megjelenik a zarathusztrai Avesztában, ahol az emberi lélek halált követő útjáról van szó. Az erénylétra szintjeinek megfelelően e lélek egy lány képében száll ki a testből. Három nap után négy ugrással áthalad a három égi szférán és eléri a kezdet nélküli fényeket (Aveszta, Hadokht. 15).

A négyes szám a kétdimenziós világ legkisebb száma. Ha egy szakasz kezdeti és végpontjából merőlegesen rá ugyanakkora szakaszokat húzunk, létrejön a négyzet. A négyzet négy az egyben és egy a négyben.

Az Egy minden további haladványa a négy számból levezethető. Az öt nem egyéb, mint kettő és három összege. A hat három és három összege. A hét háromból és négyből áll. A nyolc nem más, mint négy meg négy. A kilenc annyi, mint háromszor három. A tíz pedig az első négy szám összegének eredménye.

A négyben az Egység új tulajdonsága jelenik meg, a teljesség. Ennek az örök és teljes világnak jelképe a kereszt. A négyes osztatú kereszt összekapcsolja a délt az északkal, keletet nyugattal, a vízszintest a függőlegessel, a természetet a természetfölöttivel. Az uralkodó, amikor az uralmat a nép fölött átvette, összekötötte mind a négy égtáj szellemi erejét. Ez a tartalom maradt meg az indiánoknál, akik a tanácskozás pipafüstjét a négy égtáj felé fújták. Ugyanez lehet a gyökere annak a hagyománynak, hogy a koronázás alkalmával a magyar király kardjával a négy világtáj felé sújtott.

Földi létünket a négyesség jellemzi. Ahogy a teremtő hármasság anyai jellegű, úgy a fizikai létezés is anyatermészetű. Földünk az érzelmek helye, tehát anyatermészetű. Az érzelmi oldalhoz tartozó szeretet teremt és tart össze mindent a világon. A szeretet képjele a háromszög. A háromszög a körrel négyes jellegű alkot. A körbe rajzolt háromszöget templomainkban Isten szemének nevezzük. A hindu bölcsélet a körbe írt háromszöget négyességnek tartja (IV. Stanza 5). A hermetikában a háromszögbe rajzolt szemet az anyai jellegképjelhez sorolták. Lényegében ezt az istenanyai minőséget jelenti Isten szeme templomainkban. Ez látható a kiscelli templom oltárán.

A lét látható részére a négyesség jellemző. Ez a négyes szerkezet a geometria segítségével kimutatható. Minden egyenlő oldalú háromszög magában rejt négy egyenlő oldalú kisebb háromszöget. A fény jeleként számon tartott tetraéder négy háromszögű síklappal rendelkezik.

A háromszögnek a térben a négyes ritmusú tetraéder felel meg. Négy háromszögű síklap kell egy háromszögekből álló téridomhoz. Négy kör hoz létre egy tetraédert.

A négyzet alapú pramis mértani szerkezetében megtalálható a kettes, hármas és négyes szerkezet is. Lényegében mindenik világot kettősség jellemez. A két kettősség négyet hoz létre. Az anyag négyes és az idea hármas száma így kapcsolódik össze a kettősséggel.

A három kör metszésekor ugyancsak egyenlő oldalú háromszög keletkezik. Minden ilyen harmonikus háromszögbe négy hasonló arányokkal rendelkező kis háromszög írható. A szent Fényháromszög megket-

tőzésével négyzet alakul ki. Két háromszögből lesz egy négyzet. A négyzet a körrel alkotja a sumer jelrendszerben a megvilágosodás jelét.

A Smaragdtáblák szerint a hármas szellemi részünket egy negyedik vigyázza fel. Legfelül található a halhatatlan lényünk, az igazi Szellem-Én:

„Tudd meg, hogy lényed hármas:
Fizikai, asztrális és szellemi.
Az ember hármas természete fölött
Él az igazi Szellem-Én,
Mely négyes természetű...” [54]

Négyes természettel rendelkezik az ember és föld is. A Smaragdtáblák szerint az ember négy összetevője: fizikai, érzelmi, gondolati és lelki-szellemi. Ez a négyféle szellemteste nemcsak az embernek, hanem a földnek is megvan. Az ember és a föld állandóan kapcsolatban állnak és hatnak egymásra.

A három és a négy együtt képezik le a világot. A három az anyagon felülire, a spiritualításra jellemző. Ez a szellemi rész végtelen, akár a kör. A négyes a látható anyag száma. A létezésben benne foglaltatik mind a kettő.

Az ember nem más, mint anyagba zárt szellem. Ennek mértani kifejezője az isteni háromszög és a négyesög együttese. A tetraédert is a hármasság és négyesség jellemzi. Az ember erőterét alkotó két tetraéder szintén a négypontú szimmetriával rendelkező kockába írható.

A hármas és négyes teremtő ereje tavasszal kapcsolódik össze. Március az év harmadik hónapja. A víz világnapja március 22-én van. Ez három és négy összefonódásának napja. A víz-elemhez rendelődő szeretetregés a négyes szerkezetű anyagba ágyazódott. A tavaszi napéjegyenlőség volt őseink legnagyobb ünnepe. A tavaszi teremtéshez kapcsolódott, az állandó megújuláshoz.

St. Germain fényábrázolásánál a három- és négypontú szimmetria együtt létezik. A fény háromszöge a négyzetben foglal helyet. A levegő-elem rombusza mint a lelki KŐ két fénynyaláb között található.

Rovásírásunk K betűje rombusz alakú, vagy épp a cikázó fénynyalábhoz hasonlít.

A rombusz két fényháromszöget zár magába, melyek egymásnak letükröződései. A fényháromszög megkettőzésével vagy letükrözésével négyzet alakul ki.

A lélekhez kapcsolódó levegő-elem mértani megfelelője a rombusz is. A rombusz az oktaéder oldalnézete síkban. Egyik igen gyakori díszítőeleme az építészetnek kapuinkon a három- és négypontú szimmetriát magába záró rombusz. Olykor a sírkeresztet helyezik a rombusz alakú alapra. Mint ilyen megtalálható a dióshalmi temetőben.

A négypontú szimmetriájú rombusz a léleknek megfelelő mértani mintázat. Rombusz alakja van az atlantiszi idők nagy tudora sisakjának, mely sisak megjelenik Hermész ábrázolásainál. A mai püspöki süveg is rombusz alakú.

A földi létben a szent Fényháromszög megkettőzésével négyzet alakul ki. A Nap–Hold–Csillag hármasságának megfelelő szellemi erő letükröződéssel kialakul a négyes földi irány. A Nap–Hold tengelye mentén megkettőzött erő az égtájakból az észak–déli vonalat képviseli. A Nap a déli irányt, a holdsarló az északi irányt mutatja. A csillaggal jelzett erő keletre és nyugatra helyeződik. Kelet és nyugat a megnövekedett szellemi erő iránya. A napszakok közül ez a reggelnek és az estnek felel meg.

A földi égtájak egy négyes szimmetriában képezik le a két hármast. Az égi szent négyes előképe a keleti, nyugati, északi és déli irányban ölt formát. Mindenik égtájhoz egy-egy őserő rendelődik. A levegő-elem égtája a kelet.

A régi templomokban a négy égtájat, illetve a négy őserőt szimbolikusan állatok segítségével is ábrázolták. A tűz-elem a déli irányhoz rendelődik, és oroszlánnal szokták megjeleníteni. Az oroszlánhoz olykor szárny is kapcsolódik. Így jelenik meg nemcsak Kolozsváron, hanem Szécsényben, a betléri kastély kápolnájában, a krakkói vártemplomban, a fraknoi vár kápolnájában, Jákon. Az északi irányt a víz-elem jegyében holdsarlóval vagy bikaszarvval képezik le. A keleti és nyugati irányt madárral, illetve szárnyakkal jelképezik. Olykor a nyugati irányban gyermeket ábrázolnak, ahogy János Jelenéseiben is. A keleti irányt egy madár jelzi a szécsényi ferences templom sekrestyéjében, a betléri Andrassy-mauzóleumban, a krakkói vártemplom szentélyén és rotundáján, a krakkói bencés templom rotundájának mennyezetén. A zsigrai templomban a keleti égtájat egy női arc jelzi, felette ötágú csillaggal, a nyugati irányt egy gyermek arca képjelezi.

9. A NAPKELTE ÉS A NAPKELET TAVASZA

„Tavasz, tavasz, te gyönyörű,
ezer arcú és örömű,
javíthatatlan lázadó,
aranyjelvényes véradó,
békeszerző és békebontó,
vizet árasztó, szelet ontó,
téged köszöntsön énekem.”
(Orbán Ottó: *A Fiastyúk felé*)

A Nap és a Föld szünet nélkül járja a maga útját, a létezés állandóan változó jellegű. A fejlődés a világ teremtésétől benne foglaltatik a lét energiáiban.

A tavasz a földi idő első évszaka. Az újrakezdés és a teremtés a tavaszhoz kapcsolódik. Az állandó újra-kezdés és újratehermentés a fejlődés alapja. A létezésben a dolgok egy rendszerezési folyamaton mennek át, ami magába foglalja a szétesés és újraprendeződés folyamatát. Míg az őszi és a téli folyamán a régi szétesik, addig az újraprendeződés a tavasz idején történik.

A tavasz ősrégi ünnepe a tavaszi napéjegyenlőségkor volt, mely a lét terének ünnepe is. Ma ebben az időben van Gyümölcsoltó Boldogasszony napja. Ez volt valamikor az Ünnepek Ünnepe, a Solemnitas Solemnitatus. [56] A germánok Ostara ünnepe szintén a tavaszponthoz kapcsolódott.

A régi korok embere a teremtő erőt és az igazi belső világosságot a napkelte és a tavaszi erőkben kereste. Isten megszentelt teréhez tavasszal és a reggeli keleti irányban könnyebb hozzáférni.

A hun bölcséletben a tavaszpont idején az első teremtést ünnepeljük:

„Naporcájú Gonüz Ég-Isten atyánk,
Homlokán Holddal ékes Ukko Föld-Isten anyánk
Két Örvénylésének első összefonódását ünnepeljük,
Az első teremtést, rügy fakadását.” [37]

A reggeli órákat a feljövő napkerék fénye uralja. A görögök Éosz Hajnal istennője napkeréken érkezik. A kozmikus kerék mozgatója a keresztényeknél maga Isten, keleten Csakravarti, a keltáknál Mag Ruith. A hatküllős kerék Zeusz, illetve Jupiter képjele. Az óind hitregékben a nyolcküllős kereket Visnu istennő a mindenség tetején egy nyolcszirmú lótuszon ülve mozgatja. A buddhisták Dharmacsakrája is nyolc küllővel rendelkezik. A lángoló napkerék hordozza a napot Héliosz, illetve Illés szekeren. Sámson a börtönben forgatja a világ malmát (Bír 16, 20). Isten kereke izzó parázsból van (Dán 7,9). Az indiánoknál az Élet kereke a gyógyító erővel kapcsolatban jelenik meg. A kelta Brigid istennőt, a Tavasz lányát is kerékekkel ábrázolták.

Az ószövetségi Ezékielnél az őrző lények lelke kerékként jelenik meg. A négy égtájhoz négy szellemi lény rendelődik: „Egy-egy kerék volt a földön az élőlények mellett, mind a négy mellett... Amikor az élőlények mentek, a kerekek forogtak mellettük, és amikor felemelkedtek, a kerekek is velük együtt emelkedtek fel... mert az élőlények lelke volt a kerekben.” (Ez 1,15–21)

Az egyiptomiak szerint kelet, illetve a hajnal a mennyi léthez való emelkedés ideje. Mesehőseink is hajnalban kell hogy elinduljanak a csodafát megmászni és Tündér Ilona honába jutni.

Templomaink őrzik az ókor fényt hozó istennőinek emlékét. Az istennő a napkerékkel ma is látható a kolozsvári Szent Mihály-templom befallazott régi kövén, Kassán a bencések címerében, Szécsényben a Ferences templom sekrestyéjében, a szombathelyi Madonna kézelőjének kiképzésén, ruszti régi napórán stb.

A tavaszi napéjegyenlőség a szellem erejének, illetve a levegő-elem megnövekedett hatásának az ideje. Ezeken a napokon a fény tekintetében egyensúly van: annyi ideig van nappal, mint ameddig éjszaka. Ilyenkor a létben a fényes–fénytelen erők egyensúlyban vannak, tehát bennünk is. Ez a tervezés mérlegre tevésének az ideje. Könnyebben mérlegre tehetjük, mit szándékszunk tenni ebben az évben. Szándékunk megvalósulását segíti, ha megnevezzük és át is érezzük mindezt. Ilyenkor nemcsak az idő fénye támogat, hanem a levegős lélek-elem is.

A szellemi erőhöz rendelődő levegő-elem égtája a kelet. A természeti népek hitregéiben a teremtés a keleti égtájhoz és a tavaszhoz tartozó szellemrész műve.

Akárcsak a levegő, minden őserői elem nemcsak az égtájakhoz és a napszakhoz rendelődik, hanem az évszakokhoz is kötve van. A tavasz a kelethez, a nyár a délhez, az ősz a nyugathoz, a tél az északhoz. Mindeniknek más a fényminősége és az iránya. Mindenik irányhoz egy-egy őserői elem rendelődik. A kelethez a levegő, a délhez a tűz, a nyugathoz a föld és az északhoz a víz. A négy égtájhoz tartozó erők az égi irányban olvadnak eggyé. Az égi irány az ötödik égtáj, illetve a tér energiáinak megfelelő szent közép. Régen a horoszkóp készítéséhez az évkör jegyeit is a négy égtájnak megfelelő elemi erőkből és azok kiegészítőiből állították össze. [65]

A kelet a sötéttel jelölt istenséghez rendelődik, akárcsak a tavasz. Sötét a jele a Föld-anyának, a Hold-víz-anyának, az anyai oldalhoz tartozó érzelmeknek.

A keleti szellemrészt az indiánoknál az életfa vagy a kereszt képjelezi. A keleti zodiákus fa-eleme szintén a levegős szellemi erőhöz kötődik. A tupi indiánok szerint a keleti szellemrész, a „Mianyánk” minden emberben megvan.

A kelet, a tavasz és a reggeli óra hasonló minőségű erőt képvisel. Az idő forgása a nap során és az évszakok váltakozásával mindig új lehetőségeket rejt magában. A nap járása szerint négy jellegzetes minőségű időpont van, az idő körének pedig négy sarokpontja: a tavaszi napéjegyenlőség, a nyári napforduló, az őszi napéjegyenlőség és a téli napforduló. Az év körében mégis a legnagyobb megújuló erőket a tavaszi időben kapjuk.

A szellemi erő fényéből származik a világ. A fényháromszög maga a Nap–Hold–Csillag együttese. A teremtő hármasság a szeretet háromszögével, a fényháromszöggel ábrázolható. A sumerek kozmikus rendnek, Mani szent Fényhármasságnak nevezte. A Nap–Hold–Csillag hármasság kozmikus rend letükröződve megalkotja a földi négyes égtáját. Ez a teremtő hármasság szellemi összetevő kivetítve magát megkétszereződik a Nap–Hold-tengely mentén. Így megteremtődik a földi négyes irány. A Nap a déli égtáját és a tűz-elemet jelzi, a Hold az északi iránynak és a víz-elemnek felel meg. A keleti és a nyugati irányban a szellem csillaga helyezkedik el.

A keleti és nyugati irány a csillaggal vagy madárral jelzett szellemi erő iránya. Ez a minőség az évszakok közül a tavaszhoz és az őszhez kapcsolódik. Nem véletlenül repülnek ilyenkor a vándormadarak. A napszakoknál reggel és este, illetve a napkelte és napnyugta bír nagyobb szellemi erővel. Reggel és este csapatokban repülnek a madarak a települések felett. Reggel a keleti irányba veszik útjukat, estefelé pedig a nyugati irányba.

A tavaszhoz kapcsolódó levegő-elem erősebb szellemi mozgást jelent, akárcsak a nyugati irányhoz tartozó őszi időben is. A mozgó levegő adja a hangot, a zenét. Nem véletlen, hogy a tavaszi és a nyugati irányt olykor valamelyik zeneszerszámmal jelölik. Így például a régi kastélyok-várak termeinél, templomainkban, a kolozsvári sétatéri szökőkút kentaurjának a kezében is.

A reggeli fény és a tavaszi évszak a levegős lélek-elem területe. A harmonikus szellemi erő gyógyhatással bír. Tavasszal járnak az irokéz indiánoknál a gyógyító álarcosok, akik *orvosi* vízzel hintik meg az embereket. [53]

A hajnal szülője a zöld leveles faistennő. Régi imáinkban napkeltekor jelenik meg az „aranyág a zöldességgel”, a „leveles színű Szent Anna” is. [18]

A napkelte összeköttetésben van a reggeli keletre fordulás rítusával. A levegő-elemhez, a szellem erejéhez, a hajnali keletre figyeléshez tartozott Su az egyiptomiaknál, Éósz hajnal-istennő a görög hitregékben, Hajnalka a magyar néphagyományban, a Zöld Tara a hinduknál.

A levegő-energia színe a zöld, szerve a tüdő, égtája a kelet, évszaka a tavasz. Archaikus imáinkban napkeltekor van „az Istennek szállása, angyaloknak gyűlése”. [18] A reggeli keletre fordulás, a Nap felé végzett ima és meditáció hatékonysága rejtőzik el népi hagyományunkban.

Népmeséink Aranyhajú Ilonája korán kel, a felkelő nap fényénél fürdik és hallgatja a madarak énekét. [51] Hajnalka volt a másik ősi hajnal-istennőnk. Mindeniknek hosszú, aranszínű haja volt. A haj a felkelő nap aranysugarát mintázza le. Mintha a *hajnal* és a *haj* szavunk egy töből keletkezett volna. Hajnalkának „különösen hajnalban volt nagy az öröme, mert akkor szebb volt az erdő, jó szagú volt a virág, s a madarak olyan szépen énekeltek... Fel is kelt minden hajnalban, és ment a napfelkeltét nézni meg a ma-

dárdalt hallgatni. Haja volt takarója testének, de az olyan dúsuló szép volt, mintha arannyal lett volna betakarva.” [51]

Meséinkben a Nap lánya a Hajnal kertben lakik. [74]

A rokon manysik Kalties istennőjüket csodálatosan szép fiatal lánynak ábrázolják. Kalties lehel lelket a teremtett emberbe. Kalties a mi *Kelet* szavunkkal rokon [52], ő a keletről felkelő Nap, a Hajnalcsillag, a Vénusz, a Szél, az Istenfiú, a Szent Szellem, a Szent Lélek.

Az egyiptomi regékben a napisten neve reggel Ra-kel vagy Kaleti. A hinduknál Mitra napisten a reggelhez és a keleti irányhoz rendelődött. A keletről származó kelta nép nevei: kelti, ketai, keltoi, Caleti, Caledoni, Galati, galii, Galata, Calabria stb.

Több Kelemen nevű hegy van a Kárpát-medencében és a világban. A Keleti-Kárpátok Kelemen nevű hegységében alpesi magasságban tündöklük a Jezer (Jó-szer)-tó.

A reggeli napkeltét belátó helyeken számos kolostor vagy épp város épült. *Kel* szavunk rejlik sok névgyökerében: Kolos, Caléch, valamint több mint 300 Cal-, Cel-, Chel-, Kal-, Kel- kezdetű helynévben.

A levegő és a víz lágy, anyai oldalnak megfelelő tulajdonságú. Ez az istenanyai jellemző megtalálható archaikus népi imáinkban is. A 34. Mária-énekünk „szép hajnalnak” nevezi a Boldogasszonyt:

„Ó, fényességes szép hajnal,
Kit így köszöntött az angyal:
Üdvözlégy teljes malaszttal.”

A Boldogasszony-énekek közül a 233., „Ó, dicsőséges...” kezdetű templomi hálaénekben az Istennő maga a hajnali Nap sugára, az Úr fényének fakasztója:

„Hajnal nyílása, éltünk világa,
Nap dicső sugára, Úr, fényt fakasztál
Üdvünk borújára.”

A hajnali nap figyelése, tisztelete, a hajnali elmélkedés, meditáció kell ezen imák mögött álljon. Azt tarthatták, hogy a lelki-szellemi segítő a felkelő Nappal együtt jön, vagy épp a Hajnalcsillagtól.

Fényt hozó istennő volt a görög Éósz, az egyiptomi Su, a hindu Visnu. A mezopotámiai cseréptöredékeken az istennő tartja kezében a háromnyelvű fénynyalábot, mely tulipánunkra emlékeztet. Héres ábrázolás a fényt hozó istennő Halacsanájában, aki a napkerekű szekéren jelenik meg. Rekonstrukciója látható Őrvidéken a Velem parkban. A napkereket tartja kezében a Boldogasszony a kassai domonkos kolostor címerén, napkeréken áll a kolozsvári Szent Mihály-templom falában látható régi faragott kövön. Olykor az istennő ingének fodros kezelője képezi le a napkereket.

Régi népi imáinkban az istennő szerepét Mária veszi át. Mária a zöld ággal jelképezett hajnal-istennő vagy fa-istennő mása. A felkelő naphoz rendelődő energia színe a levegő-elemnek megfelelően a zöld.

„Én kilépek ajtóm elejébe,
Ott vagyon zöld ág,
Abban vagyon szép Szűz Mária,
Kezében van kis oltárka,
Nyakában van kőolvasó.” [18]

A régi templomoknál a keleti irányban olykor a körrel vagy oroszlánnal jelölt napisten-fiú látható, vagy a napkereket tartó Boldogasszony. Kolozsváron, Kassán és Szombathelyen az istennő és a napkerék jelenik meg. A zsigrai templomban az istennő ötágú csillaga jelzi a keleti irányt. A szécsényi ferences templom sekrestyéjében a bárány képjele kelet felé néz.

Az ókori istenfiúk gyakran a reggeli és keleti fényhez kapcsolódtak. Így ábrázolták Adont, Adóniszt, Mithrászt, Mardukot. Adon a mezopotámiai napisten, akinek elhalását és újra megjelenését a tavaszi napéjegyenlőségkor ünnepelték, akárcsak a sumer Dumuzi-Tammuzét. A görög Adónisz ünnepe szintén a tavaszpontkor volt. Később az akkád Marduk napistent siratták és imádták a tavaszi körmenetekben. A napisten felségterülete inkább a dél, illetve az égi irány. A zsigrai templomban a déli irányban található a körrel kihangsúlyozott férfiarc. A kolozsvári Szent Mihály-templom a déli külső sarkon kalappal a kezében áll a napistenre utaló férfi szobra.

A csángó ima szerint Jézus maga a felkelő Fény gyermeke. Színe a zöld, illetve „aranyágon zöldesség”:

„Mikor reggel felkelek,
Napkeletre tekintek.

Ott látok egy aranyágot,
Aranyágon zöldességet.
Ott van Krisztus..." [18]

A reggeli keleti fény ébresztgeti a bennünk lévő gyermeki lélekmagot. József Attila meglátása szerint a gyermeki lélek, a kis bak-bog-bogár, a belső fénymagunk hajnalban jön elő:

„Földtől eloldja az eget
a hajnal s tiszta, lágy szavára
a bogarak, a gyerekek
kipörögnek a napvilágra.”
(József Attila: *Eszmélet*)

A teremtés a fény megjelenésével bontakozik ki. A teremtés és a mindenkori újrakezdés szent dolog. A napkelte újratelemi a fényt. A téli sötétség után a nappalok meghosszabbodásával növekszik újból a fény. A szeretet újbóli növekedésének, a lélek rezdülésének is fénye van. A lelki megújulás a napkeltéhez, illetve a Karácsonyhoz fűződő sötétségből indul. Lelki impulzusaink és érzelmeink a sötétnek tartott oldalunkban rejtőznek. Az új lelki fényt, a szeretetet érzelmeink kitisztításával érhetjük el. A Smaragdtáblák szerint sötét és fény egy természetű és egy forrásból származik. A sötétből kell kibontanunk a „fények fényét”. [54]

A szellemi erőt a Bibliában láng formájában írják le. A magyar mondákban a hajnalkert az aranykert, az Istenkert, „ahol Pünkösdkor láng tör ki”. [3]

A kereszténységben a Húsvét tavaszünnepéhez tartozik a halhatatlanság, a feltámadás zöld színe. A hinduknál ezt a szerepet a Zöld Tara tölti be. [40]

Tavasszal a határszentelésnél körbejárja a mezőt a falu népe. A termékenység az istennő felségterülete. Ő hozza az áldást, a vetés-aratás bőségét. A hinduknál zöld ruhába öltözve tartja a bőségszarut.

A keleti napkelte iránya kapcsolatban van a napnyugta irányával. A reggeli és az esti fényben különös szellemi erő rejtőzik. Régen szárnyakkal ábrázolták a reggeli napkeltéhez kötött hajnal-istennőt, és az esti fényhez tartozó Nüxot vagy Astartét.

A tavaszi napéjegyenlőség körüli idők energiája a létet öleli át. A tér tavaszi erőiben összekötődik a levegő-elem szellemi ereje a föld-elem erőteljes hatóerejével. E kettő az égi irányban olvad eggyé.

A tavaszi ünnepek nemcsak a levegő-elemhez, hanem a tér-elemhez is kapcsolódnak. A tér-elem színe a fehér, iránya az égi irány. A különböző népek hagyományában a tér keleti megünneplésében a zöld szín a fehérrel eglyényegűvé válik. A tibeti és hindu bölcséletben is a kelethez a fehér és a zöld szín társul. Egyformán fontos nekik a Fehér Tara és a Zöld Tara is. A keleti kapuőr fehér színű és lóképzű. A ló képze- te szintén az Istenanyához kötődik. A Hold az őszanya bolygója, a ló pedig a Hold állata. A hunok a tava- szi napéjegyenlőséget tartották a teremtés ünneplése idejének. [37] A tavaszhoz kapcsolódó ünnepeken a nép fehér ruhában jelent meg. A fehér szín a keresztények Húsvét ünnepénél is megtalálható. Ez különö- sen szokásos volt Húsvét nyolcadának napjain. [56] A Húsvétot követő vasárnapot ma is Fehér vasárnap- nak hívják.

A tibeti Köztes Lét könyvében az ember szellemének őrzője a napkeltei Fehér Égi Anya. A hinduk Fehér Tarája a mi Nagyboldogasszonyunknak felel meg.

A fehér szín a Nagyboldogasszony színe. Imáinkban a Nagyboldogasszony szerepét Mária vette át. A felkelő nap virága a fehér rózsza. Nem véletlen tehát, hogy több archaikus népi imánk úgy kezdődik:

„Fehér rózsza, Mária,
Reggel, mikor felkelek,
Napkeletre tekintek...” [18]

Népdalunkban is összekapcsolódik a rózsza a hajnallal: „Hajnalban, hajnal előtt / rózsafa nyílik a házam előtt”.

A napkelte energiái kapcsolatban vannak a szellemi erőkkel, a napnyugati föld-elemmel és az égi irány- hoz rendelődő tér-elemmel. Az egyiptomi hitrege szerint a napkelte ideje a legjobb idő találkozni a leve- gőjegyű Su-val, a földjegyű Atummal és a világot behálózó Ré energiáival. A hindu Nagy istennő, Visnu is három területet jelképezett: a hajnalt, a délet és a napnyugtát.

Tavasszal három őserő kapcsolódik össze: a levegő, tér és a föld. Ez a matematika segítségével is kimu- tatható. Az univerzum mérőpálcájának tartott 12-es szám megtalálható a levegő-elem oktaéderénél, a föld-elem kockájánál, a víz-elem ikozaéderénél és a tér-elem dodekaéderénél is.

A magyar nyelvben a tavaszi egység három égtája három erőminőséget jelent. A kelet a megújulásra való ébredést, az újabb felkelést jelenti. *Kel, keletkezik* igénk valami új létrejöttét mutatja. A dél a *tel-teljes* igék tartalmát hordozza. Szép ragyogást jelent, melyet a *deli, daliás* szavunk találóan fejez ki. Az éltető energia feltöltődése a déli égi irányban, a tér égi irányában történik. A nyugat nemcsak a megnyugvásra utal. A naplemente energiája betakar, és körülölel.

A tavaszhoz kapcsolódó teremtés az égre van írva. A Vénusz a Nap körüli pályáján az emberi magzat kifejlődési idejének megfelelően jelenik meg az égen. Változó fényű, akár a Hold. Változásában a teleszkópon holdsarló alakban látható. Tavasszal a reggeli órákban jelenik meg teljes fénnel mint Hajnalcsillag. Ősszel az esti órákban látható ragyogni mint Estcsillag. A Vénusz összeköti a tavaszt és az őszt, a reggelt és az estét. Az Esthajnalcsillag az istennőkhöz kötődik, akárcsak a Hold. A Vénusz a kozmikus anya csillaga, Ister. Megtalálható az Astarte, Aster, Eszter(gom) nevekben is. A magyar hagyományban Vénusz szintén a Boldogasszony csillaga.

A hun–esszénus tanításban a levegős lélek-elem az anyai oldalunkhoz áll közelebb. A levegő anyaga a Föld-anya szent hírvivője. Az ókor istennőit szárnyakkal ábrázolták. Az ókor gyógyítója más népeknél is az Ősanya, a Fa-anya, a Föld-anya, a Boldogasszony, az Istenanya volt.

Az esszénus tanítás a reggeli egyesülésekre, imára és meditálásra hívja fel a figyelmet, amikor a Föld-anyát kell üdvözölni:

„A fény gyermekei a Törvény szolgálói.
Pirkadatkor csodálja a felkelő Napot,
Beszívja az illatos levegőt,
És örömmel üdvözli a Föld-anyját.” [10]

Míg a reggeli hajnal-istennői energiák nőiesen lágyak, addig naplementekor erősebbek. A keletre található levegős lélek-elem színe zöld és jin-nőies típusú energiát jelöl. Az indiánok szakrális kunyhóin a nők a keleti ajtón mennek be. A naplementéhez a föld-elem társul, melynek erős, ható természete van. Ezt vörös színe is jelzi. A nyugat évszaka az őszt és a föld elem társítható hozzá. A föld-elem kockája egyben az erőt is jelképezi. Az indiánoknál a férfiak a nyugati ajtón jönnek be a kultikus házukba és a nyugati részen ülnek le. Ugyanígy a szibériai népeknél is. A rítusok házába a keleti ajtón mennek be a nők és a nyugatin a férfiak. A Malta nevű szibériai faluban még a lakóháznak is külön bejárata van a nő és a férfi számára, külön szobarésszel, ahol a ruhájukat tartják.

A mindent járó malmocska című mesénkben a naplemente királyának fia van és az ökröcskével játszik. A fiú és a föld-elemhez rendelődő ökrök szintén a jang jelleget húzzák alá. A napkelte királyának lánya van.

Egy Mátyás királyról szóló palóc énekben is megtalálható e tudás:

„Szeretője szép hajnali,
S ő estélig csillag lett.
Láthatod, itt ragyognak
A Hollókői vár felett.” [61]

A teremtő istennőhöz rendelődő reggeli levegős jegyű Su színe a zöld. Az esthez kapcsolódó földjegy színe a vörös. A világot behálózó mező energiáihoz a fehér szín rendelődik, mely az égi iránynak felel meg. A három időponthoz kapcsolódó erők és őserői elemek a nemzeti színeinknek felelnek meg.

A kelethez rendelődik a zöld, a nyugathoz a vörös szín, és az ég felé a fehér szín. A fehér-vörös sávok a zölddel együtt a térnek megfelelő szellem, illetve a Nagy Anya, az Ég Anyja, a Nagyboldogasszony színeit képezik le.

Talán erre érezhetett rá Weöres Sándor, amikor így ír: „Erős ház, szép zászló, jó anya”.

Nálunk a nemzeti színek képezik régi rítusaink hagyományát. Arkangyalunk ruháinak színe is ennek felel meg. A kolozsvári Szent Mihály-templom főoltára felett Mihály arkangyal ruhája felül fehér, középen zöld és az alsó része piros, akárcsak Jézus ruhája.

Az esszénusok imáikkal reggel a Föld-anyához, este a Mennyei Atyához fordultak:

„A ránk virradó nappal átölelem Anyámat,
Az eljövendő éjszakával csatlakozom Atyámhoz,
És a tovatűnő estével és reggellel
Belélegzem törvényeiket,

És nem fogom megszakítani az Egyesületeket
Az idők végezetéig.” [10]

Az est, illetve az őszerősebb, jang típusú energiák. Az esszénusoknál az esti órákban került sor az Ég-
atyával való Egyesületekre.

Az imára és hálaadásra a reggeli és esti órák alkalmasabbak. A szellemi erő a Forrás Fényéből jön. A
hálaadás a Forrástól jövő fénytel teljesebb:

„Magasztalom alkotásaidat
A hálaadás énekeivel
Állandóan időről időre,
A Forrástól jövő fénytel,
Az este homályba való borulásával,
És a sötétség megszűnésével virradatkor.” [10]

A reggeli órákban jobban hat a levegő-elemhez kapcsolódó Szellem energiája. A levegő-elem közvetlen
kapcsolatban áll a lelkünkkel, a pszichénkkel. *Lélegzésünk* kapcsolatban van a *lélekkel*. A lélegzésünkre való
figyelés segít magunkkal egységbe kerülni. Ez előbb-utóbb békés állapotot teremt. Ahogy kezdünk har-
móniába kerülni saját magunkkal, úgy tisztulnak ki érzéseink, és erősödik a bennünk rejtőző anyai oldal-
hoz tartozó szeretetünk. A levegő-elem segítségével lelkünkhöz közelebb kerülhetünk. A lélegzésre való fi-
gyelés, illetve a lélegzetvétellel történő szellemi-érzelmi tisztulás mindenki számára lehetséges.

Az életfa, a kereszt és az erénylétra ugyanazon lényegiséget rejt magába. A hitregék életfájához az Isten-
nő tartozik. A Fa-anya és Föld-anya egylényegű fogalmak. A Föld-anyához a vörös szín rendelődik. Ar-
chaikus imáinkban hajnalban említődik Szent Asszonyunk, az aranyos kápolna, valamint az erénylétra is:

„Én felkelek szép piros hajnalban,
Kimenék ajtóm elejibe,
Feltekintek napkeletre,
Ott vagyon fehér kőkáponya,
Küjjel aranyos, belől irgalmas.
Abba üle Szent Asszonyunk,
Szent urunk székibe,
Szent haja leeresztve...” [18]

A napkelte idején könnyebb kapcsolatba kerülnünk lelkünkkel, szellemünkkel az erénylétrán keresztül
a bennünk lévő istennői szeretet-oldallal:

„Én fölöttem szép piros hajnalba,
Feltekintek fényes mennyországba,
Nytva látom mennyország kapuját,
Azon belül egy vigasz lajtorját.” [18]

A reggeli Boldogasszony-képzet anyai oldalunk és lelkünk kapcsolatának fontosságára hívja fel a figyel-
met. Érzelmek legnemesebbike a szeretet Anyja. A reggeli fényben a belső Boldogasszonyhoz kerülnünk
közelebb. A hunok Zöld Bibliájában is megjelenik a szeretet istenanyja, az Égi Szent Anya:

„Te vagy az élet, a szeretet,
A boldogság ÉGI ŐRE,
Tebenned bízunk,
ÉGI SZENT ANYA!” [37]

A levegő-elemhez kapcsolódó fa mint az erénylétra vagy égisz erő fa összekapcsolja az embert az égi
iránnyal, a természetfelettel és a kozmosszal. A bennünk lévő örökléleki esszenciához, a gyermeki rész-
hez a levegő-elem rendelődik. Szellemünkbe ágyazott lélek-esszenciánk a mi isteni szikránk.

Nem véletlen, hogy a zöld szín a tavaszhoz kapcsolódik. A levegő-elem színe a zöld. A zöld szín egy
keverék, a meleg és hideg, égisz és földi keveréke. A színskála közepén áll, kiegészítő színe a piros, s mivel a
kék és a sárga elegye, jelöli egyben a színek hármasságát is.

A zöld szín a teremtésnek, a természet megújulásának, a növekvő életnek a kifejezője. A földön a nö-
vényekhez kötődik a harmonikus közép energia zöld színe. A növények képviselik ezt a harmonikus és
odaadó teremtő erőt. A tavasz a termékenység ünnepe, ezért a zöld szín a termékenység és halhatatlansá-
got kifejező képrendszerhez tartozik.

A régi rítusok mély tudásból eredtek. A felkelő és lenyugvó nap figyelésével összekötött belső szemlélődés inkább hagyományként maradt ránk. Annak is csak a foszlányai. Valószínű, hogy már a települések helyének kijelölésénél figyelembe vették a domborzati formákat. A napfigyeléshez legalább egy kis magaslatra volt szükség. A régi települések sok helyen már magaslatra épültek. Ez biztonságot is jelentett a lakók számára. Feltűnően sok a Kelemen nevű kis domb vagy hegy a Kárpát-medencében. A Kel-*e(ő)*-menny fontos volt az ember számára. Az a kiemelkedés vált szent helyé, ahonnan az ember láthatta a napfelkeltét és a napnyugtát.

A reggeli és az esti fényt a nappalon átívelő energia kapcsolja össze. Ez a kapcsolat a téren át, az energiamezőn keresztül valósul meg. A létezés energiáinak terében leledzik minden. A fehér szín a tér-elemhez rendelődik. A tér-elemhez kapcsolódik a teremtés évszaka, a tavasz, akár a levegő-elemé. Régen a tavaszi napéjegyenlőségkor tartották a legnagyobb ünnepet a hunok. A tér-elem energiáiban kötődik össze az égtájak közül a kelet és a nyugat, illetve a reggeli napkelte és a napnyugta. Az egyiptomiak és a hinduk hitében napkeltekor volt a találkozás a levegő, a föld és a tér energiáival. Népi hagyományunkban nemcsak a kelő, hanem a lenyugvó nap idején végzett ima és meditáció is jótékony hatású. Egy Somogy megyei népi imában a napkelteben és az Úr szünetében van Istennek szállása:

„Úr szünete, szünete,
Nap kelete, kelete,
Pokol tőle távozik,
Ott Istennek szállása,
Angyaliknak gyűlése.” [18]

A szabadban végzett hajnali és naplementei meditálás legalkalmasabb az egyensúlyunk kialakításában. A hun-esszénus tanításban a hajnali és esti hála öröme található meg:

„Te adsz az embernek örök életet, hogy dicsérje
Hajnalban és este a Te munkádat és csodáidat
Örömteli énekben.” [10]

Az újjászületés egy szent aktus. Az újrakezdés, a megújulás ideje a reggeli óra, a keleti irány és a tavasz. A megújuláshoz szükséges a régi elhagyása. A tavasz és az ősz, a reggel és este erőiben a szellemi mozgás fokozottabb.

A hermetikai tudorok a kísérletekhez, a nagy átalakításhoz rendszerint a tavaszi napéjegyenlőség vagy az őszi napéjegyenlőség idején fogtak hozzá. A kísérletezők mind szerzetesek voltak, mind elsajátították a bölcséleti tudományokat.

Több nép ókori hitregéjében a reggeli felkelő naphoz és a tavaszhoz kapcsolódott a napisten. Az egyiptomi Teremtőt, Rét a „korong urának” nevezték. Ő volt Aton, a körmozgást végző, magyarul jól érthető Úthon. Hasonló rezgésű neve van a mezopotámiai Adon napistennek, aki a tavaszhoz és a reggeli órákhoz kötődött. Innen eredhet a görög Adónisz, a tavaszi napéjegyenlőség ura. A héberek istenének régi neve Adonáj.

A Nap járásának megfelelően az ősi napistenek neve világító csillagunk *útja* szerint Aton Egyiptomban, Odin, Woutan a germánoknál, Adon Mezopotámiában, Utu és Utnapistin Babilonban, Udu a haitiaknál, Tau az indiánoknál, Adti, Atar és Fohat (Fő-út) a hinduknál. A kínai Tao is az utat, pontosabban a jó középutat jelenti. A Nap *útjának* és *égni* rendeltetésének megfelelően a napisten neve (Egni)-Agni Indiában vagy épp Utnapistin Szemúriában.

A hinduk a Szellemi erőt képviselő Felső léleknek mondják, hogy maga a teremtő erő és az ÚT (Bhagavad-gítá, XIII. 23).

Az Út a szellemi erő, illetve a fény körútja. A tudatosodás útján az ember szelleme az anyai jellegű érzelmekhez kapcsolódik. A szeretet mint a legnemesebb érzelm az Istennő sajátja. Az esszénus tanítás erről szól:

„Nincsen rossz út, csak úttalanság van.
Minden út őhozza vezet, Istenanyánkhoz,
Akiben Istenatyánk is foglaltatik
A nagy nyugalomban.” [37]

Tavasszal, illetve a reggeli órákban mindaz amit elgondolunk, kimondunk és átérzünk, könnyebben összekapcsolódik és megnyilvánul a létezés terében. Amit elgondolunk, kimondunk vagy teszünk, min-

den visszatér hozzánk. Isten harmonikus terében a szeretet törvénye uralkodik. A szeretet–szeretetlenség kettőssége működtet mindent.

Tavasszal látható módon jelenik meg a régi elhalása. Ilyenkor könnyebben elhagyjuk a régit. Március 22. az ún. guzsalyütő nap, amikor le kell tenni a télen használt guzsalyt és fel kell hagyni a fonással. Az új mag elvetésére a tavaszpont körüli idő megfelelő. Március 23–25. a káposzta ültetésének, a mák, len vetésének ideje. Ilyenkor kell oltani és tisztítani a gyümölcsfákat. E munkálat időzítését Gyümölcsoltó Boldogasszony neve is tartalmazza.

A tavasz az új dolgok kezdésének időminősége, akárcsak a reggeli óra. Mihály, Gábor és Metatron arkangyal kapcsolódik hozzá.

A piros-fehér-zöld sávok szent irányokat jelölnek. A keleti és nyugati égtáj jelentős tartalommal bír. A Smaragdtáblák szerint az égtájaknak megfelelő irányt őrzők védik. Ami különös ebben, az, hogy a keleti és nyugati irányt két-két őrző vigyázza fel. A tibeti bölcseletben is megtalálható a hat őrző nemzetség.

A kelet és a nyugat a madárral jelzett szellemi erő iránya. A kolozsvári Szent Mihály-templom bejárati ajtajának keleti és nyugati felső sarkában egy-egy madár faragott kőszobra áll. A madár, illetve a hangot leképező hangszer a mozgó levegő-elemhez rendelődik. A szószerk keleti és nyugati sarkán egy-egy kürtös angyal van ábrázolva. Ugyancsak Kolozsváron a sétatéri szökőkút keleti és nyugati irányában egy-egy kürtös kerub látható.

A madaras vagy madárszárnyas ábrázolások gyakrabban keleti irányúak. Több templomban a keleti irányt női arcú lény és madár jelzi. Így található meg Jákon, Kolozsváron a Szent Mihály-templomban, a krakkói vártemplomban, Kisárván, Fraknó várában, a székelyudvarhelyi Szent Miklós-templomban, a zsigrai templom keleti sarkán.

Míg a keleti irányt gyakran madárral ábrázolják, addig a nyugati irányt gyermekkel is szokták jelölni. A keleti irányt egy madár jelzi a szécsényi ferences templom sekrestyéjében, a betléri Andrásy-mauzóleumban, a krakkói vártemplom szentélyén és rotundáján, a krakkói bencés templom rotundájának mennyezetén. A zsigrai templomban a keleti égtájat egy női arc jelzi, felette ötágú csillaggal, a nyugati irányt egy gyermek arca képjelezi.

9.1. A SZÉLRÓZSA IRÁNYAI

A lét oka, elindítója és összetartója a szellem. A szellemi erő minden létezőben megtalálható és mindent áthat. Olyan, mint egy összekötő és állandóan átrendező mágneses erőter. A szellemi erő a szél elvhez áll közel.

Az élet örökös mozgás. A lét biztosítékának és változásának alapja az örvénylő energia. A lét sötétjéből kibontott Fény a centrum körüli örvénylésből jött elő. Nem véletlen, hogy az ókori bölcsességben az örvénylő nap jelképezte az örök életet. Ma ezt nevezzük szélrózsának.

A Tejútnak spirálisan áramló rendszere van. Galaktikánk égitestjei szintén a szélrózsa szerinti csoportosulásokban helyezkednek el.

Az ókor szvasztikája is egy mozgásjel. A fontosabb ható erők száma négy, melyek rendszerint a kerék küllőiként ismeretesek. Az örök örvénylés jele a kerék, a szvasztika, a szélkerék és maguk a kerekded virágok is.

Az energiaörvény ábrázolása a népi díszítőművészetben forgó rózsza, szélrózsa, szél hulláma vagy tekerőlevél. Nagyon sok stilizált változat tűnik fel különösen faragott kapuinkon és ládáinkon.

Meséinkben a fehér hegy szelleme szélméneken jár. A négy szél egy anyától származik. A szél négy paripán repül. [74]

A szélrózsa a fény terjedési módjában is megjelenik. A teremtő fény négyes szerkezetű. Terjedésében nem egyenletes, hanem hullámszerű fotonokkal halad. A fénycsomagok egymással keresztirányban terjednek tovább. Az ókortól a fény jele a körbe írt egyenlő szárú kereszt. E négyes szerkezetű jel a hunok Anahitájának áldó jele volt.

A mozgó levegő a szél vagy a forgószél. A népi gondolkodásmód szerint a szél a teremtő és fenntartó energiának a mozdulata. A négyféle hatás a teremtő energia négy arca. Az indiai Formák Istene is négyarcú, melynek jelképe a madár és a kerék. Az energia mozgása körkörös spirális út, attól függetlenül, hogy melyik őserői elem nevében történik.

A négy őserői elem, illetve a négy égtáj hatással van a lét minden lényére. Ez a képzel szakrális jelként található meg templomaink ablakán, mennyezeti kazettákon, belső falak díszítőelemeként, varrottasainkon, faragott kapuinkon vagy külső oromzati díszítőelemként.

A létre jellemző örvénylő körmozgásra az őserők közül a levegő és a víz képes. A hun bölcselet az élet erőinek jellegét vízörvényként és légörvényként írja le, és négygereszdes alapkönek nevezi. [37]

A teremtő erő a szélrózsa minden irányában kifejti hatását. A földi létben négy kardinális irány található: kelet, nyugat, észak, dél. A hunok által kifejezett vízörvény északot köti össze déllel, a légörvény pedig kelet–nyugat irányában fejt ki hatását.

A Bibliánkban mind a négy világtájat őrzők védik: „Láték négy angyalt állani a földnek négy szegletén, a földnek négy szélét tartva” (Jel 7,1).

A hindu Rigvédában a szellemi erő mozgó levegőként jelenik meg, mely a mindenséget élteti. Az első hang a tehén hangja volt. A hindu bölcseletben a Szó ereje tartja fenn a létet:

„Négyféle részre oszlik fel a Szent SZÓ” (Rigvéda, V. 45).

A hindu bölcseletben a négy égi irányhoz a lótusz kapcsolódik. A lótusz mint szélrózsa az égtájak őrzői, a Maharadják mellett található. A négy égtáj angyalai, a Stanzák Maharadjáinak mindegyike lótuszon áll.

A Szó ereje hat a négy égtáj felé, és az ennek megfelelő erőket a menny folyóinak nevezik (Rigvéda, V. 45). A víz-elem az érzelmekhez rendelődő őserő. Az anyai oldalhoz tartozó érzelmek balspirális áramlásban vannak. A keleti népek fa-eleme a levegőnek felel meg. A fák növekedésükben balspirál szerint növesztik ki leveleiket, ágait. A szélrózsa ábrázolásain szintén balosztatú áramlás látható. Ez az anyatermészetű erők mozgásának iránya.

Archaikus imáinkban a házunkat négy angyal őrzi:

„A mi házunk négyszögletes,
Négy szép angyal őrizkedik.” [18]

A négy irány a magyar hagyományban szintén szellemi gyökerű: négy angyal kapcsolódik hozzá. A hármás és négyes jellemző megtalálható a Föld-anyától a Boldogasszonyig. A szent hármás szellemlény anyai jellegét – az Ég Királynéja – átveszi a földi négyes szerkezetű lét is. Az Ég Anyjából létrejön a Földanya vagy a Boldogasszony.

A görögöknél az északi szél Boreasz (a rómaiaknál Aquilo), a déli Notus (Auster), a nyugati Zephyris (Favonius) és a keleti Eurus volt.

A természeti népeknél a különböző irányból fúvó szeleket egy-egy istenséghez társítják. A cimsián indiánoknál a Négy Nagy Szél a világ négy sarkának főnökei. Ők hozták létre a négy évszakot. A kínaiak nagy teremtője, Pan-ku lehetetből keletkezett a szél. A kínaiak a szelet a tigrishez kapcsolták. A kínaiak és a tibetiek nyolc szelet különböztetnek meg, figyelembe véve az égtájak közötti másik négy felező irányt is. Az egyiptomiak is négy szelet ismernek, amelyeket Su, a levegő istene uralt. Sunak négy támasztéka van a horizont négy égtája felől.

A szélrózsa minden iránya más-más hatással van az emberre és a földi létre. A különböző népek hagyományában a négy hatást a négy égtáj felől fúvó széllal jellemzik. A déli szél meleget hoz magával, de izgató és élénkítő hatású. Éghajlata a nyár, napszaka a dél. Az északi szél száraz, nyugtató hatású. A vizet, a nyugtalan érzelmeket olykor megfagyasztja. Éghajlata a tél, napszaka az éj. A keleti szél hűs, frissítő hatású. A napszaktól a reggelhez kapcsolódik, éghajlata a tavasz. A nyugati széllal meleg és nyirkosság érkezik. Fárasztó és álmosító hatású.

Az égtáji hatásokat másban is megfigyelhetjük. Jobban alszunk, ha észak–déli irányban van a fekhelyünk. Így fekszenek az állatok, így készülnek az odúk, a fészkek és a hangyabolyok.

Ebben rejlik annak titka is, hogy a fohászoló ember leggyakrabban észak vagy kelet felé fordul. Innen jönnek a nyugtató, felfrissítő erők. A keleti istenség a Fehér Istenanya. Őhöz szállt a felkelő napkor az ima. Az évszakok szerint ő a tavasszal teremtő Istenő. Ő a mi Gyümölcsoltó Boldogasszonyunk. A Hold állásától való függőségében a Húsvét is ide kapcsolódik. A rovásos botnaptáron régen a Húsvét is Boldogasszony-ünnep volt.

„Ha feléd int a szeretet, kövesd,
Még ha kemények is az útjai,
És ha átölelnek szárnyai, add meg magad,
Még ha tollai alá rejtett kardjai meg is sebesítenek.

És ha szól hozzád, bízz szavában,
 Még ha álmaidat úgy rázza is meg hangja,
 Ahogy az északi szél végigsüvít a kerten.
 Mert ahogyan a szeretet megkoronáz, úgy fog megkeresztelni is,
 Ahogyan kibontakoztatja életfádat, úgy fogja megnyesni is.
 Ahogyan felemelkedik a magasba és gyönyörű ágait felemeli a Napba,
 Úgy fog leszállni gyökereidbe, hogy megrázza és a földhöz kössön.”
 (Kahlil Gibran)

A tibeti bölcsélet a négy égtájnak megfelelő irányokhoz négy angyali-szellemi párt tesz örnek. Minden kapuörnek és úrnőnek más-más állati fejalakot feleltet meg, különböző színekkel: Lóképű, Disznóképű, Lónyakú, Kígyóképű. Ugyancsak négy irány van a négy világtáj között: délkelet, délnyugat, északkelet és északnyugat. Ezen irányokat is négy pár kapuőr pár vigyázza felül. [71]

Az egyiptomi templomok szentélyében a négyszínű függöny képjelezte a négy őserői elemet és a négy égtájt. A szentek szentjének négyszögű alakú terme ugyanazt a négyes szerkezetet képjelezte, mint a piramisok, obeliszkok és kerengők. A hébereknél is a négy sarok a négy égtáj felé néz, amelyeken a négy elem állatövi jele található (Exodus XXVI). Brahmát a hinduk négy fejjel, Visnut, Lakshmit négy karral ábrázolták. Az egyiptomi Neith-nek négy lecsüngő hajfonala volt. A japánok hitében a Négy Égi Király védi a világ négy égtájt. Négy karral ábrázolták a Törökországban előkerült szkíta istennőt és a tibeti Önmegszabadítót. Az óind táncoló Sivát szintén négy karral mintázták le. Négy fejjel jelenítették a görög Janust, Hekaté ógörög istennőt és Sophiát is. Négyszöggel és körrel ábrázolták a kelta mennykő-istent, Taranist.

Négy égi erő védelmezi a négy égtájt a hindu vallásban. Ezt a megjelenítési módot az ókor filozófiáján alapuló alkímia a négy őserőre alkalmazta.

A lét energiái a földi életben négyes szerkezetűek a négy égtájnak megfelelően. Minden égtájhoz egy-egy őserő rendelődik. A hun bölcsélet a négy égtájt és őserőt a világ négygereszdes alapkövének nevezi. [37]

A négy őselem: föld, tűz, víz, levegő. Ezek az elementáris erők lényegében nemcsak a fizikai világ összetevői, hanem őserői szimbólumok is. Az elemek elvi megértése alkotja a gyógyászat és a pszichológia alapját.

A négy égtájnak megfelelő hatás az égi hármastól jön létre. A kozmikus hármasság a szeretet háromszögében, a fényháromszögben szemléletesen ábrázolható. Ez a teremtő hármast szellemi összetevő kivetítve magát megkétszereződik a Nap–Hold–tengely mentén. Így megteremtődik a földi négyes irány. A Nap a déli égtájt és a tűz-elemet jelzi, a Hold az északi iránynak és a víz-elemnek felel meg. A keleti és a nyugati irányban a szellem csillaga helyezkedik el. Keletre található a levegő-elem és nyugatra a föld-elemnek megfelelő őserői energia és mintázat.

A földi égtájak egy négyes szimmetriában képezik le a letűkrözött szellemi hármast. A tűz-elem a déli iránynak felel meg, a víz-elem az északi iránynak. A lélekcsillaggal vagy a lélekmadárral jelzett erő keletre és nyugatra rendelődik.

A hindu Ájurvéda az ember egészségét az őserőkhöz köti. Az Ájurvéda szerint a levegő- és a tér-elem együttese alkotja a *vata* nevezetű energiát, mely az emberben is munkál. A vata erőit zölddel jelölik. Hatása reggel és este, illetve a keleti és nyugati irányban nagyobb. A föld- és víz-elem alkotja a *kaphát*, melynek színét vörössel jelölik. A kapha energiája szintén reggel és este, illetve a keleti és nyugati irányban hatásosabb. Az észak–déli irányban a *pitta* energiája hat, mely a víz- és tűz-elem erőit foglalja magába. A hindu Ájurvéda szerint a tűz–víz együttese a pitta, mely északi és déli irányban fejt ki nagyobb hatását. Olyan, mint nálunk a víz- és tűz-elem. Keleten és nyugaton a föld, levegő és a tér erői hatásosabbak.

Az aztékok a napkörükön a víz-elemet együtt ábrázolják a tér-elemmel. Mindkettőre az ötösség jellemző. A tűz-elem a napkör közepén lévő fej tetején hármast szerkezetben van ábrázolva, mely mellett kis hulló teste – gyík, szalamandra – rajzolódik ki. A keleti és nyugati irányban lévő levegő- meg föld-elemet hasonlóan négyes mintázatokkal jelölik. A külső körben 20 kis ábra található. Ez a 20-as szám a tér-elem dodekaéderére és a víz-elem ikozaéderére jellemző. A nyugati irányban a föld-elem mellett kígyó, míg a keleti levegő-elemnek megfelelő irányban madár feje rajzolódik ki.

Az ember is fényből szövődött. Felsőbb énünk négyes szerkezetű. Az emberben szintén négyes szerkezetű erő működik. A kettősségek egymást keresztezik. Egyik a függőleges égi–földi iránynak felel meg, másrészt a jobb–bal irányban található a ható és befogadó elvű energia. Mindenik egy-egy kettős spirális energifolyamként találkozik bennünk.

A négyes függőleges szára útján jön létre a kapcsolat a felső szellemi világ és az alsó fizikai világ, az emberi test között. Akár egy nyolcshoz hasonló végtelen körforgásban áramlik az összekötő energia. A négyes másik szára a vízszintesnek megfelelő energiaáramlás az ember anyai és apai féltekéje között. Az aktív és a befogadó részünk között kialakult egyensúllyal megteremtődik a végtelen energiaáramlás nyolcása. Ez a két kettős energiájának harmonikus áramlását hozza létre. Lényegében a négylevelű heréhez hasonló alakzat jön létre, mely az ókor népének hite szerint az istenanya, illetve a tűz jele.

Az ember a fény és áldás jelének, valamint a szent háromnak megtestesített állapota. Az ember a dualitás fizikai talajában a harmonikus hármas egyensúlyára törekszik. A fizikai anyag négy alapvető eleméből épül fel teste. Ugyancsak érvényes rá a test, elme, szellem és a gnoszt négyessége. Az emberre is jellemző a négyes szerkezet. Vajon véletlen lenne, hogy az ember jellemzője hasonló az ókor tűz jeléhez, a kereszt-höz?

Az emberben található az ég és föld energiája. A két erőt két háromszöggel ábrázolták az ókorban, és maga Leonardo da Vinci is. Az ember szent központja a szívérőnél helyezkedik el. A szívcsokornál lelhető fel a két erő közepe. Nem véletlen, hogy a szívcsakra jele a csillagszerű kettős háromszög. A Dávid-csillag néven ismert mintázat a keleti bölcselet szakrális képjele.

Az ember „fényből szőtt csillag”, állítja a Smaragdtábla. [54] A hármas és a négyes jellemzővel bíró erővonalak szövik át lényünket. Felülnézetből energiaörvényünk egymásra merőleges helyzeteket vesz fel. Az erőspirál egymásra merőleges metszéspontjai kötik össze az erőtereket. A merőleges helyzet minden 90 fokos fordulatnál előáll. Egy fordulatnál négy ilyen merőleges helyzet adódik. Ezek a körbe írt merőlegek adják a keresztet.

A szívközpontnál különleges dolog történik. Itt a spirál összetevői alulról felfelé haladva megteszik a 360 fokos fordulatot. Ezenkívül két egymásra merőleges irányban, kereszt alakban össze is vannak kötve. Anyagi világunk, a világmindenség összetartó ereje a szeretet keresztje. Ez a kis mikrokozmosz köti össze a makrokozmoszt. A szeretet keresztje a szívközponthoz rendelődik.

A szakrális geometria egyedi módon mutatja ki a szeretet híd szerepét. A szívközpont az összekötőkapocs a fizikai és a szellemi világ között. Archaikus imáinkban szent kereszt van a szívünknel:

„Engem angyal megőrizzen,
Szent kereszttel megjegyessen...
Szent kereszt a szívemnél,
Szent kereszt a fejemnél...” [18]

Az őserői elemek besorolhatók ható apai, befogadó anyai és semleges jellegű erőkre. Lány női jellege van a levegő-elemnek és a víz-elemnek. Erős, ható természettel a tűz-elem és a föld-elem rendelkezik. A térre a harmonikus semlegesség jellemző. A tibeti bön hagyomány Anya-tantrának nevezi az elemekkel való gyakorlatot, amelyet az ember testének-lelkének kiegyensúlyozására szoktak végezni.

Az elemek a személyiségünkhöz is kapcsolódnak. Az öt ős-princípium keveréke adja jellemünk alapját. Az öt elemet és azok erőterét Platón szabályos geometriai testeknek látta. A háromszögekből álló szerkezetük jellemzően az ember négyféle testére is vonatkozik: a fizikai, érzelmi, mentális és spirituális jellegű testére.

A bölcselet köre szerint rendeződik a 12 zodiákus állatöv. Az egész kör lényegében felosztódik férfias és nőies jegyekre. A jegyek négyes osztatúak a polaritás szerint, a négy elemi erő után: föld–tűz–víz–levegő. Régen az állatövi jegyeket e négy fő erő szerint ábrázolták. Az évszakokhoz tartozó erők hármas részre bontódnak: kardinális (tüzes) – változó (vizes és levegős) – szilárd (föld). Régen a horoszkóphoz az évkör elemeit a maguk négyességében ábrázolták.

Az embernek az elemekhez való viszonya alakítja létezésének minőségét. A természetes elemekkel való kölcsönhatás felfrissíti az embert. Felélénkülünk és megnyugszunk a hegyi friss levegőn, a zöld tájon, a csobogó víz mellett, a napon, kinn a természetben. Ők alkotják a Nagy Anyagot, a Nagy Anyát, amiből származunk. Hatásukat a mi hagyományunk is az angyalokhoz vagy az Istennőhöz köti. Rítussal összekötött ünnepeik máig fennmaradtak a Boldogasszony-ünnepekben. A tűz vagy fény ünnepe a Gyertyaszén-

telő Boldogasszony és a Karácsony, de szentségével minden ünnephez hozzárendelődik a tűz. A föld ünnepe a Sarlós Boldogasszony, a Kisboldogasszony és a Karácsony. A tér ünnepe a Gyümölcsoltó Boldogasszony és Nagyboldogasszony. A víz a Húsvéthoz és a Vízkereszthez kapcsolódik, de a Rák jegyű Sarlós Boldogasszony is tartalmazza. A víz-elem szentsége szinte minden ünnepben benne van. A levegős lélekünnep a Pünkösöd és a Rózsafüzér Királynéja.

Az elemek belsőnkre vonatkoztatva inkább elemi energiáknak tekinthetők. Ezek az erők pumpálják a vért, szállítják a nedveket, feldolgozzák az ételt, kiválasztják a vizeletet, hővel látják el testünket. Az elemi energiák jelenléte teszi lehetővé az akupunktúrás gyógyítást, a Reiki, a feng shui és más emberi erőterre ható módszer alkalmazhatóságát. Az elemi energiák összeadásakor keletkezik a tömegek különös magatartása is, a tömeghisztéria vagy az eufória.

A tudatosságunk aszerint alakul, ahogy az elemekhez viszonyulunk. Ha a minket körülvevő elemekre mint élettelen dologra tekintünk, számunkra élettelenné válnak. Testünk is gépezetté válik, ha úgy tekintünk rá. Ha nincs szent kapcsolatunk környezetünkkel, nem nő belső tapasztalásunk és lelkünk nem gazdagodik. A hit és a hála vezet el minket az alkotó energiákkal való szent kapcsolatokhoz.

Minden dolog a Nagy Anyában létezik, tartja a tibeti bölcsélet. A Nagy Anyához tartozik a négy őserő, a négy elemi energia és a tér is, amiben az anyag és az erő megnyilvánul. Ebben mozog az élet eredője, az őrláng, tibeti nyelven a rlung. A kínaiak lingnek hívják. Az életszelet a ló szimbolizálja. A mozgó őserőt életszélnek nevezik, akárcsak mi. Archaikus imáinkban forgó kereszttekként jelenik meg. Mondáinkban, meséinkben a tündérek körtánca révén elevenedik meg az életenergia.

A sumer tudásból táplálkozó esszénus tanítás az elemek tiszteletére, az élővilág egységére alapozta nézeteit. Az elemeket élőnek, angyaloknak hívták. A meditálást, a szent beleérzést *egyesülésnek* nevezzük:

„Csak a Mennyei Atya Angyalaival
történő Egyesüléseken keresztül
tanuljuk meg látni a láthatatlant,
hallani azt, ami nem hallható,
és kimondani a kimondhatatlant.” [10]

A régi templomokban is ismert az égtájak jelölése. A jelrendszer az őserők képjeleit használja fel. A templom szentélyében olykor az evangélisták az égtájak szeint vannak besorolva és kőbe vésve. Máté a kelethez, János a nyugathoz rendelődik. Mindkettőhöz madarat vagy szárnyakat társítanak. A napjegyű és oroslánhoz kötött Márk a déli irányhoz tartozik. A holdsarló alakját leképező bikaszarv, mely Lukács képjele, az északi iránynak felel meg. A Bibliában is megtaláljuk ezt a szimbolikát. Ezékiel próféta jelképes látomásaiban olvassuk: „Négy élőlény alakja volt ott. Ilyennek látszottak: emberhez hasonló alakjuk volt, de mindeniknek négy arca és mindegyiknek négy szárnya volt. Lábaik egyenes lábak voltak, de lábfejük olyan volt, mint a borjúláb. Ragyogóak voltak, mint a fénylő réz. Szárnyuk alatt négyfelől emberi kezek voltak. Mind a négynek voltak arcai és szárnyai. Nem kellett megfordulniuk, amikor jártak, mindig előre nézve tudtak menni. Ilyen volt az arcuk: volt emberarcuk, de volt oroslánarca is mind a négynek jobbról, bikaarca is mind a négynek balról, és volt sasarca is mind a négynek.” (Ez 1,5–10)

A kolozsvári Szent Mihály-templom szentélyének keleti oszlopfőjén madárszárnyal ábrázolták Szent Máté evangélistát, és nyugati oszlopfőjén hátánál a madárral Szent Jánost. Sok templom szószékén ugyanez a képjelezési mód ismerhető fel.

9.2. A SZÉL ÉS A SZÓ HATALMA

„Szájunkra a jövő hágott,
Kiáltunk emberebb világot,
Szeretetet, szabadságot,
Szél a lábunk, arcunk áldott,
Nézünk minden követ, ágot,
Ahol utat ki se vágott,
Sej haj, dallal, jó vigasszal,
Asztaltalan szómalasztal
Keressük az igazságot.”
(József Attila: *És keressük az igazságot*)

Az emberi test éltetője, saját szellemünk, szélszerűen áthatoló képességekkel rendelkezik. Az ember életereje a szél elvéhez áll közel. Ahogy a világegyetemet mozgató őserőt körbe írt keresztrel vagy szélrózsával ábrázolják, úgy ez az ábrázolási mód érvényes az ember életerejére is.

A teremtő erő fogalmához tartozik a szél, hang, beszéd, az Én mint egyedi lélek.

Az egyiptomi és a mezopotámiai kultúrkörben hasonló termékenységi elv található. A Nap–Hold–Szél-hármasság áldásos teremtő hatása az egyiptomi teremtéstörténetben maradt fenn. „Kezdetben volt az Éj... fekete szárnyú madár volt. Az Ős-Éj a Széltől megtermékenyülve ezüst tojását a Sötétség óriás ölébe tojta. A Tojásból a Szél fia, egy aranyszárnyú Isten lépett elő... Ez az isten volt az elsőszülött... Phanésnek nevezik... neve azt jelenti, hogy világosságra tárt mindent.” [3] A Phanés név rezgése egyezik a mi *fényes* szavunkkal. A Szél magát a Vénuszt jelenti. Ezek szerint a megtermékenyítés a Széltől (Vénusztól) jött a Phanés (fényes) által.

A teremtéssel kapcsolatos rovásos hun mondákban az Élet Anyja lehelt lelket az általa alkotott emberbe. [33] A lélegzet, lehelet és a lélek egylényegű fogalmat takar. Az irokéz indiánok hitregéje szerint a teremtő Nagy Anyát a szél termékenyítette meg.

A hindu bölcséletben a mozgó levegő mint beszéd maga az istennő. Az élet vizeit a tehén hangja formálta meg (Rigvéda, I. 164).

A yaki indiánok szerint a Teremtő énekével keltett széllal tartja össze a világot.

A gnosztikus hagyomány (Egyiptom, Nag Hammadi) szerint az emberbe Sophia/Pistis őszanya lehelt bele a lelket. Szerintük a lélek egy női minőség, aki egységben él az égi atyával. A létezés megújulása az istenfiúhoz kapcsolódik. Samael istenfiú hangja kelti életre a világot. A muskogen idián hitregében a kezdeti ösvízbe belefúj a szél és megindult sz élet. A hindu Imra tündére a lélegzés erejével hozza létre a világot, illetve az embert. [58]

A hermészi tanokban az anyai és apai oldal harmóniájából lélekcsillag vagy lélekmadár születik meg. A fény lélekcsillaga maga a Szél csillaga, maga a Vénusz. A hermészi tanok művelői a két különböző anyag egyesítésével keletkezett új anyagot nevezték bölcsek kövének. Ő volt a Szél-fiú. A gnosztikusok Samael istenfia szintén széllal teremtett. A hindu bölcséletben Fohat istenfiú lélegzete által keltett rezgések indítják meg az életet a földön (V. Stanza 1).

A Szél a levegős új lélek-elemhez rendelődik. A kínai Pan-ku istennő *leheletéből* lett a Szél-fiú. A görögöknél Sophia fia által elindított szél teremtette meg a világot. Ilyen értelemben az alkímisták bölcsek kövévé válhatott a lélekgalambbal vagy lélekcsillaggal képjelezett új átható anyag.

Az ókor bölcséletéből merítő alkímisták a harmóniát szent nászként fogták fel. Az anyai és apai oldal harmóniájából *lélekcsillag* vagy *lélekmadár* születik meg. A fény lélekcsillaga maga a Szél csillaga, maga a Vénusz. A Szél a levegős lélek-elemhez rendelődik. A cimsián indiánoknál a szépek szépe maga a *Fényes* felhőasszony. Szent kígyójuk, a Quetzalcoatl maga a Szél istene, az élet ura és a *Hajnalcsillag*hoz társítják. A maoriknál az istenfiú, Tawirimatea maga a Szél istene, akinek jele a *szív* és a Hold. Ptah egyiptomi isten a szívével és a hang levegőt mozgató erejével teremtett. A szívcsakra a levegő-elem energiáiban leledzik.

A madár vagy szárnyak mellett a lélekhez a csillag is kapcsolódik. A népek hitregéiben a lélekcsillag gyakran előfordul. Népi hagyományunkban minden léleknek van egy csillaga. Valahol a lélek csillaga és a lélek madara összetartoznak. Népünknel a csillag maga Vénusz, a Szél csillaga.

A Napot férfiasan ható erőnek, a Holdat nőiesen lány erőnek és a Csillagot szélfíúnak tartotta az ókor népe. Így olvasható Szent Ferenc imájában is.

Az alkímisták az egyesülést a két fél, az atya és az anya közötti emanációból származó lélek-fiúval képelték el. Az atyát jelképezi a szellem, a Nap, az anyát a Hold, a fiút a lélek, illetve a Csillag. Az ókor filozófiájának megfelelően a sötétből kell kibontani a fényt. Az anyag sötétségéből megszületik az új fény, az új lélek, az új szellem-fiú. A felfogott lélek-fiú segítségével majd mindent áthatnak.

A mozgó levegő rezgése jelzi többek között itt lent a földön a szellemi erő jelenlétét. Népünk hagyományában a Szél csillaga maga a Vénusz. Ő a szülés istennőjének a bolygója is. A Vénusz égen való megjelenésének ideje szintén kilenc hónap. A szellemi erő kilences számához kötődik az emberi lélek földre születése is. Nem véletlen, hogy hasonló rezgésűek *SZÉL* és *SZÜL*, *Szól*, *Szölő*, *Szülő* szavaink. Lelki fejlődésünket a tapasztalatokon keresztül szüljük meg. Jézus maga a Szóló Szőlő.

Amikor az újjászületésről volt szó, Jézus a Szél zúgását hallotta. „A szél ott fúj, ahol akar, hallod a zúgását, de nem tudod, honnan jön és hová megy. Így van vele mindenki, aki a Lélekből született.” (Jel 3, 1–8)

A sumer Lélekisten neve En-lil, a magyarul ma is jól érthető Én-lélek.

A szél a lélegzethez hasonló mozgó levegő. A csángók hiedelemvilágában az ember életét befolyásoló szélszerű behatásokat a Szélanya vigyázza fel. [43]

Mesénkben a levegő energiája Szél anyjaként jelenik meg. A tibeti hagyományban az ember lelkét Anya-szélnek nevezik.

Mesénkben a Szél bolygója a Vénusz. Az egyiptomi hitregékben ugyancsak a szél termékenyítette meg a tojást, melyből kikelt a Fényes.

A levegő rezgése által keltett szélnek, hangnak nagy szerepe van a lelki-szellemi utakon. Ugyanez elmondható a hang, a zene hatásáról az ember lelkületére.

A földi lét energiái a hangzás törvénye szerint nyilvánulnak meg.

A hindu bölcséletben a teremtés kori Hang Serege nem más, mint a Hét anya. A hét szikrái alárendeltek, és szolgálai a hét elsejének, másodikának, harmadikának, negyedikének, ötödikének, hatodikának és hetedikének. Ezeket hívják köröknek, háromszögeknek, kockáknak, vonalaknak és alakítóknak (IV. Stanza 4).

A hangokat a levegőben keletkező rezgéseként érzékeljük. A rezgés gyorsaságát és hangmagasságát frekvenciának nevezzük. Már az ókorban tudták, hogy egész számokban kifejezett hangrészek adnak harmonikus hangzást. Ugyanezen geometriai arányok képezik a világegyetem és a zenei skála hangjainak alapját. Püthagorasz ezért nevezte szentnek a geometriát és az egész számokat.

Az ókor bölcséletében a világot szülő Istennő a hang által segíti az embert a lelki-szellemi fejlődésében. A hang is, akár a fény, elektromágneses típusú rezgésként áramlik.

Az ember erőterében az energia mozgása a zenei hangsornak megfelelően történik. Az emberi hármasság energiahányos állapot. A harmadik erőközpontnak megfelelő harmadik és negyedik hang között található a félhang hiánya. Az első három erőközpontunk közötti távolság egyenlően 7,23 cm. Amíg az első két erőcsokor a túlélésre, a harmadik az ember akaraterejére van hangolva. Ennek segítségével meg akarjuk tanulni, hogyan uralhatjuk a valóságot, a fizikai világot, hogyan uralhatunk másokat. Ebben az energiahányos helyen keresztül manipulálnak minket mások is. Ez a féllépésnyi erőcsokor fontos az ember fejlődése szempontjából. Itt tapasztalja meg a világot. Ha elegendő tapasztalatot gyűjt, akkor át tud hatolni a féllépésnyi falon és bejut a negyedik szintre. Itt már lecsökkent az anyaghoz való ragaszkodása. Amikor az ember szelleme a negyedik szintre ér fel, a szívközpontba több energia áramlik, és erősödik az összeköttetés a többivel.

A másik energiahányos állapot a második félhanggal egyezik, amely az ember koronacsokrának felel meg. Itt lép be logikus gondolkodásunk és érzelmi oldalunk egyensúlya vagy kiegyensúlyozatlansága.

A hang is, akár az emberben működő fényenergia, a Fibonacci-típusú harmonikus spirál szerint halad. Nem csoda, hogy a zene annyira hatni tud az emberre. Harmóniát tud hozni az életünkbe a zene terce és kvintje.

Az egyiptomiak hitében a világot fenntartó erő kapcsolódik Su, azaz a Szó istennőhöz. A hangok sorát Su hét gyermekének tartják, akárcsak a hinduk.

A zene, a harmonikus hang az emberben működő szellemanyag, a Boldogasszony, Su (Szó) szava. A szeretet harmóniája érzelmi oldalunkhoz köti az igazi teremtő erőnket.

Nemcsak a fizikai és szellemi világ, hanem a szó, a zenei hang is energiaörvény. Úgy mondjuk az ilyen Fibonacci-típusú rezgésekre, hogy elektromágnesesek és harmonikusak. Minden elektromágneses rezgésre érvényes a rezonancia törvénye, mely szerint az egymás környezetében levő rezgések egymásra hatnak, összeadódnak vagy kioltják egymást.

Az indiánok hitregéiben is szerepel a zene teremtő és világot összetartó hatása. Rítusaikban minden évben újrateremtik a világot. A maiduk indiánoknál a Legfelső Teremtő, Wonomi a csónakban ül, és énekével fogja össze a világot. A yuki indiánoknál a teremtő Taikomol énekével tartja fenn a világot.

Az afrikai dogonok mondáiban az *égi kovács* tanítja meg az embereket a földművelésre és a szent rítusokra. A legkülönbözőbb kultúrákban kapcsolat van a kovács az okkult tudományok, a gyógyítás, az éneklés és a költészet között. A hunok énekesét, Pánt is kecske alakkal ábrázolták, akár a segítő és min-

dentudó kovácsokat. Pán nemcsak zenélni tanította az embereket, hanem a földön való megélhetés mesterségeire is. Őt a Szaturnuszhoz kapcsolták, akárcsak a görög–római Janust. Ezek a mesterségek misztériumokkal átitatott szerepkörben terjednek és ruházódnak át egyik nemzedékről a másikra. A képzésükben beavatási rítusok, titkos tanítások szerepelnek. A szibériai népeknél a kovácsot a dalnokokkal és költőkkel azonosítják. Az Indus-völgyben Domnak hívják az éneklő kovácsokat, akárcsak Szíriában. Ez a *dem, tem* vagy *töm* szavunkkal rokon hangzás megtalálható a mezopotámiai Tiámat és az egyiptomi Atum, a görög Déméter istennők nevében is. A szanszkrit szövegekben a kovácsokat és a zenészeket az érintetlenekhez sorolják. Az ógörögöknél a fémművesek szerveződtek titkos társaságokba, ahol szokás volt a rítusos éneklés és tánc. A görög *chorisok* körtáncot jártak.

Népi hagyományunkban a szél a teremtő energia könnyebben érezhető mozgási formája. Meséinkben Szélanyaként jelenik meg. A szél szárnyán jön a jó és a rossz is. A rossz a *pokolszél*. A jó széllel a pokolszél elfújható. A széllel és szárnyal képzett szólásainkat ma is használjuk: például szárnyra kel, szárnyakat kap, szárnyakat ad valakinek, kiterjeszti szárnyát valami felett, megnyirbálja szárnyait, szeles, szeleburdi stb. Mintha a szél, a levegő volna jelképesen az a fluidum, amelyen keresztül megvalósul a változás lehetősége.

Meséinkben a szél az életet adó és termést hozó segítség. A madár vagy a szárnyas griff viszi a mesehőst Tündér Ilona lakhelyéhez.

A szél csillaga maga a lélek madara az ókor bölceletéből merítő alkimistáknál. A kínai istenfiú, Juhuang nevében megjelenik a *jó* és a *hang* szavunk rezgése.

Az embernél a mozgó levegő és a bölcsesség a Jó szavakhoz kapcsolódik. A bölcsesség az esszénus tanításban azt jelenti, hogy a jó gondolatot jó szó és jó tett követi:

„A Nap hoz életet a Földre.
A tettekben manifesztálódó erő
Hozza a szellemi életet az embernek.
Jó Gondolatok és Jó Szavak Jó Tettekben
Nyilvánulnak meg... és az Élet Kozmikus
Óceánjának tükrében a Nap és Energia sugarai
Találkoznak az Ember munkálkodó testében.” [10]

A kerék nem más, mint egy osztott kör. A kör négybe osztva az egyenlő szárú keresztet adja. Ez a miniatúra szimbolizálja a szent lelket és a fényt is. A szárnyas napkerék, a napmadár a szent szellem jele is.

A bennünk lévő szellemi erőhöz tartozik az anyai oldalunkhoz rendelődő szeretet és a gyermeki lélek. Nem véletlenül ábrázolták az ókorban szárnyakkal az istenanyákat és az istenfiúkat.

A napkerék és a szárnyas nap az ókor gyakori ábrázolási módja volt. A napistent szokták így ábrázolni. Napból származó istenfiúnak tartották Mitra, Rohita, Van istenfiút. Az ókor ábrázolások szerint a napisten a földből kel ki, a föld-elem szülötte, szárnyakkal ábrázolják. Később a tiszta szellemű uralkodókhoz, gondolkodókhoz társítottak szárnyakat vagy madarakat. Madár és kerék járult Hóruszhoz, Tutánhamonhoz.

A napkerék a madárral megtalálható a pálosok, a Hunyadiak és a Rákócziak címerében is. A napkörrel ábrázolt madár viszi a keresztény emlékeknél az Evangéliumot.

10. A LÉT ENERGIÁINAK ÁRAMLÁSA

A lét az ideából, az ősgondolatból és ennek megfelelő szóból keletkezik. Minden a szellemi erőből, az Igéből származik.

A világ teremtésmondái szerint világunk az ős EGY-ségből alakult ki. A nagy ős Egy hullámtermészetű rezgő energia, akár a hang. A hang levegőmozgás. A Bibliánkban a teremtéskor a hang volt az első: „Kezdetben volt az Ige” (Jel 1,1). Az Ige, a Hang őserői princípium a legrégebb teremtésmondákban is. Az óind Rigvédából idézhetjük: „Legelső kezdete volt a Szó-nak...” Az egyiptomi Tót Smaragdtábláin ez áll: „Fényt kibocsátó rend a Szó, és Szóból lett az élet és minden létező”. A guineai kno törzs hitregéjében a teremtéskori égi lény leküldött egy kakast, melynek hangja hatására először felkelt a nap. A szibériai mondában a teremtőt Nagy Hollónak hívják. [60] Ugyancsak a hindu Szóma istenség volt az „égi roppenő sas” (Rigvéda, VII. 100,8).

Az égi Teremtő erő hangjának anyagba ütközésével K-occanás jön létre. A K-occanást hang követi. Ezt szolgálja az ÉK is. A levegő mozgásában fénytermészettű. A levegő, akárcsak a fény, rovásunk K betűjével képjelezhető. A K betűnk egy jele a cikázó fényhez, a másik az ékhez hasonló. A szellemi erőhöz rendelődő levegő-elem mértani jele a kettős piramis vagy oktaéder. Az oktaéder a síkban egy rombuszt alkot, akárcsak rovásunk K betűje.

Népi hagyományunkban a hangerő kétszer jelenik meg: Karácsonykor és Húsvétkor. A téli fény, illetve az anyag-érzelmek sötétjéből kijövő új fény maga a fénycsíra, a kezdet, a lélekerő kibontakozása. Húsvét a tavaszi új teremtés évszaka. Karácsonykor szól az ének regöseinknél és népi megéneklési szokásaink szerint. Archaikus imáinkban Karácsonykor megszólal a napmadár, illetve a kakas. Húsvétkor hagyományos a szellemi napot képjelező tojás adása-festése. Archaikus imáinkban szintén a kakas hangja hallható Húsvétkor.

Rovásunk K betűje a lélek rombuszjelével azonos, ugyanakkor a kakas neve is tartalmazza. A teremtést elindító ős sOKK és OK kettős K-ja a *KaKas* szavunkban jelentkezik. A karácsonyi regösök éneke és kaka hozza a fényt, a Világ Világosságát. Húsvétkor a kakas adja hírül Jézus elfogását. Imáinkban és szokásainkban a kakas hangja jelzi a nagy történéseket.

Szoros kapcsolat létezik a lét tere és a levegő-elem között. A teremtő hangnak, az Igének gyakori képjele a kakas. Templomainkat gyakran díszíti a kakas és a fény körének együttese, akárcsak a galamb a Nap körével.

A lét a szellemi erő letükrözése, illetve visszhangja. A létezés visszhangja maga az eKhÓ. A létben az eGó-ra a fennmaradásért volt szükség. Az első KA lény – az istenfiú – hangja mozgatta meg a teret. Ez az Ó- KŐ, illetve Ukko Föld-anyánk hangja. Gyakran az istennő felségterülete az oK is. Érzelmi rezgéseink és a hozzájuk társult Szó képezi a teremtésünket továbbvivő oK-ot.

A levegő-elem ereje mozgatja meg a létet. A szellemi eredetű lét anyagainak szerkezete a levegő-elemhez hasonlóan mértani idomokra bontható. A valóság fizikai és szellemi része a geometria segítségével érthető meg legkönnyebben.

A bonyolultabb szerkezetű élővilág a szellemi erő oktaéderének megfelelő szerkezetű ligandumokból jön létre. Amint fent, úgy lent – mondja a hermeszi gondolat.

A létnek matematikai, illetve geometriai szerkezete van. A lét formái az elemi erők kölcsönhatásából alakultak ki.

Az ókor bölcsellete minden elemi erőhöz egy-egy szabályos mértani testet kapcsolt. Úgy tartották, hogy mindent a világon mértani idomokkal lehet jellemezni, és még a filozófia betűi sem mások, mint kör, háromszög és négyszög.

A mai tudomány az anyagok szerkezeténél szintén geometriai mintázatokat mutatott ki. Minden anyagnak van egy belső atomos vagy molekuláris szerkezete és egy külső kristályos vagy amorf jellege. Mind a molekulák belső szerkezete, mind a ligandumok egymással szembeni elhelyezkedése egy gömbszerű térben történik, amelyben mértani idomok szerint rendeződnek össze. Megállapítást nyert, hogy az anyagi részek külső formája a belső szerkezettel függ össze. Az anyagok különbözősége és szerkezete az atomok egymással való kölcsönhatásának következménye.

Az anyagokat alkotó elemek elhelyezkedése a molekulaszervezetben szabályos mértani testek alakját ölti. A tudomány kimutatta, hogy az atomok és ionos térerővel rendelkező atomcsoportok egymással elektrosztatikus terük által kapcsolódnak. Ez az irányított energiájú tér a belső elektromágneses téren kívül is érzékelhető erőnek felel meg. A szaktudomány kristálytérnek vagy ligandumtérnek nevezi. Az elektromágneses teret rendelkező negatív töltésű tér része vonzza a pozitív energiával bíró anyagrészecske terét.

A térerőknek megfelelő elektronok vagy ionok szintén a legkoncentráltabb energiájú körnek megfelelő gömb szerint rendeződnek. A negatív töltésű részek egy gömbfelületen helyezkednek a pozitív töltésű rész köré. A keletkezett anyagi részecske rezgési mintái adják a saját elektromágneses terük alakját.

A molekulák erőtereinek jellemzői a kapcsolódó részek számától függően vesznek fel tetraédes, oktaédes vagy dodekaédes szerkezeteket.

A molekuláris részecskék olyan alakú erőterek szerint rendeződnek el, akár a látható kristályok. Nem véletlen tehát, hogy a tudomány a molekulák rezgési módjának megfelelő erőteret kristálytérnek nevezi.

A mérések azt igazolják, hogy a legstabilabb erőteret a kettős piramisnak megfelelő oktaédes szerkezet biztosítja. A többi ötös, hatos stb. szerkezet mind ebből az oktaédes erőtérből alakul ki a belső mág-

neses térre ható impulzussal. A szabályos mértani testek vizsgálatánál láttuk, hogy ez az oktaéder felel meg a levegő-elemnek mint őserői szerkezetnek. Ez a testbe ágyazott lélek-szellem meghatározó erejének szimbóluma.

A lélekhez tartozó levegő-elem teremtő erővel bír. A külső szellemi eredetű oktaédes vázú energia hatást gyakorol a belső biológiai folyamatokra. Ez azt jelenti, hogy szellemünk, illetve tudatosságunk szerint testünkben fizikai-kémiai folyamatok mennek végbe. Ugyanakkor a biológiai folyamatok visszahatnak a lélek oktaédes erőterre, és újabb munkára készítetik azt.

Az atomok egymással nemcsak a szabad elektronjaik segítségével vegyülnek. Lazább kötéssel is tudnak egymással kapcsolódni. Az ionos és kovalens kötéseknel, ahol a külső héj s elektronjai és az alatta található második héj p elektronjai egyszerűbb háromszöges szerkezeteket hoznak létre. Rezgési jellemzőik közel állnak a vízhez.

A belső harmadik és negyedik elektronhéjról kötő d elektronok bonyolultabb szerkezetű erőtereket hoznak létre. Itt már kialakul a szabályos és torzult trigonális bipiramis (oktaéder), a szabályos és torzult oktaéder és a pentagonális bipiramis alakú erőter.

A különböző jellegű elektrosztatikus erőkkel rendelkező részek kapcsolódásukkal egy közös erőteret hoznak létre. Mindegy, hogy ionos, kovalens vagy gyengébb típusú kötésről van szó, a molekula vagy anyagrészecske erőteréhez hozzájárulnak mind a kötést létrehozó elektronok, mind a kötésben nem direkt részt vevő szabad elektronok.

A fenti kristály alakú erőtereket a kötésekben részt vevő és a szabad elektronok hozták létre. Ezek az alakzatok a molekulák és ligandumok egyes rezgési jellemzőinek felelnek meg, melyek megalkotják a sajátos kristályterüket.

A magrezonanciás mérésekből egyértelműen következik, hogy a szabályos kristályterekkel rendelkező ligandumok stabilabbak. A belső mágneses térben fellépő elmozdulások torzult erőterekhez vezetnek. A molekula mágneses erőtere külső hatásra változhat meg. Ez lehet szellemünk hatása vagy külső mágneses erőter. A külső erőterbe koncentrálódik a Föld erőterének, a bolygó élővilágának és az égitesteknek a hatása is. A háromszöges bipiramisos rendszer torzulással adja a négyszöges bipiramis alakú erőteret. Az oktaéder torzulásával jön létre az ötszöges dodekaédes szerkezet, a hatos szimmetriával rendelkező ligandumok és így tovább.

A levegő-elem mértani megfelelője az oktaéder. A tudomány az oktaédertől eredezteti a mágneses mező elfordulását, a csavarvonalat. Tudjuk, hogy az oktaéder a négyzetes bipiramis. Ez a szabályos mértani test lelkünk-szellemünk beágyazódását elősegítő és a levegő-elemnek felel fel.

A dupla piramis oldalnézetből rombuszt alkot. A rombusz kapuink gyakori díszítőeleme. Hasonlóan rombuszos alakot vesz fel a püspöki süveg.

A kettős piramis alkotja meg a szellemi erő oktaéderét, a rombuszt. Az oktaéderbe, illetve a rombuszba írható a hét tudatossági szint. Mind a hét energiaszint sajátos jellemzőkkel bír. Jellemzőik közé tartoznak a fizikai paraméterek, mint a rezgésszám, szín, hangskála stb. A matematika szabályainak és a fizikai törvényeknek megfelelően a frekvencia kétszer nő, ahogy egyik szintről a másikra vált át. Ugyanakkor a tudatossági szintek jelképes értelemben több jelentést hordoznak mind a fizikai, mind a szellemi világban.

Az alsó szint az ásványi birodalom energiarezgésének felel meg, mely adja az erőt. Az ember erőterében ez a gyökérközpont energiáját jelöli. A fejlődés csírái itt vannak elrejtve. A teremtő energia rezgései a kristályok alakja szerint történnek. Az isteni rejtett energiák a szabályos mértani testek vonalai szerint hatnak. Az ember erőterében az alsó energiacsokor a föld-elemhez tartozik. A föld-elem tanítása a szolgálatra vonatkozik és a Szaturnusz égisze alatt áll. Alázatos munkával segít a tanulásban. Szaturnusz maga a bölcs idő-anya, aki ragaszkodik az alapos tanuláshoz.

A második szint a víz-elem jegyében leledző érzelmi régiónak felel meg. Ide tartozik a növényi királyság, mely a fejlődés csíráit is magában hordozza. Ez a szint adja az egység érzését. A víz-elem a béke leckéjét tanítja. Jele a Hold, akár a bölcsességének és a békének. A növényvilágban jelennek meg a teremtő energia ún. semleges rezgéseinek kifejeződései. Az embernek a dualitásból ki kell jutnia a feszültségmentes állapotba. A letisztult emberi szellem halad a teremtő energia semleges állapota felé. Érzéseinken keresztül jutunk el a tiszta energiákhoz. Az érzelmek bölcs uralmával lehet bejutni a szellem szakrális terébe. Az ember erőterében a második csokrot nem véletlenül nevezik szakrális csomópontnak.

A harmadik szint a tűz-elem energiáinak megfelelő impulzusokkal kapcsolatos. Ez a szint az állati birodalomnak felel meg. Duális világunk ebben a rezgésszintben gyökerezik és ezért ellentétek és összeüt-közések színhelye. A harmadik rezgésszint a nagy építész, akinek energiái formálják fizikai testünket. Az ember erőterében a napfonat a teremtő akarat központja. Itt kapunk és adunk energiát. Itt manipulálnak minket és mi manipulálunk másokat. A tűz-elem tanítása a cselekvő szeretet. A szeretet a nagy életerő, a csodák létrehozója, de rombolóvá is válhat. A tűz-elem hatásának gyakorlója fényt, örömet és biztonság-érzetet kell nyújtson a környezetének. A Föld régebbi rezgésszintje a hármas szintnek felelt meg, és a fizikai mérések az utolsó évtizedig 7 Hz-et mutattak.

A negyedik szint az emberi birodalom. A levegő-elem birodalmának tanítása a testvériség leckéje. Ezen az energiaszinten jelenik meg a harmonizáló akarat, mely két ellentétes erőt képes kiigazítani. Itt történik meg a dualitás két ellentétes erejének mérséklése a szeretettel való viszonyulás által. Akik ezt megtanulták, rájönnek arra, hogy nem elég önmaguk számára élni, hanem harmóniában együtt kell dolgozni minden étellel. Ez a szint együtt dolgozik a víz-elemhez rendelődő érzelmekkel. Az ember erőterében ez a szívközpont energiarezgésének felel meg. Erre a szintre kell az emberiségnek beérkeznie a világfordulóban. A Fibonacci-spirál törvényének megfelelően a negyedik szint rezgési frekvenciája kétszer nagyobb, mint a harmadik szinté, illetve 14 Hz kell legyen.

A ötödik a cselekvő akarat energiaszintje. Itt válik nyilvánvalóvá, mi a fontos az életünkben. Ez egy kiegyensúlyozottabb dualitás. Az ember erőterében a beszédközpont a torokcsakrának felel meg.

A hatodik a megnyilvánuló akarat energiaszintje. Itt teremtünk tudatos akaratunkkal, elgondolásunk szerint. A dualitás kiegyensúlyozatlan rezdülései itt valósulnak meg. Ezen a szinten a szeretet vonalán életünkben a leegyszerűsítés érvényesül. Az ember erőterében a harmadik szemnek, a homlokközpontnak felel meg.

A hetedik szint az istenfiak szintje. Ez a koronaközpont, a fejtetőcsakrának felel meg az ember erőterében. A bennünk lévő isteni szikra, a lélekesszenciánk tudatossági rétegeink alatt rejtőzködik. Ez a szent szellemi rész lényünk sötéttel jelölt alsó részében található. Sötéttel jelölik a föld-elemű gyökérközpontunkat és érzelmeinket. A föld-elem egyik képjele a hegy, ő az istennő mása, a Masu. A föld-elem másik képjele a Bak jegyű kecske. Gilgames és a fáraó a megvilágosodás útján el kell jusson a hegy sötét üregéhez. Az utat vízen, azaz az érzelmek vezérletével kell megtegyék. A víz egyik állatképjele a kutya. A tiszta kék vízhez kell eljussanak, mert kettős vízáramlásban vannak. A vízen csónakkal utaznak, melyet a súlyomfejú Fiú vezet. A víz-elemű holdsarló mintázata olyan, akár a csónak. Felfelé haladva hat nap alatt meglátják a fényt. A homlokközpontnak megfelelő tobozmirigy a hatodik csakrához tartozik. Végül meglátják Samast, illetve Rét, a napistent. Ez a fejtetőnek megfelelő hetedik szint. [67]

Ez a szeretet fényrezgése, a magerő, az istenfiak szintje.

A világ különböző helyein élő népek hitregéjében hét világ jelenik meg, hét bolygó, hét istenfiú vagy hét királyfi. Archaikus imáinkban a lelki fejlődés útja hétszer szentelt hét út. Hét Urat szül a világra az egyiptomi gnosztikusok ősanija, Sophia, aki kinevezi őket a hét ég urának. A hetedik ég urának neve Seboath, a Szép-út ura. A mali bambara törzs hitregéjében az üresség Fu nevű ereje magot küld le a földre, és a keletkezett fehér fűzfán hét világ helyezkedik el. A kenyai hitrege szerint a teremtő erő létrehozza a világosságot, megalkotja a 7 eget, az életfát és utána a földet. Guineában a teremtő Alatangának 7 fia és 7 lánya volt. A hindu Imra a légzés erejével hozza létre a 7 eget, és 7 folyóval választja el őket. [58]

Az atlantiszi Smaragdtáblák szövege szerint a hét tudatszintet Hét Úr felügyeli. Mindeniknek meghatározott szerepe van, eszközként szolgálnak a rendezetlenségből rendet alkotni. Nincsenek elkülönülve, mindenik kiegészíti a másikat. Mindenik szint kiterjedése különbözik a másiktól, és az egyik működése hatással van a másikra. Mindenik fontos, bár egyesek nagyobb feladatot képesek ellátni. Egyik sincs lent vagy fent. Ezek csak relatív fogalmak. Amint fent van, úgy van minden lent is. A fejlődés a tökéletesség felé tart, de mindkettő végtelen. A jövő az emberi szabad akarat mozgását követi. [54]

A hét tudatossági szint rezeg az emberben és a világban.

„Semelyik tudat nem követi az előzőek útját,

Mert akkor minden csak hiábavaló ismétlés volna.

Minden tudat saját útján jár

És iránya a legvégső cél felé tart.” [54]

Mindenik tudatszint kiterjedése különböző, de egyik kiegészíti a másikat. Az egyik növekedése hatásos van a másikra. Mindenik egyformán fontos, bár egyesek nagyobb feladatot képesek ellátni.

„A kozmikus tervben mindenkinek szerepe van.
Mindenkinek dolga, hogy a saját útját tökéletesítse.
Az alattad levő ciklus nem alattad van,
Csak a szükség hozta létre.” [54]

Valójában minden lelki-szellemi szint az Egyhez tartozik, ahogy minden lélek egy. A különbséget az alsóbb és a felsőbb ciklusok között jól példázza a gyermek és a felnőtt közötti különbség.

„A ciklusok eszközei a tudás gyarapításának...
A tudás munkálkodik benne és
Kipróbálja a náladnál kevesebbet.

Tudd, hogy amint egyre többre törekszel,
Feletted ott vannak, kik szintén munkálkodnak, ahogyan te,
De más törvények által.” [54]

A Smaragdtábla tanítása szerint az egyes tartományok urai a többi szinteken is megnyilvánulnak, hogy az emberek lelkében bizonyos növekedést segítsenek elő.

„Semmi sincs a valóságban, mi alattad lenne,
Csupán a törvény használatában van különbség.

Nézz föl vagy nézz le, ugyanazt találod mindenütt.
Minden az Egy része,
Ahonnan a törvény származik.” [54]

A rombuszban ábrázolható szellemi rezgésszintek tárolják tapasztalatainkat, tudatossági rétegeinket. Az alacsony rezgésű tartományok nemcsak a tapasztalatainkhoz, hanem a fizikai világhoz is kötnek minket. Itt található a jövő csírái is, melyek a felső tartományokba segítenek emelkedni.

A természettudományokban ismeretes, hogy az ilyen oktaéderes szerkezetű ligandumoknál jelenik meg a csavarvonalas erőter. Minden bonyolultabb szerkezetű ligandum ebből alakul ki.

A levegő-elem magában hordozza az emberi én lényegét. A lélek, a szellem alakítja a testet. Ha az ember lélekben-szellemben egész, akkor teste egészséges. A testnek és léleknek egységes rendszere van, egységes áramlásúak.

A hermészi képjel mintázza a harmóniához vezető áramlási folyamatot. Ez maga a caduceus bot. Két spirális áramlás fent a bot vége felé találkozik két szárnyal egymással, és egy toboz formájú fejben egyesül. A tibetiek is így ábrázolják az ember szellemének fejlődését.

A hermészi caduceus botot az egyiptomi megvilágosult Imhotephez, illetve Tóthoz kapcsolják. Ő volt a Hórusz Szeme misztériumiskola főpapja, aki fontos szerepet játszott az emberiség történelmében. A görögök az egyiptomi Tótot Aszklépiosznek vagy Eszkulápiusznek hívták, hogy hangsúlyozzák orvosi eredményeit. Neveztek még Hermész Triszmegisztosznek, azaz Háromszor Nagynak is. Az ő személyéhez kötődtek a filozófiai és fizikusi ismeretek világunk működéséről. Tót-Imhotep foglalkozott a betegségek felismerésével és gyógyításával. A kígyós pálca is az ő jelvénye volt.

Az ember erőterében az érzelmi és gondolati oldal áramlásában kettős spirált képez le. Ezt a caduceus bottal ábrázolt mintázat képjelezi. Az életerő spirális áramlását két kígyó jeleníti meg. A caduceus bot jelképezi a kundalinit, az életerőt, amely felfelé kúszik a gerincoszlopon. A két kígyó az univerzumot létrehozó két ellentétes mozgást, az emberben a ható-befogadó felet ábrázolja. Ezek mint két elektromos pólus találkoznak az energiacsokrokban, melyek a gerinc energiaoszlopánál sorjáznak. Érzelmi-gondolati egyensúly esetén a részecskék – mint elektromágnesek – semlegesítik egymást. Az ember belső egyensúlya vezet el az életerő növekedéséhez, a megvilágosodáshoz.

A pálcában a két kígyó találkozik az ember mind a hét csakrájánál. Az energiacsokrok a gerinc mentén található fontos idegközpontok. Az életerő áramlásában ezeknél a pontoknál jelenik meg az információ és annak továbbítása. Hermész a pálca segítségével megtudta, melyik csakránál van egyensúlyhiány. A jelzett helyeken segítette ennek az egyensúlyából kibillent energiának a feldolgozását. Megnövelte a beteg

csakrájának vagy erőterének frekvenciáját, életenergiával töltve fel az ember testét. Úgy gyógyított, hogy visszaállította az ember testi-lelki egyensúlyát.

A hetérák a piramisba futó spirállal ábrázolták az ember szellemi részét. A spirál minden fordulata egy-egy tudatossági szintet jelöl. Összesen hét(kilenc) tudatossági szint található bennünk és a világban. Ezekből a négyes és a hetes szint matematikailag harmonikus arányokkal rendelkezik. Ezek voltak az egyiptomi beavatási szintek.

A dupla piramis, illetve az oktaéder a levegő-elem mértani megfelelője. Az ember lelkét-szellemét-tudatát a piramisba írt spirállal jelölték meg az Egyiptomban tanító hetérák. A piramis az Ős-Egy energiái szerint jelenítődik meg. A piramisnak lényegében öt csúcsa van: négy az alapon és az ötödik az ég felé mutat. Mindenik spirál egy tudati, szellemi réteget jelöl. Hét fő tudatossági lépcső van. A tudatossági lépcsőknél minden kör alakú spirálhoz egy-egy négyszög rendelődik. A negyedik és a hetedik szint a harmonikus szint, melyeknél a méretek aránya megközelíti a Fibonacci-számot. A negyedik szint volt az egyiptomi beavatások szintje. A hetedik szintet az Istenfiak szintjének nevezték.

11. A MORFOGENIKUS MEZŐ, A LÉLEK ÉS A SZÓ KAPCSOLÓDÁSA

„A lélek varázslatos gyógyítója a szép szó.” (Szókratész)

Az élet eredője és fenntartója a hullámtermészetű teremtő erő.

A teremtés elindítója a hang volt. A teremtő hang, Isten hangja az Égből jön le. Ő az Ige. Az Ige magában hordozza az Ég értelmi erejét és az anyag alakíthatóságához szükséges cselekvést.

A teremtés és újrateremtés az évszakok közül a tavaszhoz kapcsolódik. A teremtés hangjának a felcsendülése volt az elindulás a létbe.

A hang mozgó levegőt jelent. A gondolatból ered a Szó. Amilyen a gondolat, olyan a hangja. A Jó gondolat és Jó szó Jó tettet teremt.

Az ókori hitregék istenfiai nemcsak fényként jelentek meg, hanem Szó-ként vagy Ige-ként. A fizikai anyagban megjelenő gondolat a hang erejével hallhatóvá válik. A gondolat a létben szárnyakon száll, akár a madár. A hang belehasít a térbe és megtöri a csendet. A hangok sora új rendet teremt a térben.

A szó szakralitását igazolja az a tény, hogy megtalálható a segítők tündérek vagy istenfiai nevében. Ilyen volt az egyiptomi Su, aki az ember lelkét segítette felfelé az erénylétrán, és ilyen volt a hindu Soma istenfiú.

Szó szavunkból ered egyes helyneveink is, ahol a levegő és víz együtt található. A borvízre, illetve a szódavízre jellemző a buborék keletkezése. A felszálló légbuborékok és a borvíz jelenléte képezik a szót a Síkaszó, Hosszúaszó, Nagyaszó, Vígaszó helyneveknél.

A hinduknál a hangok sora a hét anyának felel meg. Az egyiptomiaknál Ízisz egyik lény a szó erejéhez kötődött, neve is szó szavunkkal rokon hangzású: Su. A hangok sora nem más, mint Su hét gyermeke. A dióshalmi templomban az istenfiú áll a hét gyertya mellett.

A világ alapját képező teremtő hang hetes oktávval rendelkezik. A lét energiáinak áramlása a rezgés zenei frekvenciája szerint történik. Így a létezés ösformája a hang, illetve a kimondott Szó is lehetett. A Biblia is így írja: „Kezdetben volt az Ige” (Jel 1,1).

A Rigvédában az igét szónak nevezik:

„Kezdetek voltak a Szónak.

Az áldozattal a Szó nyomát követték.

A hét énekmondó együtt dicséri.”

(Rigvéda, X. 71)

Az atlantiszi Tót Smaragdtábláin a Szó magát a rendet, a törvényt, az életet jelenti. A világ alapját képező teremtő fény, az energia áramlása a sötétből indult. A fény lényege a sötétben rejtőzik. Mindkettő Isten része. A fény rend, a sötét pedig rendtelenség. Érzelmek a sötét oldalhoz tartoznak. Érzelmek egyensúlytalansága maga a rendtelenség. A rendtelenség legyőzésére való igyekezetünk közelebb visz minket a Szóhoz. Érzelmek egyensúlya fényt hoz életre, mely a Smaragdtáblák szerint gerjeszti a Forrás Szavát. Belénk van oltva a felhúzó erő. Az élet az emberben a Rend megnyilvánulása. [54]

A hang hatása a rezgő levegőn keresztül érvényesül. Bizonyos frekvencián rezgő levegő adja a hallható hangot. Gyógyítási szempontból nem elhanyagolható a harmonikus zene, a gregoriánusok jótékony hatása. A harmonikus zene a Fibonacci-spirálnak megfelelően rezeg. Ilyen rezgése van a teremtő fénynek is. A teremtő erő, amely kimozdította a világot, akár a hang is lehetett, mely fény rezgésével rezonanciába lépett.

Az atlantiszi Tót Smaragdtábláin a Szó magát a rendet, a törvényt, az életet jelenti:

„Fényt kibocsátó rend a Szó
És Szóból lesz az élet
És minden, mi létező.
A benned levő élet a Szó.
Találd meg magadban az életet
És erőd legyen használni a Szót.” [54]

Az egyiptomi Nag Hammadi-szövegekben az első élő szellemi erő maga az istenfiú, ki a Szó beteljesedése. [60]

Az esszénus–hun tanításban is megjelenik a szent Szó:

„Aki szomjúhozza a tudást,
Annak tanítsák a szent SZÓT,
Amikor a hajnal hasad,
És végül, amikor a Nap nyugovóra tér.
Így tökéletesedik majd szelleme
Összpontosításban és egyesülésben.” [10]

A nagy ős Egy hullám természetű rezgő energia, akár a hang. A hang levegőmozgás. A Bibliánkban a teremtéskor a hang volt az első. Az Ige, a Hang őserői princípium a legrégebbi teremtésmondákban is. Az óind Rigvédában olvasható: „Legelső kezdete volt a Szónak...” Ugyancsak a hindu Szóma istenség volt az „égi röppenő sas” (Rigvéda, VII. 100,8). Talán még a görög Éosz levegő-istennő is a Szó szavunk rokona.

Az egyiptomi mitológiában egy Su (Szó) nevű segítő segítette az ember szellemét a lelki felemelkedés útján. Az afrikaiak Er-Su földistennőt imádnak, Kubában E-Su a teremtés ura. A kínai SU tudást jelent. Az óind Siva istenség is a hang erejéhez kapcsolódik.

Su egy négy+három lépcsőzetű szellemi réteget segít. A segítség mégis az ötös rendszerben érvényesül. Az ötödik lépcső köti össze a négy+hármat. Négy hármassal oldala van a piramisnak, és a négyszögű alappal ötszöget alkot. A négy+három szerkezetet fedezhetjük fel a lakásaink alakjánál. Ez is ötszöget formál.

Az isteni Úthoz vezet az életfa emeletein való felfelé haladás, az erénylétra fokain való felfelé lépegetés. Az Úthoz vezető rezgési erő a rend. A bennünk lévő rend vezet az igaz Szóhoz. A Rend előhozza a teremtő Szót. A szó keltette rezgésekkel lehet a mező energiáit ellazítani és beléhatolni. A Lét Ura, Harlet (Úr-lét) a Szó erejével épít és kormányoz. Érzelmek és gondolataink egyensúlytalansága maga a rendetlenség. A rendetlenség legyőzésére való igyekezetünk közelebb visz minket a Szóhoz. Érzelmek egyensúlya fényt hoz életre, mely a Smaragdtáblák szerint gerjeszti a Forrás Szavát. Belénk van oltva a felhúzó erő. Az élet az emberben a Rend megnyilvánulása.

A tér-elem energiáihoz a levegő-elem segítségével lehet könnyebben bejutni. *Lélek és légzés* szavaink hasonlósága rejti el ezt a tudást. Mindkét elemnek megfelelő mértani alakzat háromszögekből áll össze. Mindkettő mértani összetevőinél megtalálható a 12-es szám. A hang belehatol a térbe és kölcsönhatásba lép a tér egyensúlyával, nyugalomával. Akárcsak a jelen állapot tudatossága, a hang is új términőséget hoz létre. Ebben megvalósulhat az üresség, a béke, a nyugalom, az együttérzés teremtő jellege.

Az Élet hangja az Élő, az Élesen megkülönböztethető minőség. Ő az Étel, az Étet, a föld-anyja szent hírvivője. Az Élő Isten maga a bennünk élő anyai oldal legszentebb érzelmé, a szeretet. Az emberi hang az Élő Égnek az anyagban való megnyilvánulási formája. A levegőnek mint ősanának vagy ősvíznek a megjelenítését fedezhetjük fel Firuna anyja nevében, Ipolyi Arnold gyűjtésében. *Él* vagy *Lé* szavunk ugyanazt az anyatermészetünket fejezi ki.

Az ember lelke a légmozgással ágyazódik be a fizikai testébe. A lélek a gondolatok és érzelmek keltette szívritmuson és a légvétel mibenléte szerint fejt ki hatását. A lélegzés levegőmozgása biztosítja a tudati mozgást.

A hangokat a levegőben keltett rezgéseken keresztül érzékeljük. A hang hatással van az ember lélegzetére és szívritmusára. A hangban a Teremtő ereje él. Az énekes madár is érzelmeinkre hat, a szívünkhöz szól.

A körbe írt kereszt, a csengőhang az istenfiúi fényrezgés jele. A karácsonyi regöseinknél a teremtés elsőrendű szereplője a kakas, akárcsak a húsvéti időkben. Archaikus imáinkban karácsonykor a kakas hangja szól Máriához:

„Paradicsomban csöngetnek-pöngetnek az angyalok,
 Úr született Betlehemben,
 Fötaláltak Názáretben,
 Szól a kakas, kukorékol:
 Kelj föl, kelj föl, Mária.” [18]

A kakashoz kapcsolódó hang mozgatta meg elsőnek az ősananyagot, Ősanyánkat. Népi hagyományainkban a csodaszarvasunk hangja nyomán fény fakad. A karácsonyi regöseinkhez tartozik a csodaszarvas éneke is. A hang teremtő hatása szimbolikusan a karácsonyi új kis szent szellemhez kapcsolódik.

Jézus istenfiúsága adta a járandó út példáját az emberiségnek. A legrégebbinek tartott Zwetli-kódex enyhlétrájának felső fokán az Istenfiú áll.

Az istenfiúhoz kötődő magerőn alapszik a hermetika mindent átalakító ereje is. A mozgó levegő, a szél mindent átható és újat teremteni képes erejét a kísérletező alkímia az Istenfiúhoz kötötte. A Vénuszhoz, a Szél bolygójához kapcsolódik a mindent áthatni képes új elixír létrehozása.

Az élet egész filozofikus tartalmát az alkímisták a gyakorlatban akarták megvalósítani. A test és szellem jelképes egyesítését a különböző anyagok kémiai menyegzőjének vélték. A régi mitológiát értelmétől megfosztották, és csak terminológiaként alkalmazták. Azért többen kihangsúlyozták, így Dorneus, Paracelsus, Fludd, hogy a kísérletezőnek nemcsak természetismerőnek és jó testi adottságúnak kell lennie, hanem kiváló morális képességekkel kell rendelkeznie. Vallásos kell hogy legyen, mert csak a mély hitű emberben van meg a mennyei természet. A hit helyes gyakorlása lényegében önismerethez vezet. Senki sem ismerheti meg önmagát, amíg előbb szorgalmasan nem gyakorol belső elmélkedést, meditálást. Így tudhatja meg, hogy ki ő maga, kitől függ, kinek tartozik, mi célból született, ki által stb. Az alkímisták mind szerzetesek voltak, mind elsajátították a bölcséleti tudományokat.

A keresztény bölcséletnek megfelelően és az alkímisták szerint ellentéteink egyesítéséhez létezik egy mennyei szubsztancia, egy isteni Igazság. A segítő mennyei szubsztanciát nevezték elixírnek, *quinta essentiának*, *vinum philosophicának*, a bölcsék kövének. Ahogy az ókor embere az Istenanyához, a Földanyához fordult segítségért, a korai természettudósok a nagy Anyában, az anyagban ősaniai segítséggel próbáltak eligazodni. Ezért nevezték jelképesen *quinta essentiának* a csodaanyagukat. Az ötös szám ugyanis az ősanya száma. Ez az ötös szerkezet fedezhető fel a fűvészkönyvek ábráin és az egyiptomi életfán is.

A levegőmozgás, illetve lélegzetvétel megfelelő ritmusának hatását növelik az illatok. Az alkímisták a Királynőjük kegyéért liliom- és rozsmaringillattal próbáltak adózni.

A hang terjedésének előfeltétele az anyag, a levegő jelenléte. A levegőszerű tudati mozgás körkörös, akár a létezés. A létezés kereke a körben egészé áll össze. Még az ókorban a görögök hirdették, hogy a világegyetemre és a hangra ugyanolyan geometriai szerkezet jellemző. Az ember szellemi szerkezetét a hetérák egy piramisba zárt spirállal ábrázolták. Az ember élete során a tapasztalatain keresztül halad felfelé a tudatosságának növekedésével. Az ember szellemének spirális ábrázolásán több rétegzettség figyelhető meg. Az ókori és a keleti bölcsélet hét vagy kilenc szintről beszél. A spirál minden fordulata egy-egy szellemi rétegnek felel meg. Az ember szellemi rétegei a spirál egy-egy fordulatainak megfelelően koncentrikus körökként is ábrázolhatók. Minden spirálfordulatnak a piramisból megfelel egy-egy négyzet és egy kör. Matematikai szempontból a négyzetek és körök aránya képezi az egyes spirál jellemzőit. A hét vagy kilenc spirálfordulatból kettőnél közelíti meg ez az arány a harmonikusnak nevezett Fibonacci-állandót, az 1,618... számot. Ez a negyedik és hetedik fordulatnak felel meg. Ezek voltak az egyiptomi beavatási szintek. A négyes és hetes szint a harmonikus tudatossági szint.

Az összekötő elem mégis az ötödik szint elfordításával érhető el. Mértani szempontból az ötödik szintnek megfelelő négyzet elforgatásával érintkezik az alsó és felső szinttel. Az összekötő elem az aló és a felső szint között az ötödik szint. Az ember energetikai rendszerében az ötödik szint a hangképző torokközpont.

Az öt a Szó őrzője. A kimondott szó nagy erővel rendelkezik.

Az ember erőterében a beszéd központja a torok. A torokhoz rendelődik a tér-elem energiája. A tér-elem szerkezete az ötös rendszerű dodekaéder. Az ember érzelmeihez rendelődő víz-elemnek szintén ötös szerkezete van.

A torok a beszéd, az emberi szó energiapontja. Az ötödik négyzet elfordítással össze tudja kötni az alsó és felső tudatszinteket. A Szó, a beszéd teremtő erővel rendelkezik. Az ember által kimondott szó fellazítja a körülötte lévő mező energiáit. Ezáltal be tud abba hatolni és hatni tud rá.

A mezopotámiai Igazság fáján szervesen összekapcsolódik az ötpontú és a hétpontú szimmetria. A világot teremtő és fenntartó pálmafa levelei hetes palmettát képeznek. Öt-öt palmetta díszíti a fát, melyet szárnyas oroszlánok őriznek.

Egy szkíta régiség a benne rejlő mintázatok által összefogja az anya-világegyetem lényegét. A sólyom mint őszanya vagy istenanya tartja a szarvasként megjelenített fiát, az istenfiút. A mandorla alakú glória a szarvas fejénél ezt fejezi ki. Ez lényegében az istenfiúság tojás alakú megnyilatkozása, a kibontakozó szent csíra tojása. A Karácsony körüli energiák a szellem megnyilatkozásaiként működnek. A karácsonyi regösök kakasának és szarvasának hangja hozza meg a hírt. Ez a hang alakban terjedő levegőmozgás, a szél Szó-ja az orgona ötös sípjában fejeződik ki.

Az ötös szerkezet a földi lét sajátja. A piramisnak van négy alapsarka és egy csúcsa. Így a sarkainak száma öt. Ez az ötös szerkezet szakrális mintázatként megtalálható templomok díszítőelemeiként. Házaink a Boldogasszony otthonaként szolgálnak, középen az ő oszlopával. A négyes szerkezetű alapra ráhelyezve a háromszög alakú tetőt, a hagyományos ház szintén egy ötös szerkezetű mintázatot formáz.

Az év ötödik hónapja a május. A májust a magyar hagyományban a Szél hónapjának nevezték, ahogy a Vénusz a Szél csillaga. Hagyományainkban régi tudást őriztünk meg. A Szó, illetve a hang teremtő erővel bír. A teremtés évszaka a tavasz. A tavaszhoz kapcsolódó újrateheremtésben a különböző bölcséleti tanításokban a Szó kiemelt fontossággal bír épp májusban. Ez egy összefüggésrendszer szerinti tanításra utal. A beszéd testi szerve a torok. Az állatövi körön belül a torok a Bika jegy energiáiban rezeg. A Vénusz a Bika jegy bolygója. A kimondott szó hangrezgést hoz létre. A torokközpont az emberi test erőterében a tér-elemnek megfelelően az ötödik energia-csomópontnak felel meg. A tavasz a levegő-elem és a tér-elem szent nászának az ideje. Nem véletlenül a kínaiak május (5. hónap) 5-én tartják a tavaszi nagy csónakos ünnepet.

A tavaszhoz kapcsolódó Bika-jegy energiáit biztonság és erő jellemzi. A tavaszi napéjegyenlőségnél újra lehet és kell gondolni a teendőinket. Március–áprilisban el kell képzelni a csendmeditáció során, mit akarunk létrehozni, és beleérezni annak örömébe. Ilyenkor indították el a hermeneutikai hagyományos kísérleteket is. Májusban ki kell mondani azt, amit megvalósítani akarunk. A májusi energiákban biztonságban és felerősödve terjed a kimondott szó hangrezgése. Ilyenkor besegít a Vénusz, a Hold, a Merkúr.

Minden nyelvnek, a hangok szavakban való zöngésének sajátos ritmusa van. A hangok ritmusa nemcsak a zenében, hanem a beszédben is átalakító erővel rendelkezik. Nemcsak a szavak értelme, hanem a beszéd tónusa, szólásunk indulattartalma is nagy hatást gyakorol ránk. Minden nyelvnek egyedi ritmusa van, vagyis saját energiával rendelkezik. Anyanyelvünk sajátos rezgése által nagy kincs birtokában vagyunk. Nyelvünk harmóniájáról és Jézusról szól egy kárpátaljai régi ima, amelyet védelemért mondtak el:

„Ösztönöm a szentháromság,
A huszonnégy vénekkel,
A mennyország általuk
Zeng gyönyörű énekkel.
Csillagai az égnek
Mivelünk énekelnek.
Az Istenfia nyelvének
Legelső szava volt ének...” [18]

Nemcsak nyelvünk ritmusának van zenéje, hanem régi népdalaink is pentaton hangzásúak. A különböző népek hitregéiben az istenfiú hangja kelti életre a világot, ő hoz létre mindent. Furulyával ábrázolják a nigériai joruba törzs istenét, Eshut, az Őst. A finn *Kalevalában* énekkel teremődik a világ, akár az indiánok hitregéi szerint.

A Pannon-medence és Pán hasonló zöngésű szavak. A magyar hagyományban Pán a sípjával őrződött meg. A finn regékben Pann maga a napúrfi, tehát szintén istenfiú. Talán az ókor mitikus Pán nevű zené-

széhez valami kapcsolat fűz minket. Pánt az ókor a teremtéshez kapcsolta, és a bolygók közül a Szaturnuszhoz. Kecsketesttel és emberfejjel ábrázolták, mint az istenfiúkat. A rege szerint ő tanította meg az embereket a méhészetre, borászatra, állattartásra, kikapcsolódásra. Mindenek fölött az volt leginkább jellemző rá, hogy síppal szórakoztatta az embereket. Ugyancsak a Bak jegyéhez tartozott és szaturnuszi istenség volt Janus is.

Lelkünk fénye az anyai oldalhoz tartozó erők sötétjében van elrejtve. Az ember gyökérközpontjához a föld-elem rendelődik. Ide tartozik csontozatunk és vérképzésünk. Egyiptomban Ka volt az ember szellemének testhez tartozó része, mely halála után a csontokban marad.

Az ember tapasztalatai során tudatosodik és feltöltődik szeretettel. Az egyiptomiak szerint ilyenkor a KA lélekenegriája átalakul Su-vá. Az átalakulás feltételezi nemcsak a szeretetet, hanem azt is, hogy el tudjuk választani az igazat a hazugságtól. Su a Szó istennője. Benne egybeolvad a tiszta szellemi erő a szeretettel. Az egyiptomi falirajzokon a Szó istennője segíti az embert a lelki felemelkedésben. A dióshalmi templom freskóján az Istenfiú jelképezi ugyanezt.

A lélekhez való közeledésben hét tudatossági lépcsőn kell átmenni. Ezek a lépcsők életfaként, keresztként vagy erénylétraként ismeretesek. Archaikus imáink közül a hajnali ima segít felfelé haladni az erénylétrán:

„Én fölöttem szép piros hajnalba,
Feltekintek fényes mennyországba,
Nyitva látom mennyország kapuját,
Azon belül egy vigasz lajtorját.” [18]

A magunkkal való kapcsolat felvételének egyik eszköze a légzésre való figyelés. A helyes légzés az alapja több gyógyító eljárásnak. Ismeretes, hogy megfelelő légzési technikával a magas vérnyomás is gyógyítható. Lelki fejlődésünkhöz és a belsőkkel való egyesülésünkhöz szükséges a helyes légzés. A légzés közti pillanatokban tudunk egységbe kerülni önvalónkkal.

„Az a levegő, amit belélegzünk és amit kilélegzünk,
És a belégzés és kilégzés közötti pillanatban
Rejtőzik a Határtalan Kert összes misztériuma.” [10]

Belső szemlélődéssel, egyesüléssel ráléphetünk lelkünk létrájára:

„Az Egyesülések jelentik a hidat az ember és az angyalok között.
Mint minden híd, csak türelemmel építhető.
Az Egyesülések száma tizennégy,
Mivel a Mennyei Atya angyalainak száma hét,
És a Föld-anya angyalainak száma hét.” [10]

Az emberi lélek és lélegzés energiája minden lehetőséget magába rejt. A világot behálózó energiát semlegességéből ki tudja mozdítani.

Szavaink még nagyobb hatást váltanak ki. Minden egyes gondolatunk és szavunk megváltoztatja sorunkat, sikert vagy sikertelenséget, betegséget vagy egészséget, szenvedést vagy örömet von maga után.

A természet törvények az isteni renden alapszanak. A hang a térrel kölcsönhatásba lép, és új términőséget teremt. Amit kibocsátunk magunkból, az lép kölcsönhatásba a térrel és az jön vissza hozzánk. A jó gondolatot jó szó és jó tett követ.

12. A HANG, ILLETVE A SZELLEMI ERŐ KAPCSOLATBAN VAN AZ ÉRZELMEKKEL

„A boldogság szeretet kérdése, semmi másé.
Aki szeretni tud, az boldog ember.”
(Hermann Hesse)

A lét térben nyilvánul meg. Az éltető közös elem a szellemi erő. A földi létben a szellem, a lélek a levegő-elemmel, a tér-elemmel, föld-elemmel és a víz-elemmel kapcsolódik össze.

A természetfeletti erőhöz az ember szeretettel, tudással és hittel kapcsolódhat:

„Minden Isten olyan erős,
Mint amennyire hisznek benne,
Mint amennyire szítanak hozzá népei!” [37]

A szertartásaink alatti szellemi és érzelmi együttlét közös erőteret hoz létre. A napok forgásában az együttlét és az együttérzés gyarapítja a népszellemet.

Az összefogás és a közös akarat egy népnek teremtő képességet kölcsönöz, akárcsak a rá készen álló embernek:

„Hiszen ők is Istenből vannak,
S a szellemanyagukból
Sokat eggyé olvasztanak,
Abból istenség támadhat.
Ez az eszmék jó vagy rossz,
De nagy erejének magyarázata.
A vakhitek rontó erejének titka is ez.” [37]

Az erős népszellemnek segítő ereje van:

„Az isteni eredet minden porcikája istenség.
Teremthet bármit, amire ereje futja.” [37]

A teremtő erőnk szellemünk tisztaságától függ. Gondolataink érzelmeinkre hatnak. Érzelmeink tisztításával rendeznünk kell gondolatainkat is.

A szellemi erő és az érzelmek között kölcsönhatás létezik. Az emberben található hármasság bonyolult áramlást hoz létre. Lelkünk impulzusai az érzelmekkel együtt leledznek. Az anyai oldalhoz tartozó érzelmek a gondolati problémáink kihordói.

Gondolataink és érzelmeink uralják terünket, életerőnket. A programozásban a kiindulópont, hogy milyen érzéseink vannak önmagunkkal kapcsolatban. Elektromágneses energiaként körbe jár a gondolat és érzésvilágunk közötti kapcsolat. Hasonló hasonlót fog vonzani alapon bekerülünk a saját magunk által létrehozott bűvös körbe. Azt vonzzuk be magunknak a világból, amit a programunk szerint kiadtunk magunkból.

Érzelmeinkhez tartozik a teremtő és összetartó erő: a szeretet. A lét energiái a hárompontú szimmetrián alapszanak. Lényünk és a világ a geometria alapján maga a szeretet. Szeretetből épülünk fel.

A létezés rendjének az alapjai a hármasságokból álló ötös szerkezetek. Hármasságokból alkotott ötös szerkezete a víznek van, mely az érzelmekhez tartozó őserő. Az ötös szerkezet nemcsak a hangokra jellemző, hanem az érzelmekhez kötődő víz-elem energiáira és a tér-elem energiáira is. Érzelmeink a víz-elem energiáikhoz kötődnek. A víz-elem mértani megfelelője az ötös szerkezetű ikozaéder. A tér-elemnek a szintén ötös szerkezetű dodekaéder felel meg. Mindenik háromszögekből áll össze.

Új létrehozásáért és a meglévő tökéletesítéséért az erőknak össze kell kapcsolódnuk. Az érzelmeinknek a víz-elem energiái felelnek meg. Ezt úgy is mondhatnánk, hogy az érzelmen és az energiamezőn keresztül hat a lélek energiája.

Apáczai *Encyclopaediájában* az emberi lélekről így ír: „A lélek olyan folyó rész, amely a vérnek a legvékonyabb leheletéből áll.”

Érzelmeink, azaz a víz-elem könnyen kapcsolódik a tér erőihez.

A víz-elemnek megfelelő vér és nyirok, valamint a léleknek megfelelő levegő-elem alkotja az emberben a folyékony részt. A víz folyékonyasága és a levegős lélek átható ereje képezi az emberi lét egységes rendszerében a kapcsolatot.

Az ember testében a nyirok és a vér képezi a lélekkel való állandó kapcsolatot. Ez a folyékony rész a test terével elektromágneses típusú kapcsolatban áll.

Befogadó és folyékony anyai jellegű energiák jellemzik az ember szellemi esszenciájának megfelelő levegő-elemet és az érzelmeinknek megfelelő víz-elemet. A mező energiái ötpontos szimmetriájukkal semleges állapotban vannak mindaddig, amíg érzelmeinkkel nem aktiváljuk őket.

Lényünk anyai oldala, illetve érzelmeink közvetítik a lélek energiáit az energiamező felé. A belső egyesülés a levegős lélek-elem, a víz-elem és a tér-elem energiáinak összerendeződésével valósítható meg.

Az ötös szerkezet által kötődik össze a levegő ritmikus vételével a légzés figyelése és az érzelmi oldalunk szeretetenergiái. A légzés, a szeretet és a pillanatra figyelés mind ötös, illetve húszas szerkezetű.

Az elemi erők mértani alakzatai körbe írhatók. A fény útja a körspirál. A kör száma a 12. A levegős lélek-elem oktaédere és az érzelmekhez rendelődő víz-elem ikozaédere tartalmazza az univerzum mérőpálcájaként számon tartott 12-t. A tér dodekaéderében könnyen létrejöhet kapcsolódás, mert a dodekaéder oldalainak száma szintén 12.

Ötös szerkezetű az érzelmekhez kapcsolódó őserői víz-elem. A víz-elemnek megfelelő mértani alakzat az ikozaéder. A tudományos mérések kimutatták, hogy az ötpontú szimmetriájú anyagok szintén kettős csavarvonalas erőterrel rendelkeznek. [75]

Az őszanya jele az ötszög mintázata. A szakkarai és karnaki szakrális helyek „szentek szentélyének” mennyezetét mind kék mezőben ábrázolt ötágú csillagok díszítik. A természetgyógyászatban az egyes gyógyító légzési technikákra szintén az ötösség jellemző.

Ötösség jellemzi biológiánk összetevőit. Az ember testének és lelkének jellemzői a nukleinsavakban vannak elrejtve. A DNS szerkezetét aminosavaink és rokon vegyületeik, fehérjéink, a szteroidok stb. összetétele határozza meg. Mindenik szerkezete csavarosan hurkos.

Ugyanazon részecskékből álló ligandumok esetében a külső járulékos tagok a térben különböző helyzeteket vehetnek fel. Ismeretes a két helyzeti izomér: a *cisz* és a *transz*. A térbeli viszonyokat a diklorciklopentán esetében hármás és négyes szerkezetek, valamint az ezekből kialakult ötös ligandumok alkotják.

Az ötös szerkezetre ráépült térizoméereket a vas köti össze. Az így kialakult ligandumok a térben újabb izoméereket képezhetnek. A vas kristályszerkezetére jellemző a köbös szerkezet. Ez a négyes szerkezet képes az ötös szerkezetekhez kapcsolódni. A vasionoknak lapcentrált és tércentrált elhelyezkedésük által lehetséges ez a kapcsolódás. Az így kialakult ötös szerkezet már kapcsolódási erőként szolgálhat a lét terével és az érzelmekkel. Az ember szervezetében a vasat tároló fehérjéknek nagy élettani szerepe van. A ferrocénoknál az ötös szerkezet irányítottsága is izomérként térhatású.

A ligandumok izomérjei a térben háromszögekre bontható alakzatokat vesznek fel. A sztereokémiában *szék* meg *kád* alakzatoknak nevezik őket.

Ötös szerkezetű ligandumok kapcsolódnak a DNS spiráljához. Lelkünk impulzusai, pillanatnyi beprogramozottsága adja a ráhatást a DNS szerkezetére. Lelki-szellemi hatásra működik a sejtjeink biológiájának megfelelő mechanizmusok összessége.

Lényünk kódolása a DNS-ben rejtőzik. A kettősséget a pentagon rendszerű ligandumokra épült *cisz-transz* helyezés biztosítja. A DNS-ünk felülnézetből egy 2×5-ös csavarvonalaként látható. Az alakító, illetve teremtő energiák a test terében hatnak. A DNS olyan, mint egy könyvtár. A testmező tere az, amelyik dönt afelől, melyik információt veszi ki a DNS-ből.

A hemoglobin vérünk és létünk egyik alapeleme. Központi eleme a vas, mely erőterével összetart öt darab ötös szerkezetű ligandumot. Négy pentamin egy síkban helyezkedik el, akár a piramis négy alsó sarka. Az ötödik pentamin rájuk merőlegesen középen található a piramis felső csúcsaként. Geometriai alakja négyszöges piramishoz hasonló. Ez a mértani alakzat a levegő-elemmel kapcsolatos. A hemoglobin a lehelet, a lélek egyik közvetítője. A lélek impulzusai a hemoglobin piramisának minden sarkában fellelhető ötös szerkezetű ligandumoknak köszönhetően az érzelmeinkhez kapcsolódnak. Az érzelmek az ikozaéderrel képjelezett víz-elem energiái szerint áramlanak, mely ötös szerkezetű.

A hemoglobin a piramisra jellemző alakjával lelki impulzusokat képes közvetíteni érzelmeink felé. Az ötös szerkezettel a torok-, illetve a szívközpontnak felel meg. A szív, akár a hemoglobin, a szeretet szellemi teremtő energiáját továbbítja.

Az ember erőtere egy nagy információs rendszeren alapszik. A teljes szervezet és minden sejt tényleges szabályozása ezeknek az elektromágneseségen alapuló információmezőknek a segítségével lehetséges.

A testmező mágneses hullámainak köszönhető, hogy minden sejt tudja, mit is csinál a másik sejt az adott pillanatban. A testmezőben az információ egyik hordozói a fényfotonokat különböző irányban forgató *cisz* és *transz* külső ligandumok.

Az emberi test egy energiamező, mely elektromágneses tulajdonságú. A testmező egy információmin-tákkal telített energiamező. Testünk minden szerve a saját specifikus mezőjét hozza létre. Először a szív kapja az információt, és csak azután közvetíti tovább az agyba. Az információ érzelmi jel.

A kínai ábrázolásban az ember maga is ötös szerkezetű szellemi résszel rendelkezik.

A lelki impulzus, a lélegzés mibenléte az érzelmekkel és a testmezővel teremt meg a kapcsolatot.

A pillanatban való tudatos jelenlét, a lélegzet figyelése az örömet és békét hozza be nekünk.

Az esszénusok egyesülésnek nevezték a csendes elmélyedést. Ilyenkor eltűnik a múlt és a jövő aggodalma. A belső önvalónkkal való egyesüléssel válunk igazán saját magunkká. Bensőnk megszentelt tere a most pillanatában van elrejtve. A pillanat csendjében való érzékelés békés, örömteli, édes. Ez a friss elelenség maga a felébredés, az éber levés, a nem elalvás állapota. Ezért dorgálta meg Jézus a tanítványokat.

A most pillanatának terében nagy mélység rejlik. A most mindig szent, a most magát a létezés örömét adja. A létezés igazi érzelmei a béke, a bizonyosság, a szeretet. A jelen pillanat elfogadása megadja az igazi kapcsolatot a világgal. Ilyenkor lehetséges az igazi kreativitás, az isteni döntés lehetősége. A maják szerint a most pillanatának energiái az érzelmi oldalunkhoz, a szeretethez kapcsolódó öröm érzéséhez kötődnek. Érzelmeinkhez pedig a víz-elem, illetve az ikozaéder húszas szerkezetének rezgései rendelődnek. Ez egy ötös szerkezetű rezgésminta.

A légzés figyelésével a mostra való hangolódás kerül előtérbe. Amikor a mostra figyelünk, eltűnnek a múlt fájdalmai és a jövő aggodalmai. A mostban kikapcsolható az agyi mentális zavar. Ilyenkor egységbe kerülhetünk önmagunkkal. A pillanat energiái szintén ötös, illetve húszas ikozaédes szerkezettel rendelkeznek. A légzés, a szeretet és a pillanatra figyelés mind ötös, illetve húszas szerkezetű. Ezért a légzéstechnikák segíthetnek nemcsak egészségünk megőrzésében, helyreállításában, hanem belső harmonikus lelki egységünk létrehozatalában is.

13. A LEVEGŐS TERÁPIA

A népi gyógyászathoz legközelebb a pneumatikus szemléletű ún. szélterápia áll. A *pneuma*-tan megtalálható az egyiptomi és görög orvostudományi vonatkozásokban. A görög *pneuma* szónak és származékainak a jelentései: kilehelés, lehelés, lélegzet, szél, szellő, lélek, szellem, élet, illat, fűvás.

Innen meríthetett a hippokratészi iskolának tulajdonított *A szélről* című munka is. A hinduknál megtalálható régi szélterápia (Szuszruta Shamita) fontos szerepet szentel a szélnek. Ugyanakkor a levegő gyógyításra való alkalmazása a jógában, a tibetiekénél, a kínai egészségtanban, a Feng shui térrendezésben, az ájurvédikus hagyományos gyógyászatban, a bennszülött afrikai, ausztráliai és indián törzsekénél is megtalálható.

A levegő a szívközpontozhoz rendelődő őserő. A szív a lélegzet forrása. A levegő-elem és a szív-csakra ismeretével a gyógyítás és az átalakulás lehetősége nyílik meg előttünk. Ehhez elsősorban szükséges, hogy szeressük önmagunkat. Akkor el tudjuk fogadni az életünket, és képesek leszünk a gyógyulásra, a dolgok megváltoztatására. Önmagunk elfogadásával vagyunk képesek mások feltétel nélküli szeretetére. Az elfogadással és szeretettel megszűnnek a félelmek és kinyílik a szívünk. A kinyílás a tobozmiriggyel együtt valósul meg. Az érzékelés minősége a tapasztalással növekedik. Ezt az úgynevezett „harmadik szem” nyitottsága segíti elő. A nyitott szív-csakra képes gyógyítani és megváltoztatni másokat is.

A szív-csakra erőtere zöld, rózsaszín és néha aranyszínű. A zöld a gyógyítás, a harmónia és az együttérés színe. Az aranyszínű, áttetsző rózsaszín aura olyan emberre utal, aki tiszta, odaadó szeretetben él a szellemmel.

A levegő-elem energiához kapcsolódnak a földi természet zöld fái, a növények. A természetjárás nyugtatja az ember lelkét, felfrissíti szellemét.

A betegségek zöme pszichoszomatikus, illetve lelki eredetű, tehát a levegő-elem energiáihoz kapcsolódik. Ezért szinte minden természetű betegség gyógyulását elősegíthetik a levegő-elem jellegzetességeihez sorolható gyógymódok. A gyógynövényekkel való terápiák nagy része a levegős elemhez tartozik. A növények főzeteiből ivókúrák, a gőzeikből belélegző kúrák, illatterápia, fürdők stb végezhetők. Ide sorolható a zöld növények, illetve a fák által megtisztított levegőben való tartózkodás. Idült betegséggel küszködők állapota javul, vagy teljesen eltűnik a kór, ha friss hegyi levegőn mozog huzamosabb ideig.

„Az Úr áldjon meg téged!
Töltse be füleidet zenével
Orrodát jó illattal.”
(Kongói ima)

A növények és fák adják a levegő illatát. A levegős terápiának egyik válfaja az aromaterápia. A különböző virágillat hatással van az emberre.

A levegő-elem zöld színe a növényeknél lelhető fel. A növény már magával a színével is hat a lélekre. Az ember és a növény kapcsolata az élet számára a legjobb. A növény magából a legjavát adja. A gyógyító hatás a növény–ember viszonytól függ. A növények az önzetlenség és alázat képviselői. Önként odaadják magukat a létnek. Ezért a gyógyításban megjelenő hatóerejük függ az embernek a növényekhez való viszonyulásától. Az embernek tisztelettel és köszönettel kell a növényhez közelednie, ha gyógyulni akar.

A növény valamennyi része felhasználható az ember által. Nemcsak táplálékul, hanem testi-lelki problémák orvoslására jók a növények, fák. Az ember testi sérüléseinél jó hatással van a növényekkel való borogatás, a növények főzete. A növényi részekből készült tinktúrák és teák sok idült és krónikus betegséget gyógyítanak.

Az illat is a levegő segítségével terjed. Ahogy a világegyetemben minden a rezgés elvén alapszik, úgy a színek és az illatok is kiemelt helyen szerepelnek a természetgyógyászatban. Az alkalmazott rezgéshullámok, melyek hang, illat vagy szín formájában jutnak el hozzánk, a rezonancia alapján fizikai testünkre hatnak.

A levegőmozgás, illetve lélegzetvétel megfelelő ritmusának hatását növelik az illatok. Az alkimisták a Királynőjük kegyéért liliom- és rozmarinillattal próbálták adózni.

A húsvéti „rózsavíz”-nek nemcsak kapcsolatteremtő szakrális ereje van. A virágok illatának és különösen a rózsaoajnak erős a harmonizáló hatása. A rózsaoaj csillapítja a szív érzelmi sebeit. A rózsza illatának lágy, szeretetárasztó hatása van. Nemcsak a virág harmonikus mintázata, hanem a színe, különösen a rózsaszín, segít észrevenni a szépséget a világban. Az érzéki öröm gerjesztésével az odaadás vágyát hozza elő az emberben.

A magyar népi orvoslásban a levegővel való gyógyítás több változata megjelenik. A népi gyógyászat analógiás szemléletű. Azt tartja, hogy ami a kórt okozza, ugyanaz meg is gyógyítja. A népi mondás szerint mi a kutyaharapást szőrivel gyógyítjuk, a szél okozta bajokat szél által. A sámánok a szél eredetű bajokat olyan módon kúrálták, mint rálehelés, kiszívás, gőzölés, füstölés, köpés stb. A betegséget szélnek adják át ma is több székely településen és a csángóknál. Vagy éppen rálehelnek, egy szusz alatt ráolvasnak, illóolajat füstölnek stb. [39, 41]

A népi gyógyítást ima kíséri, a ráolvasás és a gyógyulás vizualizálása. Az ima levegőmozgással jár. Ez önmagában élénkíti az embert. Imádkozáskor rá kell figyelni a szövegre, akkor is, amikor saját szavunkkal fogalmazzuk meg. Így figyelmünk elterelődik. Az imára való figyellel és az Istenre való hagyatkozással csökkennek a félelmek, és a szeretet erői keltődnek fel. A szeretet erői hatnak a betegre és a gyógyítóra is. Az imát olykor képpel vagy vizualizációval együtt végzik. Amikor egészséget jelenítünk meg a képben, akkor a gyógyulás erőinek újabb indítást adunk. Az ima alatt a lelki és testi folyamatok jó irányban mozdulnak el.

A természetgyógyászok is használják ezt a módszert. Az emberi test és lélek tisztítása történhet a légzőgyakorlatok alatt is, ha azt kellő beállítottsággal végezzük.

Megtisztulás és testünk-lelkünk harmonizálása történik a tibeti, indiai ájurvédikus orvoslás, a jóga, az indián orvoslás imával összekötött meditációs légzőgyakorlatainál. A légzéstechnikák tudatállapot-módosító hatásúak. Fontos a beteg hite, hogy saját erőit mozgósítani tudja gyógyulása érdekében. Annál hamarabb történik a gyógyulás, minél nagyobb a beteg hite és az önbizalma. Az ima, illetve a ráolvasás ismétlése fokozza a gyógyító erők felkeltésének hatását.

A betegséget szélnek adják át ma is nemcsak a csángók, hanem a Mezőség és a székelység több településén. A szédülést szél okozta ártalomnak tekintik, mely az ember fülén hatol be. A gyógyításhoz egy spirálisan csavarodott fát vagy megkövesedett csiga alakú kőzetet használnak ráolvasással egybekötve. Az egyiket szélkalánnyélnak, a másikat szélkőnek hívják és a beteg füléhez helyezik. [39] Az energia terjedési módja spirálszerű vagy csigavonalú. Ugyanilyen úton távozik a rossz szél a betegből.

Az esszénus–hun tanításban a levegő energiáit angyali lényhez kapcsolják:

„Keresd az erdők és mezők friss levegőjét,
És ott majd megtalálod a Levegő Angyalát.
Vesd le ruháidat és engeddd, hogy a Levegő Angyala
Körülölelje egész testedet.

Lélegezz hosszan és mélyen,
Hogy a levegő Angyala beléd szállhasson.” [10]

Az erősebb levegőmozgást népünk forgószelelnek nevezi. A forgószelelnek van átvitt értelme is. A forgószelet a népi hagyomány a táltosokkal, a garabonciással, a szépasszonyokkal vagy a boszorkánnyal hozza kapcsolatba. A forgószelel jó és rossz hatású lehet. Meséinkben csak a táltos tud a forgószelelrel feljutni a felső világba, vagy ő tudja legyőzni a rosszat okozó forgószelet. A betegséget okozhatja a *pokolszelel*, melyet a csángók a szélel vitetnek el *hetvenhét felé*:

„Vizet vetek Pistukának
igézettől, pokolszelettől,
pokolember tekintetétől, hetvenhétféle nyavalyától...
hetvenhét felé fújja a szél,
csak a te fejed, tested egészséges maradjon.” [43]

A szél elviszi a betegséget, bánatot és harmóniát teremt, tartják a tibetiek. A tv-felvételeken látható, ahogy szótt vászondarabokat tesznek ki egyes szakrális helyeken, hogy lebegtesse a szél. Minden lakott területhez közel található ezek a búcsújáró helyek. A Csíki-medence borvizes falvainál szokás egyes források melletti fákra rongydarabot kitenni. Ezekhez a forrásokhoz gyógyulni és megnyugodni járnak el az emberek. A lepedődarab kitevésekor mondják: „Úgy hagyjon el engem a betegség (meg kell nevezni), ahogy elhagylak téged, te fancsika”.

A levegő mozgása lényegében energiamozgás. A beszéd és az ima is ritmikus levegőcsere, a szél ritmikus mozgása. Ma is alkalmazott gyógyító rítushoz tartozik a többszörös ima, a ráolvasás és a beteg körbekerülése.

Régi szokások nyomait fedezhetjük fel az archaikus népi imáknál. A csángók a gyógyító ráolvasásokkor háromszor kerülik meg a beteget. Csíkban imádkozás közben a halottat kerülik meg háromszor, Kalotaszegen a sírját temetés után.

Kalocsán fércnek nevezik a körbejárást, Somogyban pedig erőjárózásnak. Rábacsanakon az ún. királyfa körül „járják a karéjt”. Teszik mindezt testi-lelki gyógyítás céljából.

A szélrózsa szerinti körbeforgás, a körtánc szintén gyógyító hatásúnak tartott népi hagyomány. A természeti népeknél ma is megtalálható a lélekgyógyító vallási rituáléhoz tartozó varázstánc. A balra való forgásnak és a ritmusos táncmozdulatoknak is gyógyító ereje van. A jobbra való forgás pozitív energiával tölt fel. A táncterapeuták főleg a körtánccal gyógyítanak. Mi magyarok ma is *táncra kerekedünk*. A körtánc nálunk is a szent rítusokhoz tartozott. A kereszténység felvétele után a körtánc is tiltás alá került mint a szkíta rítusokhoz tartozó szokás. Egyik népdalunk szerint ma is a „falú végén karikás táncot járunk”.

„Körbe, körbe, karikába fogózzunk mi össze...” – szól a gyerekek nótája a körtáncor. A cél az egészségbe jutás önmagunkkal. A dualitásban a lélek csillaga hozza a harmóniát. A mezopotámiai Estúr az Iszter, a békesség csillaga. Gyerekeink járják az Eszter-láncot, meséink tündérei a hajnali körtáncot, lakodalomban járják a szertartásos menyasszonytáncot. A híd is egy körhöz kapcsolódó átívelés. A hídon való átmenés jelképezi a szellemvilágba való feljutást. A körtánc és a padlón való átkelés megtisztulási rítus: „Falú végén, padló végén karikás táncot járnak...” Meséinkben Tündér Ilonához is egy *aranyhíd* vezet fel.

A körmenet és a körtánc a régi felszentelési rítusok utóéregése. A Bibliában a Bírak könyve említ egy olyan ünnepet, ahol a szőlők mellett körtáncot jártak Siló lányai. Közülük vettek feleséget Benjamin fiai (Bír 20,19–21).

A Budai zsinat 1279-ben megtiltotta a körtáncot mint régi szkíta vallási szokásunkat. Arra utasította a papságot: „ne tűrjék meg, hogy a nép a temetőkertben vagy magában a templomban táncra kerekedjék”.

A természeti népek nemcsak a teremtéssel kapcsolatos rítusaikban, hanem esőért és védelemért is járják a körtáncot.

A levegő ritmikus mozgása adja a harmonikus hangot, a fülnek kellemes zenét is. A gyerekeink mondókáiban, ha csak töredékében is, régi gyógyítási módokra lelhetünk. A zeneterápia nagyon régi magyar hagyomány lehet. A „Gólya, gólya, gilice...” kezdetű mondókában magyar gyermek „síppal, dobbal, nádi hegedűvel” gyógyít.

„Török gyermek elvágta,
magyar gyermek gyógyítja
síppal, dobbal, nádi hegedűvel.”

A ritmosos lélegzetvételnek, a ritmosos mozgásnak, a zenének gyógyító ereje van. Maga az éneklés is jó hatással van a lélekre. A táncterapeuták a szakrális körtáncsal gyógyítanak. Nálunk a kereszténység felvétele után törvényben tiltották be a körtáncot, mint az ősi szkíta vallás egyik tartozékát. A hun hagyomány szerint a vizek, hegyek, völgyek szellemeinek is tiszteletgünk, amikor ünnepeltünk táncsal, zenével, énekléssel:

„Legyenek szünnapjaid, legyenek ünnepeid!
Rívass hangszeren...
Dalokat vágyról, szerelemről,
Kívánalmak minden fajtájáról...
Mert művészet az élet harmata.” [37]

A teremtő Szent Szellet mint lélek-szellem sejt szinten láthatatlanul kormányoz minket. Lelkünk testbe ágyazott része állandóan alakítja testünket aszerint, ahogyan érzünk, gondolkodunk, szólunk és cselekszünk. A széllel, illetve a lélegzetvétel módjával már szélterápiának vetjük alá magunkat. Az ima maga egy módosult lélegzetvételt eredményez, amely módosult tudatállapotot hoz létre. A folyamatos ima fenntartja ezt a békésre váltott tudatállapotot. Jó hatást vált ki nemcsak abban, aki mondja, hanem annál, akinek az ima szól. Már nem csak egyházi berkekben tudnak róla, de a modern pszichológia is kiemeli az ima, de különösen a csoportos ima gyógyító hatását.

A rezonancia alapján gyógyhatást fejt ki a hangszálak rezegtetése, az éneklés, a szavak kiejtése, az imaszöveg ismétlése, a ritmikus légzés. A tibetiek ismétlő mantrájukkal olyan levegőritmust teremtenek, mely nyugalmat, békét hoz számukra és az őket hallgatókra is. A keleti kultúrák nagy szerepet szánnak a különböző légzési technikák gyógyító erejének. A tibeti hagyományban a testi és lelki egyensúlyhoz a tisztító légzések által lehet eljutni. A helyes légzés és a légzésre való összpontosítás megtanulása az öngyógyítás első és legfontosabb része.

A népi gyógymódok egyike a hang jótékony hatása, mely a levegő rezgése által terjed. A természetgyógyászat egyik fajtája a rezgésterápia. A bennünk és a körülöttünk vibráló energiát fokozhatjuk a természetben található rezgésekkel: fény, hang, kristályok stb. segítségével.

Feljegyzések vannak a dudu gyógyító hatásáról is. Arról is tudunk, hogy egyes kórházakban a műtött beteg gyógyulását zenével segítik elő.

A zene, a tánc az ókori misztériumvallások gyakorlatához tartozott. A lélek középpontjában a harmonikus isteni állapot elérése volt. Ezt a keresést a kimerülésig lehetett járni az úgynevezett haláltáncban.

A magyar néphitben inkább a mesék tündérei lejtik a táncot, de a szépasszonyok tánca is fennmaradt. Népi táncaink nagy része forgós, füzéres vagy körtánc.

A modern orvoslásban is visszatért a zenével való gyógyítás, különösen egyre több kóros pszichés esetén. Mindenfajta klasszikus, meditációs és keleti vagy nyugati hagyományokon alapuló szakrális zenének felemelő hatása van. A zenei hangok ismétlődő rezgése segíti, hogy lelkünk-szellemünk táncba fogjon az élet teremtményeivel. A harmonikus légvibrálás élénkítő hatással van ránk. Ugyanígy hatnak az ismétlődő táncmozdulatok, a szakrális vagy meditatív táncok. A földi természet zöld színe a levegő-elem színe. Földünk zöld erdeinek, mezőinek a színe harmóniát és együttérzést hoz be lelkünkbe. Ez a szín békítően hat ránk. A szívközponthoz rendelődő másik szín a rózsaszín. A rózsaszín gyengéd rezgéshullámai feloldják az érzésvilágunkban kialakult görcsöket. Ezáltal előhívják a szeretetet és a barátság érzését.

A természeti népek nemcsak a szent fa mellett tartják rítusaikat, hanem a sámán dobja is szent fából készült. A segítő sámán képletesen az életfán halad felfelé saját szellemének rétegein, melyet a fadob által kibocsátott hangrezgés segít. A hangszernek való fa csengése az oktáv negyedik hangjának kell megfeleljen, azaz a *fa* hangnak. Ez nem véletlenül a negyedik erőcsokort kitevő szívközpontnak megfelelő hang.

A szívközpontunk rezgése a lelkünk-szellemünknek megfelelő levegős-elemhez rendelődik. A levegő rezgése által keltett hangnak nagy szerepe van a lelki-szellemi utakon. Ugyanez elmondható a hang, a zene hatásáról az ember érzelmeire.

A levegő-elemhez rendelődő szívcsakrára jó hatással vannak a zöld színű kristályok: alexandrit, smaragd, morgánit, turmalin, nefrit, malachit, kalcit, jáde, valamint a rózsaszínű rózsakvarc és rodokrozit. A rózsakvarcor kivéve mindenik kristályrácsa négy pontú szimmetriával rendelkezik. A rózsakvarc lágy, rózsaszínű fénye erősíti a szelídség és a szeretet érzését. Feloldja félelmeinket és érzékennyé tesz bennünket a zene a többi művészet szépsége iránt. A vörös-rózsaszín turmalin felszabadítja bennünk a megrekedt

érzelmeket. A felszabadult szeretetérzés kitágítja a szívünket magunk és mások felé. Ezáltal a turmalin egyesíti az isteni szeretet különböző megnyilvánulásait. A rózsaszín turmalin, amelynek széle zöld színű, különösen jól hat a szív-csakrára. A sötétzöld színű smaragd a mély szeretet köve, mely minden szintet besugároz. Képes megmutatni azokat a területeket, ahol az összhang még nem jött létre. A smaragd gyógyító energiákat szív magába a kozmoszból. Regeneráló és frissítő hatása van. A jáde lágy zöld színe harmóniát, bölcsességet és eltökéltséget sugároz magából. A jáde lágy sugárzása megnyugtatja a szívet. Képes megszüntetni a nyugtalanság érzését. A magyar népi gyógyászat felhasználja az ősi természeti elemekbe vetett hit erejét, a természeti elemeket és a szimbolikus jeleket is. Büszkék lehetünk népi egészségmegőrző és gyógy módszereinkre, melyek szimbolikus képekben fogalmazzák meg a természeti elemek gyógyító hatását.

Az ember egészsége a testében működő elemi erők összekapcsolódásától függ. A kapcsolat a tér-elem energiamezejében történik. Az ember testében lévő szervek és azok molekulái kapcsolatban vannak a testmezővel és a mindenség energiamezejével. Az epigenetikusok felfedezték, hogy a sejteken belüli információ nem is a sejteken belül, hanem azokon kívül található. Az emberi test morfogénikus mezői irányítják sejtjeink működését. Ezek a rendszerek tartják fenn a test formáját és egészségét. Ezek segítenek a testnek felépülni a betegségekből vagy sérülésekből.

Az ember testének morfogénikus mezejében kapcsolódnak össze a sejtjeink, szerveink és a külvilág térelerője. Ezek az összekapcsolódott energiateretek nyújtják a test irányításához szükséges információt.

A térelerők kapcsolatban állnak az ember hitével. A hit nagyon fontos. A hit felülír mindent. A Teremtő segítségében hívés, a testi-lelki gyógyulásba vetett hit a legfontosabb.

Ha az ember úgy gondolja és hiszi, hogy gyógyíthatatlan betegsége van, akkor az is lesz. Ha az ember úgy hiszi, hogy problémája helyrehozható vagy gyógyítható, akkor is igaza lesz. Ez a hiten és szándékon múlik. Gondolataink, érzelmeink és felfogásunk befolyásolják az immun- és endokrin rendszerünket.

Ha az ember azt hiszi és akarja, hogy jobban legyen, akkor ez az üzenet megy át a testének. Ez az információ úgy hat, mintha azt üzenné a testnek, hogy javítsa meg önmagát. A gondolat valójában fizikai energia, amely információt küld a testnek.

Hitünk nagymértékben határozza meg, hogyan gondolkodunk, érzünk, cselekszünk. A hit befolyásolja életmódunkat is. Ha hiszünk abban, hogy segíthetünk magunkon és segítséget is kapunk ehhez a hozzáállásunkhoz, akkor ez meg is valósul. Hogy valami működjön nekünk, abban először is hinni kell.

Gondolataink és érzelmeink befolyásolják életünket. Hitünkhöz gondolataink és érzelmeink kapcsolódnak. Gondolataink és szavaink a levegő-elem felségterületéhez tartoznak. Jelképes értelemben a levegő-elemhez rendelt madár mint szent szimbólum testi-lelki gyógyulásunkat is szolgálja. Nem véletlen, hogy a madár templomaink szent díszítőelemeihez tartozik.

14. IRODALOM

1. Papp G.: *Hazatalálás*. Püski, Budapest, 1999.
2. Doppelfeld B. OSB: *Szimbólumok*. Bencés Kiadó, Pannonhalma, 1998.
3. Bíró L.: *Kerek Isten fája*. Szerzői kiadás. Eger, 2001.
4. Kabay L.: *A táltos színeváltozása*. Mentor Kiadó, Marosvásárhely, 2005.
5. Hamvas B.: *Silentium*. Medio Kiadó, Szentendre.
6. Berze Nagy J.: *Égig érő fa*. Pécs, 1961.
7. Sitchin Z.: *Dimenziókapu*. Édesvíz Kiadó, Budapest, 2004.
8. *Finnugor-szamojéd regék és mondák*. Budapest, 1984.
9. Székely E. B.: *Zarathustra. Zend Avesta*. Debrecen, 1999.
10. Székely E. B.: *Az Esszés Béke Evangélium*. I–IV. Élő Föld Kiadó, Érd, 1999.
11. Hoppál M., Jankovics M., Nagy A., Szemadám Gy.: *Jelképtár*. Helikon, Gyula, 2000.
12. Marton V.: *A sumer kultúra története*. Miskolci Bölcsész Egyesület, 1998.
13. Badiny Jós F.: *A káld-pártus hagyomány és a magyarok Jézus-vallása*. Budapest, 1999.
14. Varga G.: *A székely rovásírás eredete*. Írástörténeti Kutatóintézet, Budapest, 1998.
15. Torma Z.: *Etnographische Analogien*. Jéna, 1894.

16. Roheim G.: *Primitív kultúrák*. Budapest, 1984.
17. Hoppál M.: *Sámánok*. Budapest, 1994.
18. Erdélyi Zs.: *Hegyet hágék, lőtöt lépék*. Magvető, Budapest, 1976.
19. Melchizedek D.: *Az élet virágának ősi titka*. Mandala Véda, Budakeszi, 1999.
20. *Szimbólumtár*. Balassi, Budapest, 2001.
21. Varga G.: *A magyarság jelképei*. Írástörténeti Kutatóintézet, Budapest, 1999.
22. *A művészet története*. Magyar Könyvklub, Budapest, 2000.
23. Eliade M.: *Az örök visszatérés mítosza*. Európa, Budapest, 1999.
24. Szentimrei J.: *Törökös elemek az erdélyi népi hímzésekben*. Művelődés Galéria, Kolozsvár, 2002.
25. Diószegi V.: *A pogány magyarok hitvilága*. Budapest, 1978.
26. Cockren A.: *Alchimia*. Herald, Bukarest, 2005.
27. Benedek E.: *Magyar mese- és mondavilág*. I–III. Budapest, 1987.
28. Zsigmond Gy.: *Égítést és néphagyomány*. Csíkszereda, 1999.
29. Dömötör T.: *A népszokások költészete*. Budapest, 1983.
30. Dala L.: *A tűz és az ember*. Budapest, 1962.
31. Baráth T.: *A magyarok őstörténete*. Somogyi Zoltán kiadása, 1988.
32. Sitchin Z.: *Az istenek városai*. Édesvíz, Budapest, 1996.
33. Paál Z.: *Arvisura*. Püski, 2002.
34. Berta T.: *Az idő kód*. Budapest, 2002.
35. Tánczos V.: *Csapdosó angyal*. Pro-Print, Csíkszereda, 1999.
36. Pandit Cs.: *Indiai bölcseségek könyve*. Mandala Véda, Budakeszi, 2002.
37. Máté I.: *Yotengrit*. I–II. Palatia, Győr, 2004–2005.
38. Gilchrist C.: *Az alkímia*. Édesvíz, Budapest, 2000.
39. Bernád I.: *Egészségünkért*. Uránia, Sepsiszentgyörgy, 2002.
40. Tenzin Wangyal R.: *Gyógyítás formával, energiával és fénnnyel*. Magyar Könyvklub, Budapest, 2003.
41. Oláh A.: *Új Hold, új király*. Budapest, 1986.
42. Seres A.: *Barcasági magyar népköltészet és népszokások*. Bukarest, 1994.
43. Antal M.: *A gyimesvölgyi csángó magyarok hiedelmei*. General Press, Budapest.
44. Bazon E.: *Tibeti medicina*. Noran, Budapest, 1998.
45. Szöcs I.: *Selyemsárhajó*. Kriterion, Bukarest, 1979.
46. Demény I. P.: *Táltosok, kerekék, lángok*. Csíkszereda, 1999.
47. Zakar A.: *A sumer hitvilág és a Biblia*. Turán Printing, USA, 1973.
48. Bíró L.: *Magyar halottaskönyv*. Frig Kiadó, Eger, 2006.
49. Kriza J.: *Csókalányok*. Budapest, 1972.
50. Dante A.: *Isteni Színjáték*. Bukarest, 1985.
51. Takács Gy.: *Kiálts teljes torokkal*. Polár, Budapest, 2000.
52. Vértés E.: *Szibériai nyelvrokonaink hitvilága*. Budapest, 1990.
53. Eliade M.: *Kovácsok és alkímisták*. Budapest, 2004.
54. Doreal: *Az atlantiszi Toth Smaragdtáblái*. Mandala Véda, Budakeszi, 2001.
55. Szatmáry L.: *Magyar alkémisták*. Természettudományi Társulat, Budapest, 1928.
56. *Misszálé*. Szent István Társulat, Budapest, 1933.
57. www.angyalforras.hu. Mihály arkangyal üzenete, 2011. április.
58. Jordan M.: *Din miturile lumii. Enciclopedie tematică*. Humanitas, București, 2002.
59. <http://www.friweb.hu/aranylaci>
60. Abd Ru Shin: *Grál üzenetek*. Budapest, 1920.
61. Ipolyi: *Magyar Mythologia*. Ipolyi, Budapest, 1929.
62. Eliade M.: *Vallási hiedelmek és eszmék története*. Osiris, Budapest, 2006.
63. Hamvas B.: *Scientia sacra*. II. Medio Kiadó, Szentendre, 2000.
64. Shepherd R. et R.: *1000 jelkép*. Képzőművészeti Kiadó, Budapest, 2004.
65. Biedermann H.: *A mágikus művészetek zseblexikona*. Kentaur Könyvek, Budapest, 1973.
66. Jung C. G.: *Alkímiai konjunkció*. Kötet Kiadó, Nyíregyháza, 1994.
67. Eliade M.: *Képek és jelképek*. Európa, Budapest, 1997.

68. Jung C. G.: *Titokzatos jelek az égen*. Kossuth, Budapest, 1993.
 69. www.adamus-saint-germain.hu
 70. Ferenczy V.: *Jedlik Ányos élete és alkotásai*. '98 Kiadói és Nyomdai Bt., Győr, 2000.
 71. *** *A közties lét könyvei*. Farkas Lőrinc Imre Kiadó, Zalaegerszeg, 1998.
 72. Pozsony F.: *Erdélyi népszokások*. KJNT–BBTE, Kolozsvár, 2006.
 73. Tánczos V.: *Folklórszimbólumok*. KJNT–BBTE, Kolozsvár, 2006.
 74. Kandra K.: *Magyar mitológia*. Eger, 1897.
 75. Lakatos B.: *Bevezetés a komplex vegyületek kristálytér- és ligandumtér-elméletébe*. Akadémiai Kiadó, Budapest, 1965.

15. ÁBRÁK

- 1.1. A szellemi erő végtelen áramlásának spirálja, Fibonacci-spirál
 1.2. A tudat spirálja piramisba írható
 1.3. Lépcsők spirálja, Kolozsvár
 1.4. A Tejút spirálja
 1.5. Az emberi életerő mozgásának spirálja [19]
 1.6. Templomi kazetta, Szilágylompért
 2.1. Rezgések találkozása
 2.2. Két erő (Nap és Holdsarló) összekapcsolódásánál közös erőter alakul ki
 2.3. Két erőspirál (égi–földi) találkozása
 2.4. Két különböző erő mértani ábrázolása
 2.5. Az égi erőnek fehér vagy zöld szín, a földinek sötét vagy kék szín felel meg
 2.6. Faragott bútoron és kapun rombusz
 3.1. Az értelem (fehér) és érzelem (sötét) együttműködésének mértani ábrázolása, a léleknek megfelelő rombuszal
 3.2. A levegő-elem mértani megfelelője az oktaéder, mely az élet virágába írható
 3.3. Két hangvilla rezgéseinek kapcsolódásából eredő mintázat [70]
 3.4. A levegő-elemhez az életfa képjele kapcsolódik, mint a földi és égi világ összekapcsolásának szimbolikus ábrázolása
 3.5. Brassó régi címere
 3.6. A levegő-elem az ember szíverejéhez kapcsolódik. A szív köti össze a szellemi és anyagi erőket [19]
 3.7. A szívcsakra mértani képjele a két háromszögből (égi–földi) alakul ki
 3.8. Templomablak, Nagyenyed
 3.9. Hermes sisakja oktaéder (lélek) alakú [55]
 3.10. Ajtódísz, Kolozsvár
 3.11. Gótikus templomi ablakok, Kolozsvár, Ruszt
 3.12. Sírkő, Dióshalom
 3.13. Oromzati rombuszok, Kolozsvár
 3.14. Bárány a lélek jelével, Debrecen, kőtár
 4.1. Madár mint a levegős lélekelem, a szent lehelet képjele [10]
 4.2. Oltárdísz, Csetfalva
 4.3. Ókori madáristennők: iráni régiség [31], kibédi kancsó [45], Séi madáristennő [21]
 4.4. Oromzati madarak: Balassagyarmat, Kolozsvár, Debrecen
 4.5. Templomi kazetták, Szilágylompért
 4.6. Címerek: Kézdiszentlélek, Rákóczi Ferenc címere (Kassa)
 4.7. Szkíta kincsek, Issyk (debreceni kiállításról)
 5.1. Szellemi (égi) és anyagi (földi) erő kapcsolódása
 5.2. A világot fenntartó kettős erő, a sumér Megtartó jele [10]
 5.3. Templomi ablakok, Szászrégen, Nagyenyed
 5.4. Életfa és szárnyas lények [10]

- 5.5. Oromzati griffek: Bonchida, Losonc, Kolozsvár
- 5.6. Hollós obeliszok, Kassa
- 5.7. Körösfői kőtábla
- 5.8. Hunyadi-címerek, Gyulafehérvár
- 5.9. Mátyás születésnapjának hollós koszorúja
- 5.10. Az anyagba zárt szellemi erő fekete madara a hermetikában [26]
- 6.1. Két különböző (világos és sötét kör) minőségű erő közös erőtere ellipszis alakú
- 6.2. Fény, a keleti népek szakrális jele
- 6.3. Oltárdísz, kehely és ostya. Írásos párna holdsarlóval és napkörrel
- 6.4. Régiségek két madárral: Egyiptom, Görögország, Mezopotámia [7]
- 6.5. Templomi kazetta, Bánffyhunyadi
- 6.6. Régi sírkő, Szombathelyi Múzeum
- 6.7. Madaras kézimunkák: Kolozsvár (hídelvei templom), választó templom
- 6.8. Nap és Holdsarló faragott kapun
- 6.9. A Márton Áron Líceum oromzati dísz, Csíkszereda
- 7.1. Két különböző erő (Nap és Holdsarló) összekapcsolódásával egy harmadik erő alakul ki
- 7.2. Fényháromszög: Nap, Holdsarló, Csillag
- 7.3. A csillag a teremtető munka sumér képjele [10]
- 7.4. A fényháromszög a szeretet sumér képjele, mely maga a kozmikus rend [10]
- 7.5. A Nap az őserők közül a tüzet, a holdsarló a vizet, a csillag a levegőt képviseli
- 7.6. A Nap az apai erőket, a gondolatot, a Holdsarló az anyai jellegű félt, az érzelmek vízsodrását, a Csillag a lélekerőhöz rendelt szó erejét, a madarat képviseli a hermetikában [11, 31, 55]
- 7.7. Ablak, Szent Mihály-templom, Kolozsvár
- 7.8. A veronai Scalgiere-kápolna oromzati dísz
- 7.9. Pelikános oromzati díszek, kazetták, szószék, faragások: Losonc, Bánffyhunyadi, Kolozsvár, Kide
- 7.10. Varrottas, Zentelke [4]
- 7.11. Arab miniatúra [11]
- 7.12. Babiloni ábrák [11]
- 7.13. Sötét–világos harca, a madár a sötét oldallal együtt található [53]
- 7.14. Az ember bal agyféltekéje az értelem (apai oldal), a jobb agyfélteke az érzelmek (anyai oldal) központja, a tobozmirigy (lélek) az összekötő erő. A lélek az érzelmekkel működik együtt
- 8.1. Fényháromszög
- 8.2. A három megalkotja a négyet: a tűz–víz–levegő létrehozza a Földet
- 8.3. A fényháromszög tükröződésével létrejön a négy irány
- 8.4. A szellemi csillagerő keletre és nyugatra rendelődik
- 8.5. Templomi kazetta, Kalotadálmós, a két hármas megalkotja a négyes erőt
- 8.6. Templomi ablakok hármas–négyes mintázatai: Kolozsvár, Kőszeg, Sopron, Kassa, Szászsebes
- 9.1. Napkelte, a napóra-anya, Ruszt
- 9.2. Eosz görög hajnalistennő hozza a Napot [22]
- 9.3. A sumér Inanna tűzistennő [22]
- 9.4. A földi irányok
- 9.5. A Nap kelet–nyugati útja szellemi erőt zár magába. Az ókortól kezdve madárral jelölik e két irányt
- 9.6. Keletre a levegő–elem (oktaéder), nyugatra a föld–elem (hexaéder) rendelődik. A levegő–elem színe zöld, a föld–elemé vörös
- 9.7. A két égtáj kiemelése templomi kazettákon, Szilágyolompért
- 9.8. Keletre és nyugatra madár vagy szárnyas lény található, Kolozsvár, Szent Mihály-templom
- 9.9. Keletre Máté evangélista foglal helyet: Kolozsvár
- 9.10. A krakkói vár rotondája, Máté evangélista keletre található
- 9.11. Keleti oromzati fényhozók, Ják
- 9.12. Keletre madár és bárány, Szécsény
- 9.13. Keletre hangszer, Sárvár, Nádasdy-kastély
- 9.14. Keletre és nyugatra kentaur síppal, Kolozsvár, Sétatér

- 9.15. Varrottas szélrózsája
- 9.16. Oromzati szélrózsák: Lócse, Kolozsvár, Sopron
- 9.17. Templomi ablakok: Szászrégen, Kolozsvár, Szászsebes
- 9.18. Templomi mennyezet, Gyergyóújfalu
- 9.19. Szélrózsák varrottason
- 9.20. Az égtájakhoz kapcsolódó erők, Ajurvéda
- 9.21. Az őserők az égtájakhoz kapcsolódnak
- 9.22. Az őserők ható (apai) és lágy (anyai) jellegel rendelkeznek
- 10.1. Különböző erők (pozitív – Nap, negatív – Holdsarló) kapcsolódása
- 10.2. Különböző anyagok kristálytereknek nevezett ligandumterei [75]
- 10.3. Molekulák kristályterei
- 10.4. A legstabilabb az oktaédes szerkezetű ligandum, amelyiknél megjelenik a csavaros erőter. Az oktaéder a Föld kockájába írható [75]
- 10.5. A caduceus bot két harmonikus áramlást képjelez, és az emberben is hatóerőként jelenik meg
- 10.6. A lélek az alsó erőközpontokhoz kapcsolódik. A kecske a föld-elemet (farkközpont), a kutya a vizet (szakrális csakra), az oroszlán a napfonatnak megfelelő tűz-elemet jelöli. Babiloni ábrázolás [7]
- 10.8. Az ember és a világ tudati szintjei
- 10.9. Tökéletes arányú tudatszintek [19]
- 10.10. A szellemi rétegek, a három világ
- 10.11. Tudattípusok
- 10.12. Az erénylétra emeletei mint életfa, templomi ábrázolások: Dióshalom, Szászsebes, Szilágy-lompért, Tövis
- 10.13. Erénylétra mint életfa, válaszüti templom
- 10.14. Életfa-istennő, szibériai sámán dob rajzolata
- 10.15. Magyaros oltár, Szent Mihály-templom, Kolozsvár
- 11.1. A tudatszintek közül a torokközpont (az V. négyzet elfordítható) az összekötő erő [19]
- 11.2. Su istennő segít az ember szellemi növekedésében, Egyiptom [11]
- 11.3. Jézus a Szó ura, Dióshalom
- 11.4. Szkíta sólyom [11]
- 11.5. Énekes madár, népi hímzés [11]
- 11.6. Szkíta süvegdísz, Issyk, Debrecen, 2010 [11]
- 11.7. Babiloni életfa [11]
- 11.8. Fejfa dísz, Tancs [4]
- 11.9. Szkíta szarvas, Issyk, Debrecen, 2010
- 12.1. Az érzelmek, a szellemi erő és a tér egymással kapcsolódhatnak. Mindenikben benne rejlik a 20
- 12.2. A hemoglobinszerkezete
- 12.3. Izomérek
- 12.4. A vas összekötő szerepe a ferocékben
- 12.5. A komplex ligandumok erőterének mértani alakja
- 12.6. A DNS pentagonjai
- 12.7. A DNS spirálja
- 12.8. A DNS felülnézetből 10-es szerkezetet mutat
- 13.1. A bölcsesség sumér jele [10]
- 13.2. A kakasos templom tornya, Kolozsvár
- 13.3. A kakasos templom dísz, Kolozsvár
- 13.4. A prána légzési módok

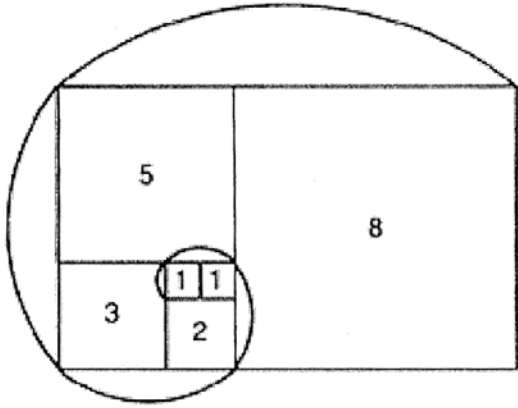

1.1.



1.2.

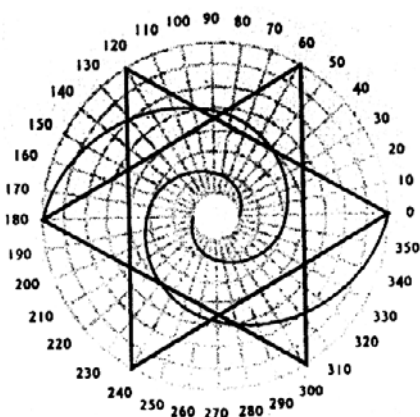

1.5.



2.1.

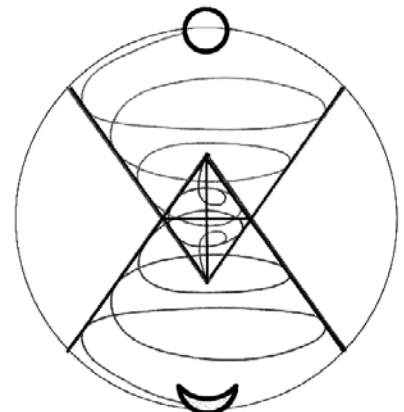

2.4.

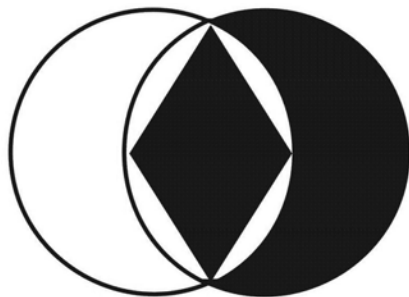

3.1.

Oktaéder – Levegő

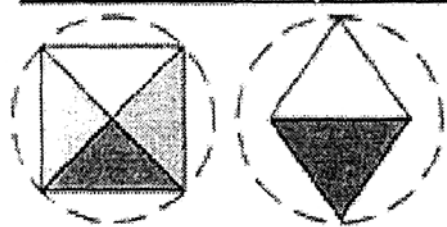

3.2.

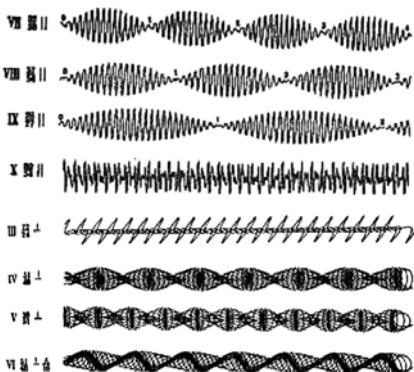
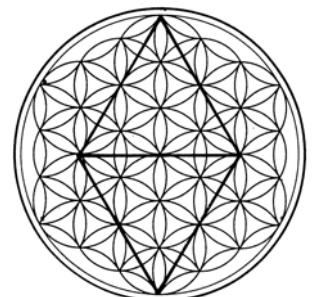

3.3.

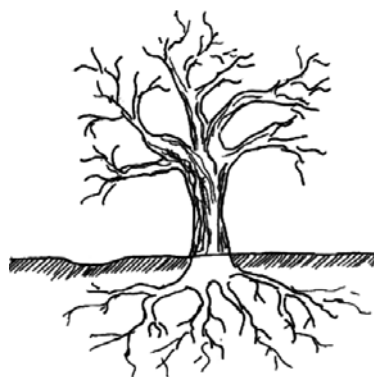

3.4.



3.5.



3.6.

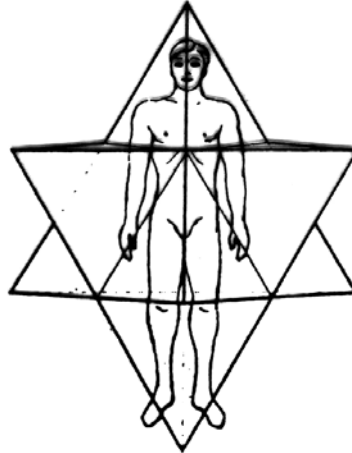

3.9.



LEVEGŐ

*Imádjuk a Szent Leheletet,
Amely magasabban lebeg, mint
Az összes többi teremtett dolgok*

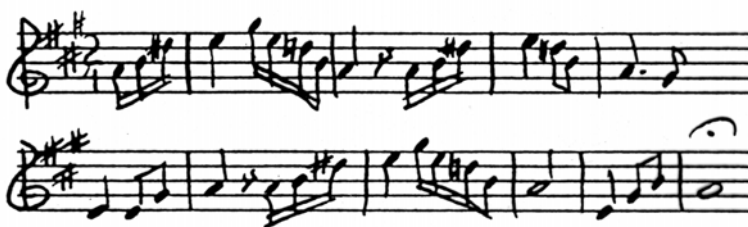

4.1.



4.3.

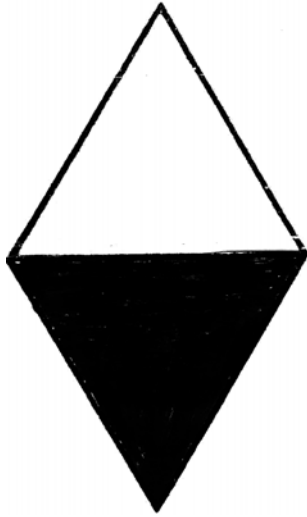

5.1.

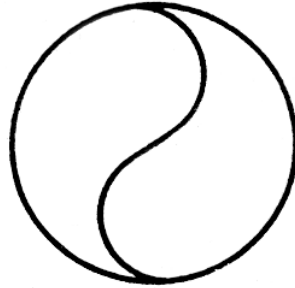

5.2.



5.4.

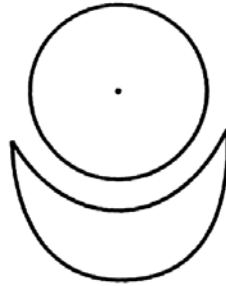

6.2.

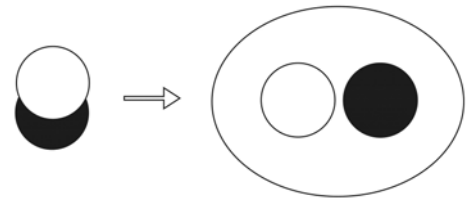

6.1.

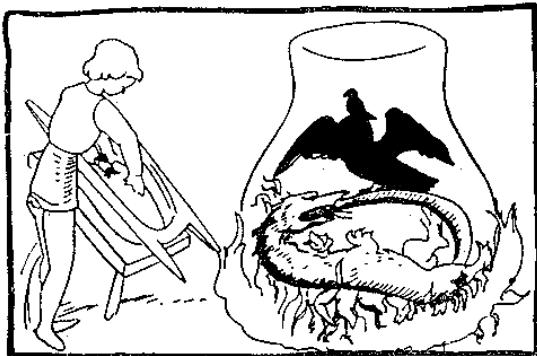

5.10.



6.4.



MUNKA

*Nevem az Erkölc és Tisztesség
M megbízható Munkása,
Mert én a Teremtő javára Munkálkodom.
Nevem azon Nagy Emberek Szelleme,
Lelkiismerete, és Lelke,
Akik a Törvényt tanítják,
És akik küzdenek az ASÁ-ért.*



7.3.

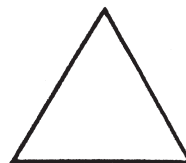

SZERETET

*Óh, Kegyes Szeretet!
Enged látni a Spirituális Igazságot
Kozmikus Rendeden keresztül.
Óh, Teremtője a Szeretetnek!
Tárd fel a leggyönyörűbb szavakat,
Bennünk élő Isteni Szellemeden keresztül.*



7.4.



7.6.

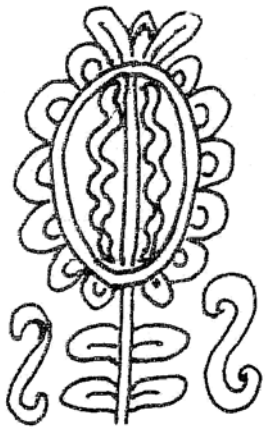

7.10.



7.11.



7.12.



7.13.

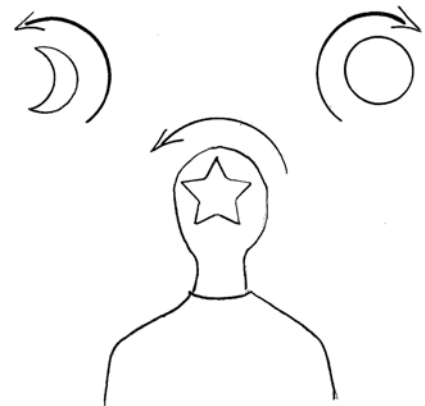

7.14.

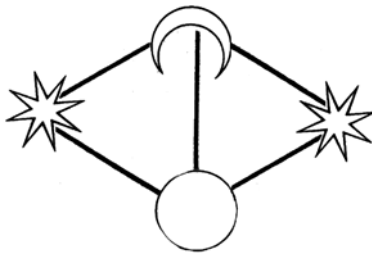

8.3.

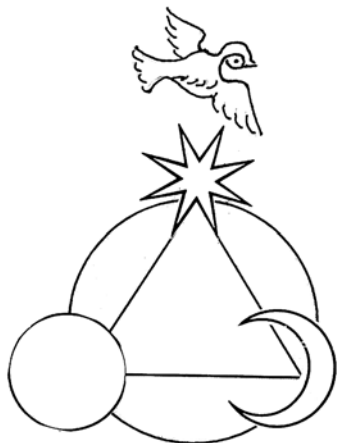

8.1.

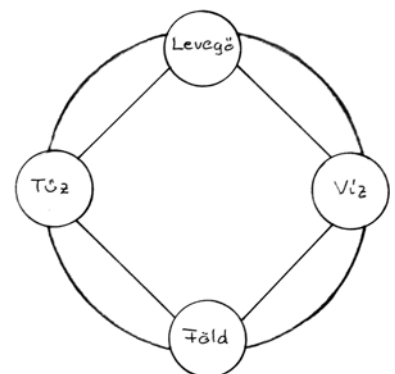
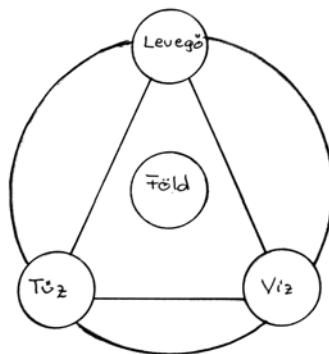





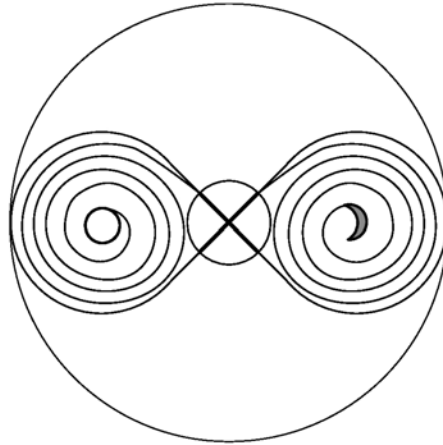

8.2.

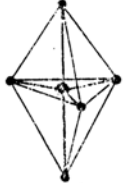
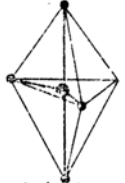
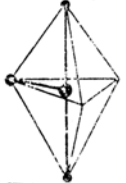
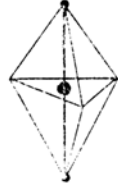

9.2.

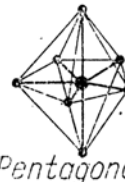

10.1.

<p>5 $sp^3 d_{z^2}$</p>	 <i>Trigonális bipiramisos</i> <i>pl. PCl_5</i>	 <i>Szabálytalan tetraéder</i> <i>pl. $TeCl_4$</i>	 <i>T-alakú</i> <i>pl. ClF_3</i>	 <i>Lineáris</i> <i>pl. $(ICl_2)^-$</i>
<p>6 $sp^3 d_{z^2} d_{x^2-y^2}$</p>	 <i>Oktaéderez</i> <i>pl. SF_6</i>	 <i>Négyzetes piramisos</i> <i>pl. IF_5</i>	 <i>Négyzetes sík</i> <i>pl. $(ICl_4)^-$</i>	
<p>7 $sp^3 d_{z^2} d_{x^2-y^2} d_{xy}$</p>	 <i>Pentagonális bipiramisos</i> <i>pl. UF_7^{3-}</i>	 <i>Szabálytalan oktaéderez</i> <i>pl. $(SbBr_6)^{3-}$</i>		

10.2.



9.3.



10.6.

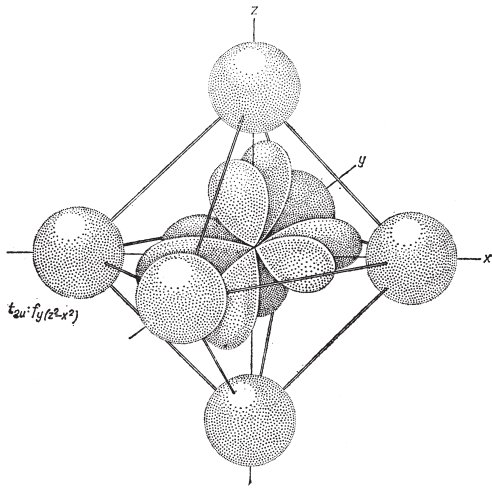

10.4.

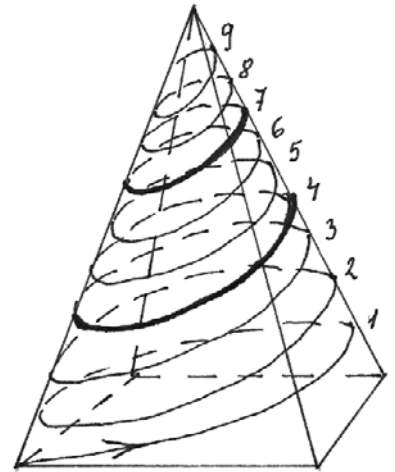
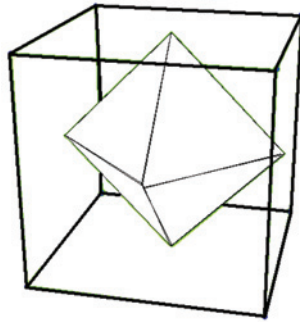

10.8.

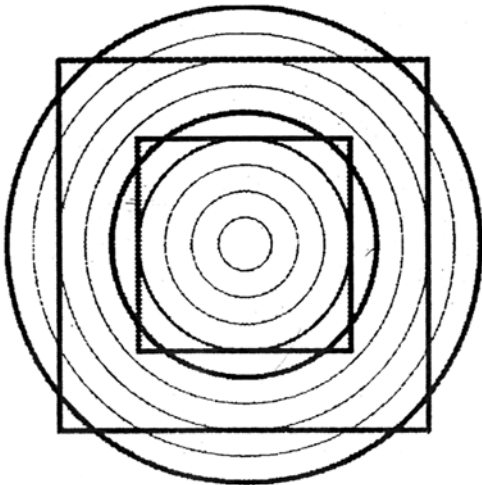

10.9.

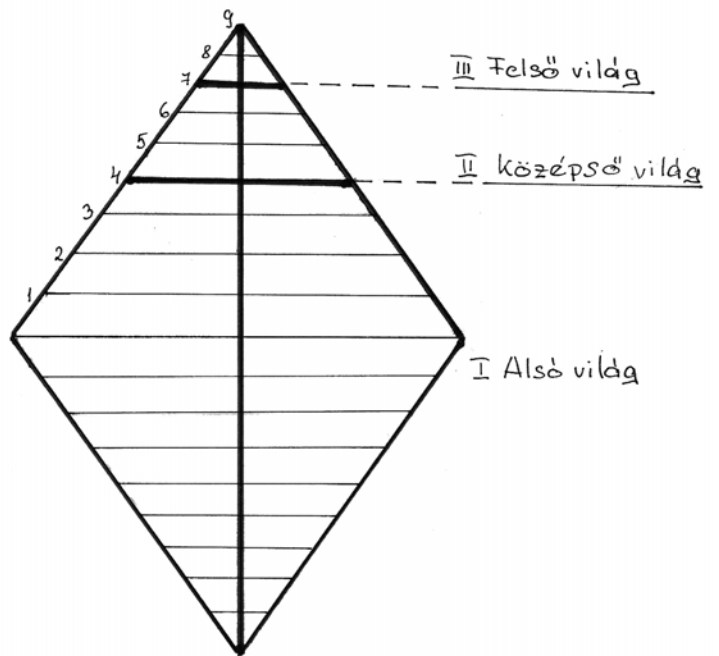

10.10.

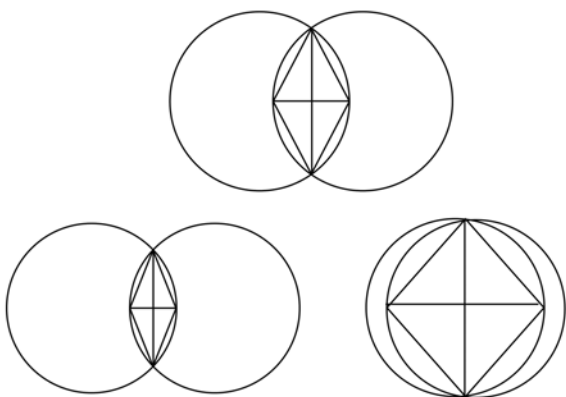

10.11.

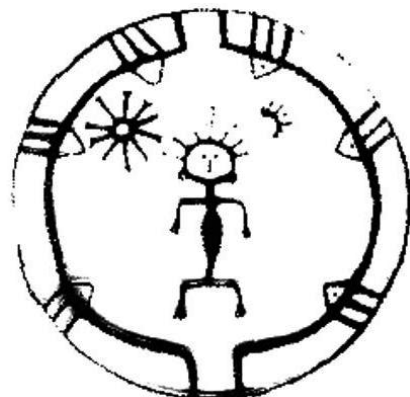

10.14.

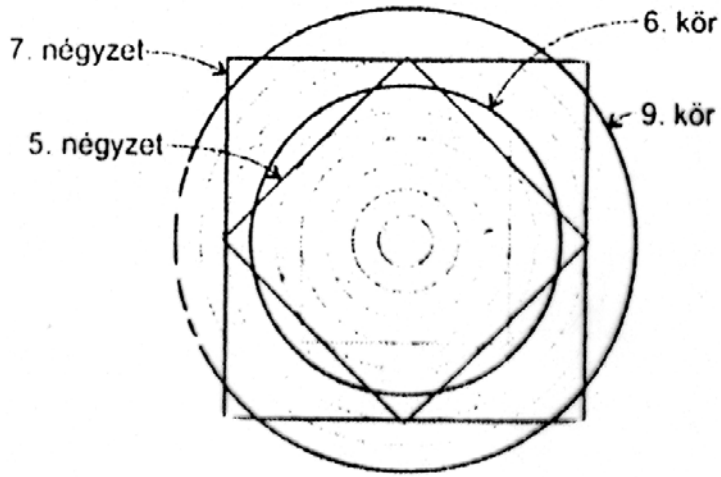

11.1.

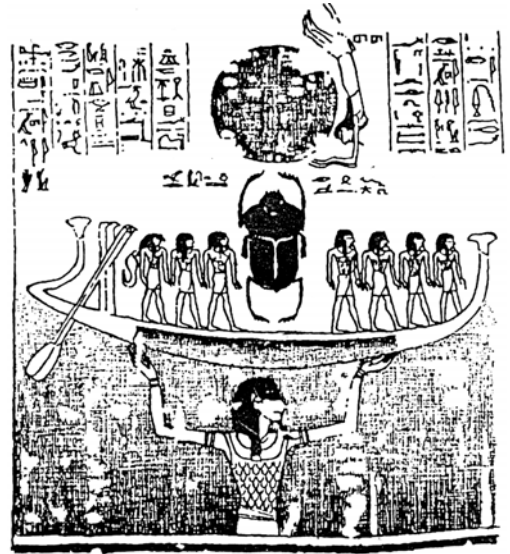

11.2.

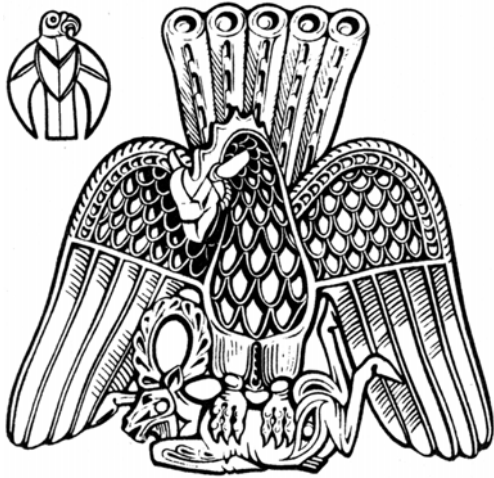

11.4.



11.5.

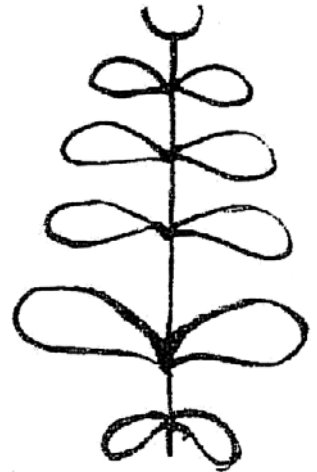

11.8.

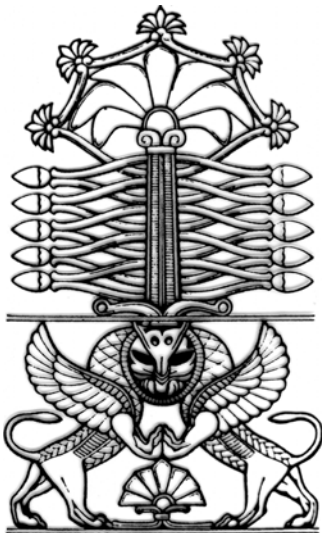

11.7.

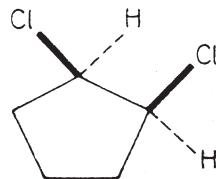

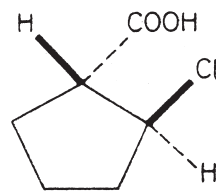

cisz-1,2-diklór-ciklopentán



transz-2-klór-1-ciklopentánkarbonsav

12.3.

Mertani testek	ÉL	OLD	CS	
	SZÁMA			
Oktaéder – Levegő				
	12	8	6	$\frac{1}{\sqrt{2}}$
Ikozaéder – Víz				
	30	20	12	ϕ
Dodekaéder – Ter				
	30	12	20	$\frac{1}{\phi}$

12.1.

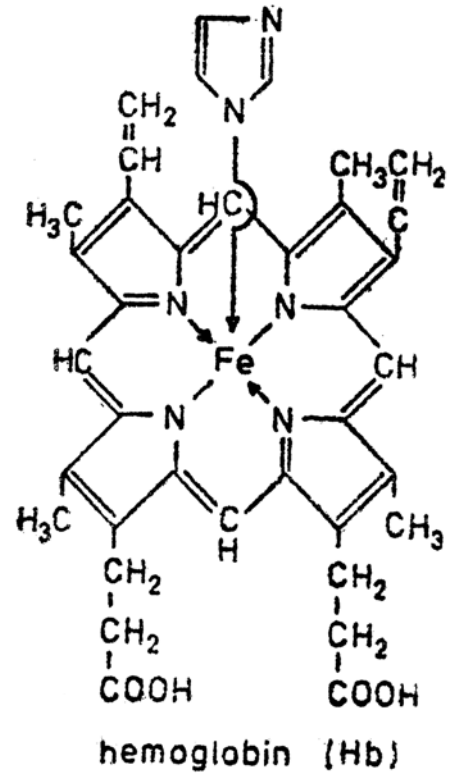

12.2.

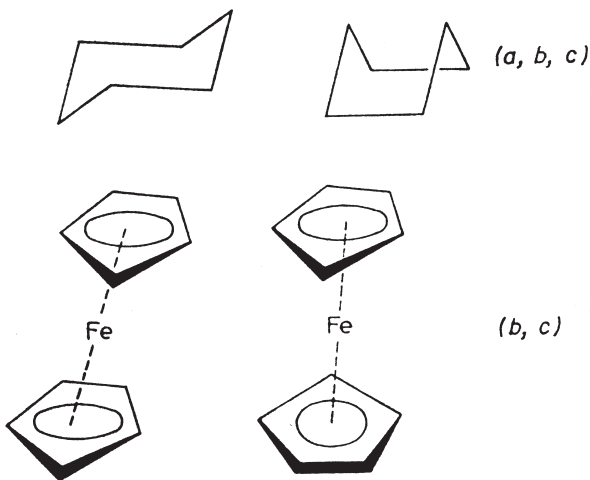

12.4.

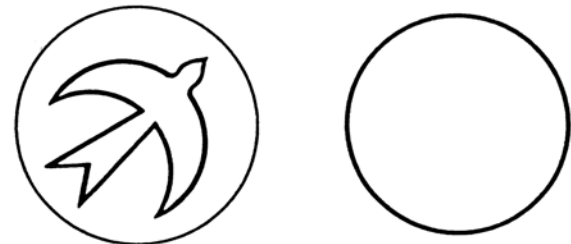

LEVEGŐ...BÖLCSESSÉG...egy sas szárnyal az Égben, a nagy kék folyót hagyván maga mögött ...a kristálytisza hegyi levegő keresi az ember orrát...az élet lehelete... az összekötő kapocs az Ember és Kozmosz között...a Gondolat Kozmikus Óceánja áthatja az univerzumot...a legfőbb és leghatalmasabb az összes kozmikus energiák közül...az ember igazi tápláléka...amint az ember mély lélegzetet vesz, testének sejtei hálaéneket zengenek...és elméje örvendezik az elvont gondolatok izalmában... a Törvény tudatossága...Bölcsesség... a józan ész csúcsa...hogyan vezesse a szeretet szavait a cselekedetek Harmóniájába...

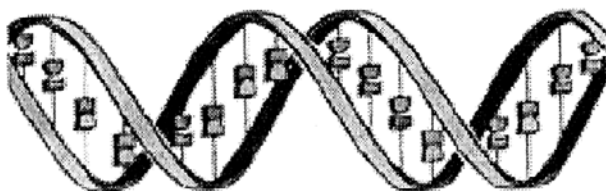

12.7.

13.1.

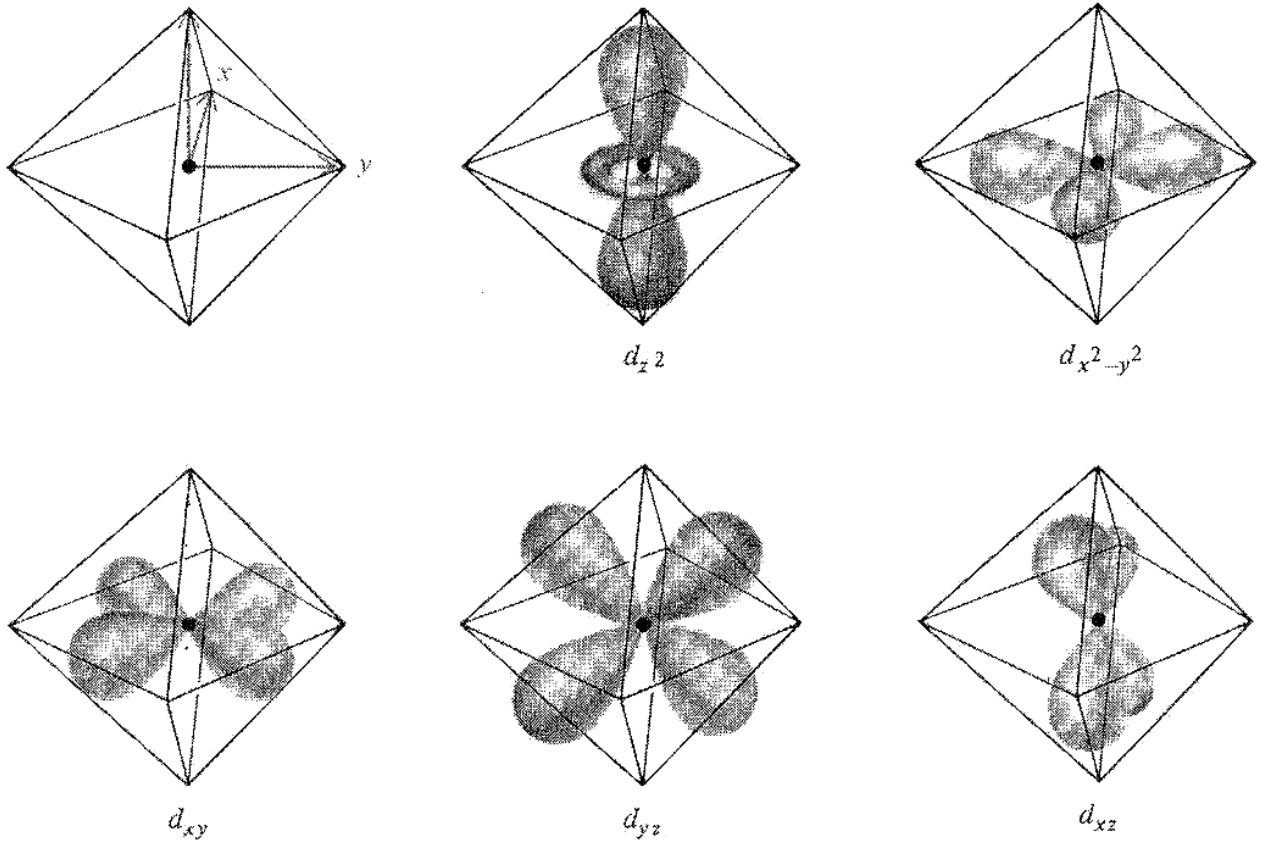

12.5.

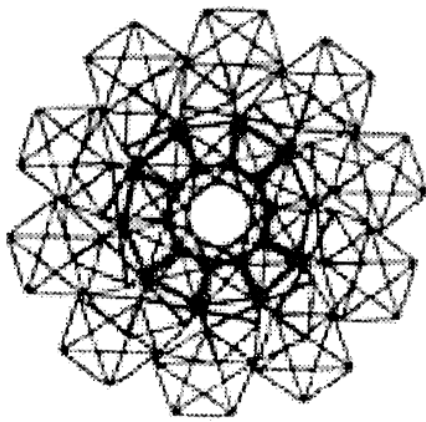

12.8.

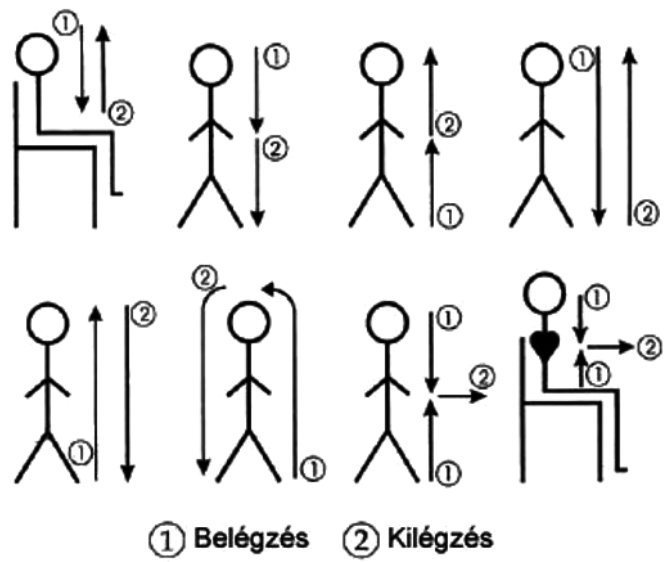

13.4.



1.3.

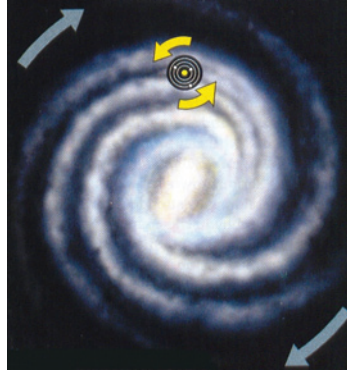

1.4.



1.6.

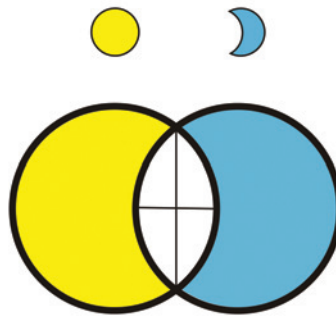

2.2.



2.3.

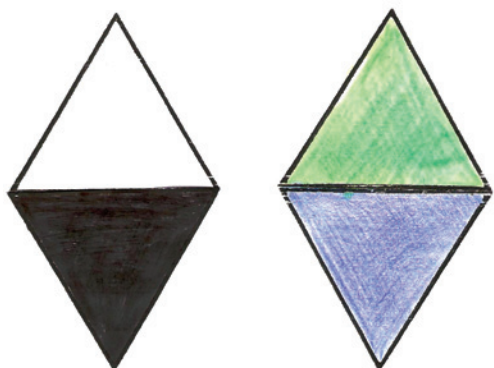

2.5.



2.6.



3.7.



3.8.



3.7.



3.11.



3.12.



3.13.

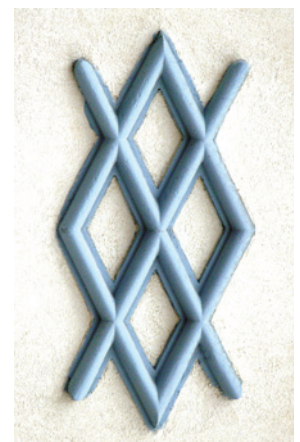



3.14.



4.2.



4.4.



4.5.





4.6.



4.7.



5.3.



5.5.



5.6.



5.7.



5.9.



5.8.



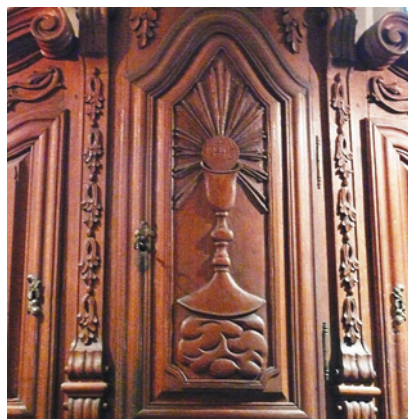

6.3.



6.5.

6.6.



6.7.

6.8.



6.9.

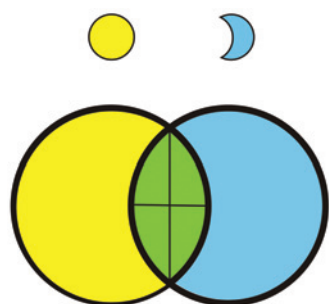

7.1.

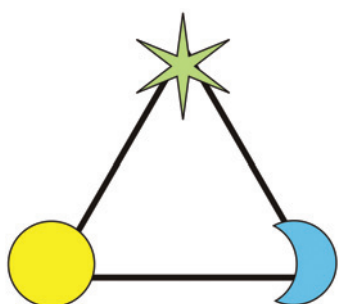

7.2.

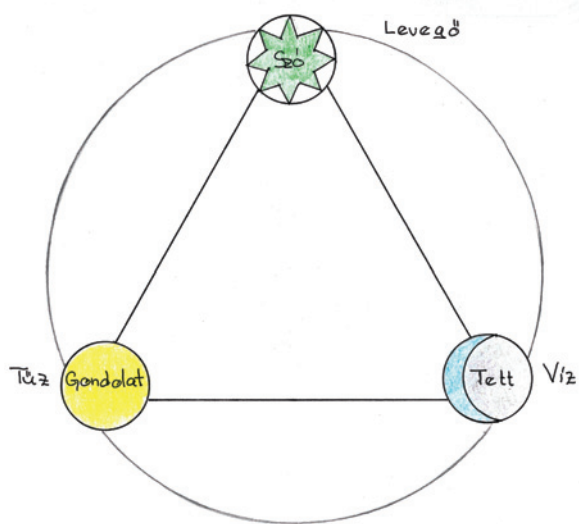

7.5.



7.7.



7.8.



7.9.

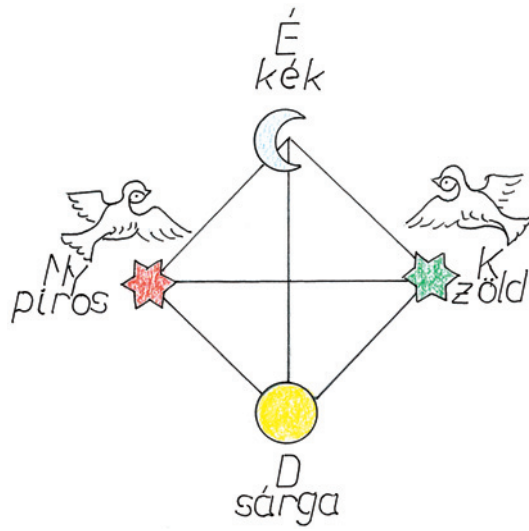

8.4.



8.5.



9.1.



8.6.

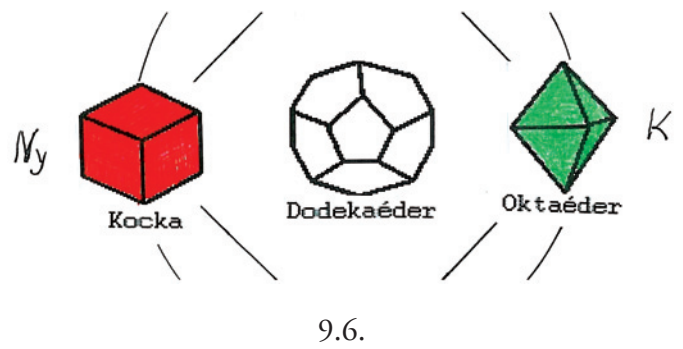
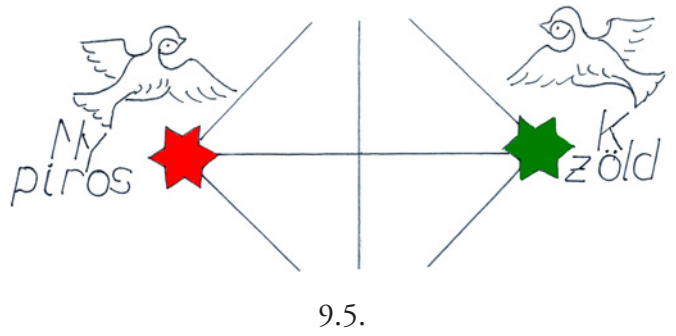
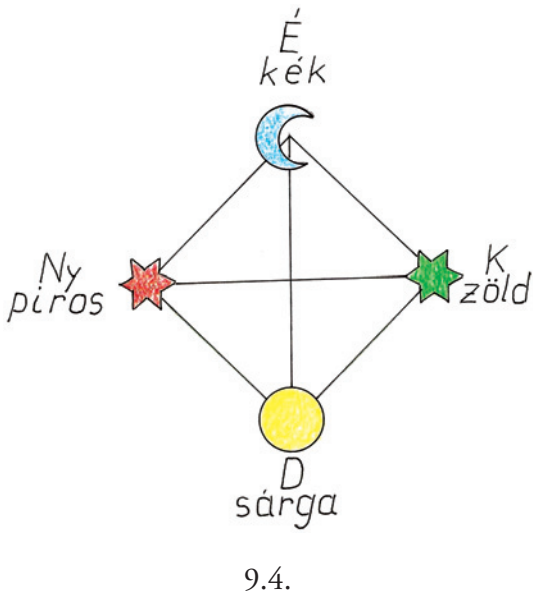



9.7.



9.8.



9.9.



9.10.



9.11.



9.12.

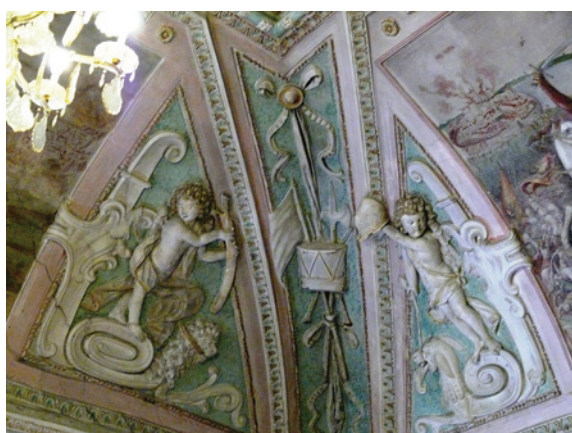

9.13.



9.14.



9.15.

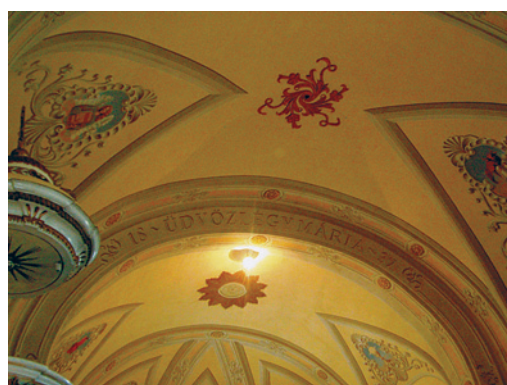

9.18.



13.3.



9.16.



9.17.

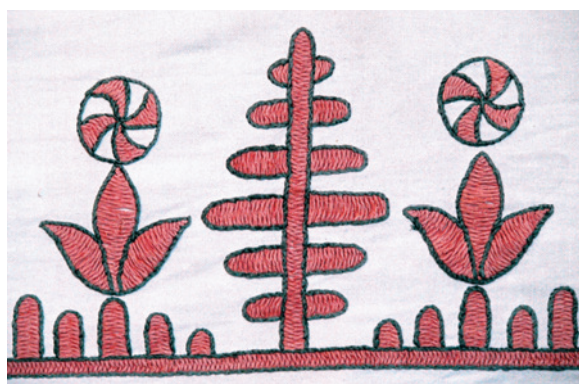

9.19.



10.13



11.3.

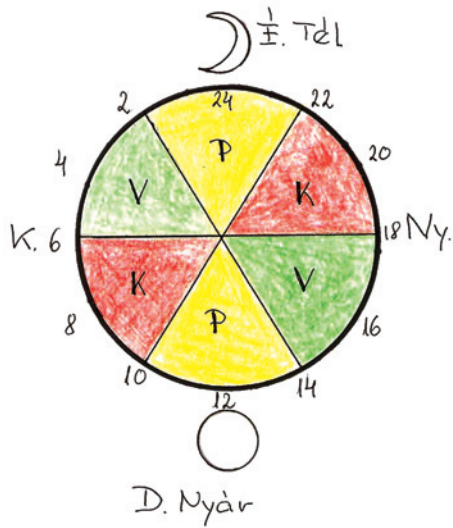

9.20.

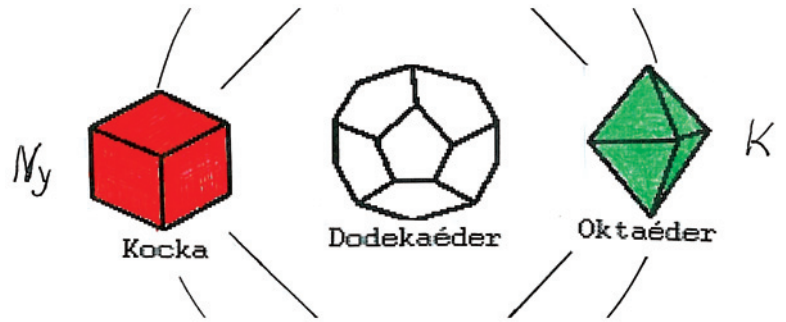

9.21.

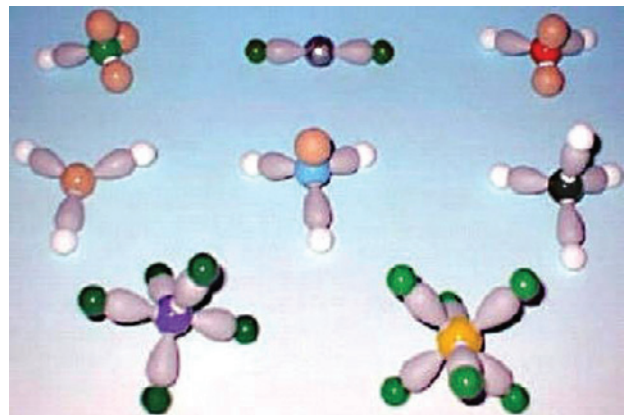

10.3.

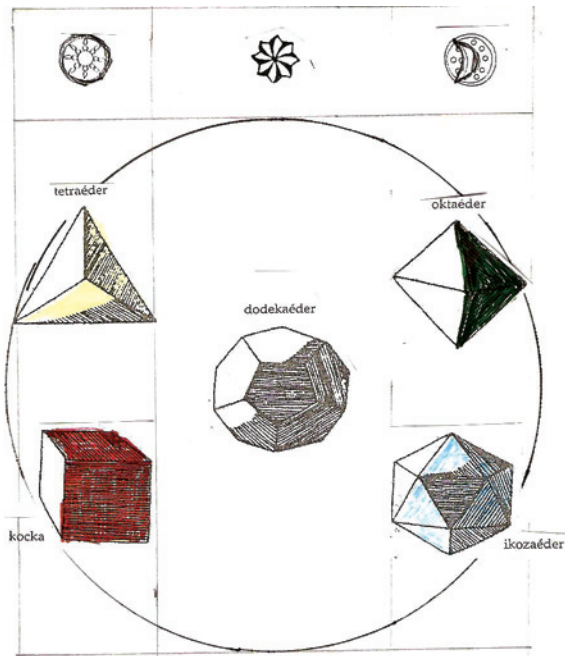

9.22.



10.5.



11.6.



11.9.



13.2.



10.12.



10.15.

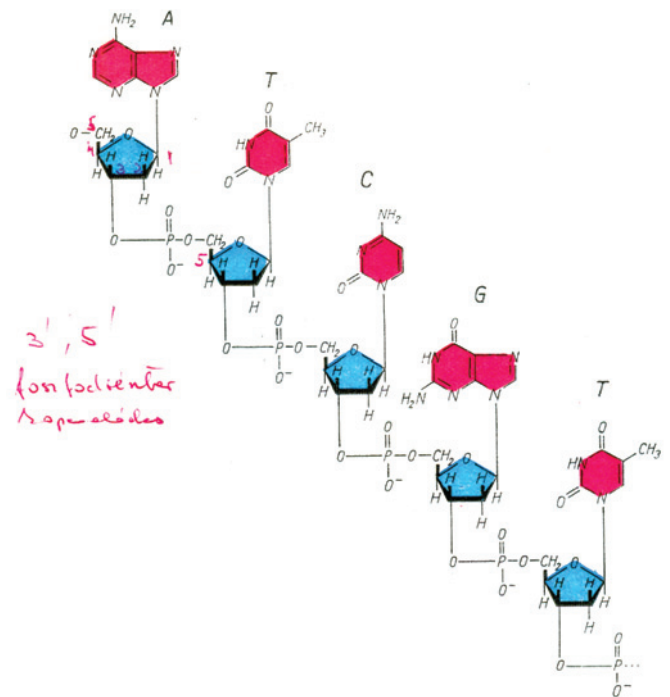

12.6.